

BELGISCH STAATSBLAD

MONITEUR BELGE

Publicatie overeenkomstig artikelen 472 tot 478 van de programmawet van 24 december 2002, gewijzigd door de artikelen 4 tot en met 8 van de wet houdende diverse bepalingen van 20 juli 2005.

Dit *Belgisch Staatsblad* kan geconsulteerd worden op :
www.staatsblad.be

Bestuur van het Belgisch Staatsblad, Leuvenseweg 40-42,
1000 Brussel - Adviseur : A. Van Damme

Gratis tel. nummer : 0800-98 809

178e JAARGANG



N. 195

VRIJDAG 27 JUNI 2008

Publication conforme aux articles 472 à 478 de la loi-programme du 24 décembre 2002, modifiés par les articles 4 à 8 de la loi portant des dispositions diverses du 20 juillet 2005.

Le *Moniteur belge* peut être consulté à l'adresse :
www.moniteur.be

Direction du Moniteur belge, rue de Louvain 40-42,
1000 Bruxelles - Conseiller : A. Van Damme

Numéro tél. gratuit : 0800-98 809

178e ANNEE

VENDREDI 27 JUIN 2008

INHOUD

Wetten, decreten, ordonnances en verordeningen

Federale Overheidsdienst Binnenlandse Zaken

20 MEI 2008. — Koninklijk besluit tot wijziging van artikel 9ter van het koninklijk besluit van 6 juli 1987 betreffende de inkomensvervangende tegemoetkoming en de integratietegemoetkoming. — Duitse vertaling, bl. 33065.

Föderaler Öffentlicher Dienst Inneres

20. MAI 2008 — Königlicher Erlass zur Abänderung von Artikel 9ter des Königlichen Erlasses vom 6. Juli 1987 über die Beihilfe zur Ersetzung des Einkommens und die Eingliederungsbeihilfe. Deutsche Übersetzung, S. 33065.

Federale Overheidsdienst Werkgelegenheid, Arbeid en Sociaal Overleg

10 MAART 2008. — Koninklijk besluit waarbij algemeen verbindend wordt verklaard de collectieve arbeidsovereenkomst van 29 mei 2007, gesloten in het Paritair Subcomité voor de betonindustrie, betreffende de inning van de werkgeversbijdragen aan het "Sociaal Fonds voor de betonindustrie" door de Rijksdienst voor Sociale Zekerheid, bl. 33066.

17 MAART 2008. — Koninklijk besluit waarbij algemeen verbindend wordt verklaard de collectieve arbeidsovereenkomst van 12 april 2007, gesloten in het Paritair Subcomité voor de houthandel, betreffende de toekenning van bijkomende sociale voordelen ten laste van het "Fonds voor bestaanszekerheid van de houthandel", bl. 33067.

17 MAART 2008. — Koninklijk besluit waarbij algemeen verbindend wordt verklaard de collectieve arbeidsovereenkomst van 25 mei 2007, gesloten in het Paritair Comité voor de papier- en kartonbewerking, betreffende de sociale voordelen, bl. 33070.

17 MAART 2008. — Koninklijk besluit waarbij algemeen verbindend wordt verklaard de collectieve arbeidsovereenkomst van 27 augustus 2007, gesloten in het Paritair Comité voor de grote kleinhandelszaken, ter bepaling voor 2007 van de modaliteiten van toekenning en afrekening van de korting op de syndicale vorming, bl. 33072.

SOMMAIRE

Lois, décrets, ordonnances et règlements

Service public fédéral Intérieur

20 MAI 2008. — Arrêté royal modifiant l'article 9ter de l'arrêté royal du 6 juillet 1987 relatif à l'allocation de remplacement de revenus et à l'allocation d'intégration. Traduction allemande, p. 33065.

Service public fédéral Emploi, Travail et Concertation sociale

10 MARS 2008. — Arrêté royal rendant obligatoire la convention collective de travail du 29 mai 2007, conclue au sein de la Sous-commission paritaire de l'industrie du béton, relative à la perception des cotisations des employeurs au "Fonds social de l'industrie du béton" par l'Office national de Sécurité sociale, p. 33066.

17 MARS 2008. — Arrêté royal rendant obligatoire la convention collective de travail du 12 avril 2007, conclue au sein de la Sous-commission paritaire pour le commerce du bois, relative à l'octroi d'avantages sociaux complémentaires à charge du "Fonds de sécurité d'existence pour le commerce du bois", p. 33067.

17 MARS 2008. — Arrêté royal rendant obligatoire la convention collective de travail du 25 mai 2007, conclue au sein de la Commission paritaire de la transformation du papier et du carton, relative aux avantages sociaux, p. 33070.

17 MARS 2008. — Arrêté royal rendant obligatoire la convention collective de travail du 27 août 2007, conclue au sein de la Commission paritaire des grandes entreprises de vente au détail, fixant pour 2007 les modalités d'octroi et de liquidation de la ristourne sur la cotisation syndicale et de la formation syndicale, p. 33072.

19 MAART 2008. — Koninklijk besluit waarbij algemeen verbindend wordt verklaard de collectieve arbeidsovereenkomst van 10 oktober 2006, gesloten in het Paritair Comité voor de beschutte werkplaatsen en de sociale werkplaatsen, tot opheffing van de collectieve arbeidsovereenkomsten van 9 september 1997 tot oprichting van het "Sociaal Fonds voor de bevordering van de tewerkstelling in de beschutte werkplaatsen" en van 18 december 2000 die deze aanpast en coördineert, bl. 33075.

18 MEI 2008. — Koninklijk besluit waarbij algemeen verbindend wordt verklaard de collectieve arbeidsovereenkomst van 10 mei 2007, gesloten in het Paritair Subcomité voor de gezondheidsinrichtingen en -diensten, betreffende de ontbinding en vereffening van het fonds voor bestaanszekerheid genaamd "Fonds des établissements et services de santé francophones pour la formation", bl. 33076.

18 MEI 2008. — Koninklijk besluit waarbij algemeen verbindend wordt verklaard de collectieve arbeidsovereenkomst van 10 mei 2007, gesloten in het Paritair Subcomité voor de gezondheidsinrichtingen en -diensten, betreffende de ontbinding en de vereffening van het fonds voor bestaanszekerheid genaamd « Opleidingsfonds van de bicom-munautaire gezondheidsinrichtingen en -diensten », bl. 33077.

18 MEI 2008. — Koninklijk besluit waarbij algemeen verbindend wordt verklaard de collectieve arbeidsovereenkomst van 10 mei 2007, gesloten in het Paritair Subcomité voor de gezondheidsinrichtingen en -diensten, betreffende de ontbinding en de vereffening van het fonds voor bestaanszekerheid genaamd "Sociaal Fonds voor de privéruithuizen en de rust- en verzorgingstehuizen", bl. 33079.

18 MEI 2008. — Koninklijk besluit waarbij algemeen verbindend wordt verklaard de collectieve arbeidsovereenkomst van 8 oktober 2007, gesloten in het Paritair Comité voor de gezondheidsinrichtingen en -diensten, tot oprichting van een fonds voor bestaanszekerheid genaamd "Sociaal Fonds voor de privéziekenhuizen" en vaststelling van de statuten, bl. 33080.

18 MEI 2008. — Koninklijk besluit waarbij algemeen verbindend wordt verklaard de collectieve arbeidsovereenkomst van 10 mei 2007, gesloten in het Paritair Comité voor de gezondheidsdiensten, betreffende de ontbinding en vereffening van het fonds voor bestaanszekerheid genaamd "Intersectoraal Fonds voor de gezondheidsdiensten", bl. 33084.

18 MEI 2008. — Koninklijk besluit waarbij algemeen verbindend wordt verklaard de collectieve arbeidsovereenkomst van 10 mei 2007, gesloten in het Paritair Comité voor de gezondheidsdiensten, betreffende de wijziging van de collectieve arbeidsovereenkomst van 22 januari 2007 betreffende het bedrag en de wijze van inning van de bijdrage voor de vormings- en tewerkstellingsinitiatieven voor risicogroepen voor de privéruithuizen en de rust- en verzorgingstehuizen, bl. 33085.

18 MEI 2008. — Koninklijk besluit waarbij algemeen verbindend wordt verklaard de collectieve arbeidsovereenkomst van 10 mei 2007, gesloten in het Paritair Comité voor de gezondheidsdiensten, betreffende de ontbinding en vereffening van het fonds voor bestaanszekerheid genaamd "Sectoraal spaarfonds van de federale sectoren", bl. 33086.

12 JUNI 2008. — Koninklijk besluit tot vaststelling van het minimumbedrag van het loon dat men moet genieten om als een betaalde sportbeoefenaar te worden beschouwd, bl. 33088.

Federale Overheidsdienst Sociale Zekerheid

12 JUNI 2008. — Koninklijk besluit tot wijziging van de artikelen 14, k), l), § 1, B. 2° en 34, § 1, van de bijlage bij het koninklijk besluit van 14 september 1984 tot vaststelling van de nomenclatuur van de geneeskundige verstrekkingen inzake verplichte verzekering voor geneeskundige verzorging en uitkeringen, bl. 33089.

Federale Overheidsdienst Volksgezondheid, Veiligheid van de Voedselketen en Leefmilieu

7 MEI 2008. — Ministerieel besluit tot toekenning van een bijkomende toelage aan de universitaire en interuniversitaire centra voor huisartsgeneeskunde, bl. 33091.

19 MARS 2008. — Arrêté royal rendant obligatoire la convention collective de travail du 10 octobre 2006, conclue au sein de la Commission paritaire pour les entreprises de travail adapté et les ateliers sociaux, abrogeant les conventions collectives de travail du 9 septembre 1997 instituant le "Fonds social pour la promotion de l'emploi dans les entreprises de travail adapté" et du 18 décembre 2000 qui l'adapte et la coordonne, p. 33075.

18 MAI 2008. — Arrêté royal rendant obligatoire la convention collective de travail du 10 mai 2007, conclue au sein de la Sous-commission paritaire pour les établissements et les services de santé, concernant la dissolution et la liquidation du fonds de sécurité d'existence dénommé "Fonds des établissements et services de santé francophones pour la formation", p. 33076.

18 MAI 2008. — Arrêté royal rendant obligatoire la convention collective de travail du 10 mai 2007, conclue au sein de la Sous-commission paritaire pour les établissements et les services de santé, concernant la dissolution et la liquidation du fonds de sécurité d'existence dénommé « Fonds pour la formation des établissements et services de santé bicom-munautaires », p. 33077.

18 MAI 2008. — Arrêté royal rendant obligatoire la convention collective de travail du 10 mai 2007, conclue au sein de la Sous-commission paritaire pour les établissements et les services de santé, concernant la dissolution et la liquidation du fonds de sécurité d'existence dénommé "Fonds social pour les homes pour personnes âgées et les maisons de repos et de soins privés", p. 33079.

18 MAI 2008. — Arrêté royal rendant obligatoire la convention collective de travail du 8 octobre 2007, conclue au sein de la Commission paritaire des établissements et des services de santé, concernant l'institution d'un fonds de sécurité d'existence dénommé "Fonds social pour les hôpitaux privés" et la fixation de ses statuts, p. 33080.

18 MAI 2008. — Arrêté royal rendant obligatoire la convention collective de travail du 10 mai 2007, conclue au sein de la Commission paritaire des services de santé, concernant la dissolution et liquidation du fonds de sécurité d'existence dénommé "Fonds intersectoriel des services de santé", p. 33084.

18 MAI 2008. — Arrêté royal rendant obligatoire la convention collective de travail du 10 mai 2007, conclue au sein de la Commission paritaire des services de santé, concernant la modification de la convention collective de travail du 22 janvier 2007 concernant le montant et le mode de perception de la cotisation pour les initiatives de formation et d'emploi en faveur des groupes à risque pour les homes pour personnes âgées et les maisons de repos et de soins privés, p. 33085.

18 MAI 2008. — Arrêté royal rendant obligatoire la convention collective de travail du 10 mai 2007, conclue au sein de la Commission paritaire des services de santé, concernant la dissolution et liquidation du fonds de sécurité d'existence dénommé "Fonds d'épargne sectoriel des secteurs fédéraux", p. 33086.

12 JUNI 2008. — Arrêté royal fixant le montant minimal de la rémunération dont il faut bénéficier pour être considéré comme sportif rémunéré, p. 33088.

Service public fédéral Sécurité sociale

12 JUNI 2008. — Arrêté royal modifiant les articles 14, k), l), § 1^{er}, B. 2° et 34, § 1^{er}, de l'annexe à l'arrêté royal du 14 septembre 1984 établissant la nomenclature des prestations de santé en matière d'assurance obligatoire soins de santé et indemnités, p. 33089.

Service public fédéral Santé publique, Sécurité de la Chaîne alimentaire et Environnement

7 MAI 2008. — Arrêté ministériel octroyant un subside complémentaire aux centres universitaires et interuniversitaires de médecine générale, p. 33091.

*Gemeenschaps- en Gewestregeringen**Vlaamse Gemeenschap**Vlaamse overheid*

30 MEI 2008. — Besluit van de Vlaamse Regering tot wijziging van het besluit van de Vlaamse Regering van 6 juli 2007 tot vaststelling van de indienings- en adviseringsprocedure voor voorstellen van nieuwe structuuronderdelen in het voltijds secundair onderwijs en tot wijziging van het besluit van de Vlaamse Regering van 21 december 2007 betreffende de studiegebieden en structuuronderdelen in het voltijds secundair onderwijs, bl. 33093.

*Waals Gewest**Waals Ministerie van Uitrustingen en Vervoer*

29 MEI 2008. — Ministerieel besluit tot uitvoering voor de luchthaven Charleroi-Brussel-Zuid van het besluit van de Waalse Regering van 24 maart 2000 betreffende de toegang tot de grondafhandelingsmarkt op de luchthavens die onder het Waalse Gewest ressorteren, bl. 33108.

*Gouvernements de Communauté et de Région**Communauté flamande**Autorité flamande*

30 MAI 2008. — Arrêté du Gouvernement flamand modifiant l'arrêté du Gouvernement flamand du 6 juillet 2007 établissant la procédure d'introduction et de consultation pour les propositions de nouvelles subdivisions structurelles dans l'enseignement secondaire à temps plein et modifiant l'arrêté du Gouvernement flamand du 21 décembre 2007 relatif aux disciplines et subdivisions structurelles dans l'enseignement secondaire à temps plein, p. 33098.

*Région wallonne**Ministère wallon de l'Équipement et des Transports*

29 MAI 2008. — Arrêté ministériel portant exécution, pour l'aéroport de Charleroi-Bruxelles Sud, de l'arrêté du Gouvernement wallon du 24 mars 2000 réglementant l'accès au marché de l'assistance en escale aux aéroports relevant de la Région wallonne, p. 33104.

*Gemeinschafts- und Regionalregierungen**Wallonische Region**Wallonisches Ministerium für Ausrüstung und Transportwesen*

29. MAI 2008. — Ministerialerlass zur Ausführung für den Flughafen Charleroi-Brüssel-Süd des Erlasses der Wallonischen Regierung vom 24. März 2000 zur Regelung des Zugangs zum Markt der Bodenabfertigungsdienste auf den der Wallonischen Region unterliegenden Flughäfen, S. 33106.

*Brussels Hoofdstedelijk Gewest**Ministerie van het Brussels Hoofdstedelijk Gewest*

20 MAART 2008. — Besluit van de Brusselse Hoofdstedelijke Regering tot toekenning aan de 19 Brusselse gemeenten van subsidies voor een totaal bedrag van 2.927.343,59 euro, in het kader van het Veiligheidsplan voor het jaar 2008, bl. 33111.

20 MAART 2008. — Besluit van de Brusselse Hoofdstedelijke Regering tot toekenning van een algemene subsidie van 12.922.100,92 euro aan de 19 Brusselse gemeenten, inzake veiligheid en preventie voor het jaar 2008, bl. 33114.

12 JUNI 2008. — Besluit van de Brusselse Hoofdstedelijke Regering houdende goedkeuring van de beslissing van de gemeente Oudergem tot volledige opheffing van het bijzonder bestemmingsplan nr. 11, goedgekeurd bij koninklijk besluit van 10 december 1958 en volledig gewijzigd bij koninklijk besluit van 31 oktober 1984, bl. 33117.

12 JUNI 2008. — Besluit van de Brusselse Hoofdstedelijke Regering houdende goedkeuring van de beslissing van de gemeente Oudergem tot volledige opheffing van het bijzonder bestemmingsplan nr. 21 goedgekeurd bij koninklijk besluit van 16 november 1956, bl. 33118.

12 JUNI 2008. — Besluit van de Brusselse Hoofdstedelijke Regering houdende goedkeuring van de beslissing van de gemeente Oudergem tot volledige opheffing van het bijzonder bestemmingsplan nr. 22 goedgekeurd bij koninklijk besluit van 22 september 1961 en volledig gewijzigd bij koninklijk besluit van 19 juni 1972 en bij koninklijk besluit van 22 juni 1982, bl. 33119.

Andere besluiten*Federale Overheidsdienst Kanselarij van de Eerste Minister en Ministerie van de Franse Gemeenschap*

« Académie royale de Médecine de Belgique ». Benoeming, bl. 33121.

*Région de Bruxelles-Capitale**Ministère de la Région de Bruxelles-Capitale*

20 MARS 2008. — Arrêté du Gouvernement de la Région de Bruxelles-Capitale accordant aux 19 communes bruxelloises des subventions pour un montant total de 2.927.343,59 euros dans le cadre du Plan sécurité pour l'année 2008, p. 33111.

20 MARS 2008. — Arrêté du Gouvernement de la Région de Bruxelles-Capitale accordant une subvention globale de 12.922.100,92 euros aux 19 communes bruxelloises, en matière de sécurité et de prévention pour l'année 2008, p. 33114.

12 JUIN 2008. — Arrêté du Gouvernement de la Région de Bruxelles-Capitale portant approbation de la décision de la commune d'Auderghem d'abroger totalement le plan particulier d'affectation du sol n° 11 approuvé par l'arrêté royal du 10 décembre 1958 et modifié totalement par l'arrêté royal du 31 octobre 1984, p. 33117.

12 JUIN 2008. — Arrêté du Gouvernement de la Région de Bruxelles-Capitale portant approbation de la décision de la commune d'Auderghem d'abroger totalement le plan particulier d'affectation du sol n° 21 approuvé par l'arrêté royal du 16 novembre 1956, p. 33118.

12 JUIN 2008. — Arrêté du Gouvernement de la Région de Bruxelles-Capitale portant approbation de la décision de la commune d'Auderghem d'abroger totalement le plan particulier d'affectation du sol n° 22 approuvé par l'arrêté royal du 22 septembre 1961 et modifié totalement par l'arrêté royal du 19 juin 1972 et par l'arrêté royal du 22 juin 1982, p. 33119.

Autres arrêtés*Service public fédéral Chancellerie du Premier Ministre et Ministère de la Communauté française*

Académie royale de Médecine de Belgique. Nomination, p. 33121.

Federale Overheidsdienst Binnenlandse Zaken

Raad van State. Benoeming tot adjunct-auditeur, bl. 33121. — Raad van State. Detachering, bl. 33121. — Erkenning als beveiligingsonderneming in toepassing van artikel 4 van de wet van 10 april 1990. Vernieuwingen, bl. 33121. — Erkenning als beveiligingsonderneming in toepassing van artikel 4 van de wet van 10 april 1990. Vernieuwingen. Wijzigingen, bl. 33124. — Erkenningen als beveiligingsonderneming in toepassing van artikel 4 van de wet van 10 april 1990 tot regeling van de private en bijzondere veiligheid, bl. 33125. — Erkenning als beveiligingsonderneming in toepassing van artikel 4 van de wet van 10 april 1990 tot regeling van de private en bijzondere veiligheid. Vernieuwingen, bl. 33126. — Erkenning als beveiligingsonderneming in toepassing van artikel 4 van de wet van 10 april 1990 tot regeling van de private en bijzondere veiligheid. Wijzigingen, bl. 33127. — Erkenning als beveiligingsonderneming in toepassing van artikel 4 van de wet van 10 april 1990 tot regeling van de private en bijzondere veiligheid. Opheffing, bl. 33127.

Federale Overheidsdienst Mobiliteit en Vervoer

Mobiliteit en Verkeersveiligheid. Erkenning van scholen voor het besturen van motorvoertuigen, bl. 33128. — Mobiliteit en Verkeersveiligheid. Erkenning van scholen voor het besturen van motorvoertuigen, bl. 33129.

Federale Overheidsdienst Justitie

25 JUNI 2008. — Ministerieel besluit houdende ontslag en herbenoeming van leden bij de Centrale Toezichtsraad voor het Gevangeniswezen en bij de Commissies van Toezicht, bl. 33130.

Rechterlijke Orde, bl. 33132. — Rechterlijke Orde. Notariaat, bl. 33136. Rechterlijke Orde. Erratum, bl. 33136.

Ministerie van Landsverdediging

18 JUNI 2008. — Koninklijk besluit houdende aanstelling van een regeringscommissaris bij het Nationaal Geographisch Instituut, bl. 33137.

Krijgsmacht. Speciale functie. Ontslagen. Aanwijzingen, bl. 33137.

*Gemeenschaps- en Gewestregeringen**Vlaamse Gemeenschap**Vlaamse overheid**Economie, Wetenschap en Innovatie*

6 JUNI 2008. — Ministerieel besluit tot uitvoering van artikel 23 van het besluit van de Vlaamse Regering van 11 mei 2007 houdende subsidiëring van bedrijventra en doorgangsgebouwen, bl. 33138.

Leefmilieu, Natuur en Energie

13 JUNI 2008. — Ministerieel besluit betreffende de vastlegging van de vorm en de inhoud van het model van het energieprestatiecertificaat residentiële gebouwen bij verkoop en verhuur en de verklaring op erewoord, bl. 33140.

Openbare Vlaamse Afvalstoffenmaatschappij. Personeel. Benoemingen in vast dienstverband. Bevorderingen, bl. 33147.

Ruimtelijke Ordening, Woonbeleid en Onroerend Erfgoed

Rooilijnen. Onteigeningen, bl. 33147.

*Franse Gemeenschap**Ministerie van de Franse Gemeenschap*

22 MEI 2008. — Besluit van de Regering van de Franse Gemeenschap tot benoeming van de voorzitter, de ondervoorzitter, de secretaris, de adjunct-secretaris en de leden van de examencommissie van de Franse Gemeenschap belast met het toekennen van de graden uitgereikt door de hogere instituten voor architectuur, bl. 33148.

Service public fédéral Intérieur

Conseil d'Etat. Nomination d'un auditeur adjoint, p. 33121. — Conseil d'Etat. Détachement, p. 33121. — Agrément comme entreprise de sécurité en application de l'article 4 de la loi du 10 avril 1990. Renouvellements, p. 33121. — Agrément comme entreprise de sécurité et application de l'article 4 de la loi du 10 avril 1990. Renouvellements. Modifications, p. 33124. — Agréments comme entreprise de sécurité en application de l'article 4 de la loi du 10 avril 1990 réglementant la sécurité privée et particulière, p. 33125. — Agrément comme entreprise de sécurité en application de l'article 4 de la loi du 10 avril 1990 réglementant la sécurité privée et particulière. Renouvellements, p. 33126. — Agrément comme entreprise de sécurité en application de l'article 4 de la loi du 10 avril 1990 réglementant la sécurité privée et particulière. Modifications, p. 33127. — Agrément comme entreprise de sécurité en application de l'article 4 de la loi du 10 avril 1990 réglementant la sécurité privée et particulière. Abrogation, p. 33127.

Service public fédéral Mobilité et Transports

Mobilité et Sécurité routière. Agrément des écoles de conduite de véhicules à moteur, p. 33128. — Mobilité et Sécurité routière. Agrément des écoles de conduite de véhicules à moteur, p. 33129.

Service public fédéral Justice

25 JUIN 2008. — Arrêté ministériel portant démission et renouvellement d'une nomination des membres auprès du Conseil central de Surveillance pénitentiaire et auprès des Commissions de Surveillance, p. 33130.

Ordre judiciaire, p. 33132. — Ordre judiciaire. Notariat, p. 33136. — Ordre judiciaire. Erratum, p. 33136.

Ministère de la Défense

18 JUIN 2008. — Arrêté royal portant désignation d'un commissaire du gouvernement auprès de l'Institut géographique national, p. 33137.

Forces armées. Fonction spéciale. Démissions. Désignations, p. 33137.

*Gouvernements de Communauté et de Région**Communauté française**Ministère de la Communauté française*

22 MAI 2008. — Arrêté du Gouvernement de la Communauté française portant nomination des président, vice-président, secrétaire, secrétaire adjoint et membres du jury de la Communauté française chargé de conférer les grades délivrés par les instituts supérieurs d'architecture, p. 33147.

28 MEI 2008. — Besluit van de Regering van de Franse Gemeenschap tot benoeming van de leden van de Hoge Raad voor Architectuuronderwijs, bl. 33151.

29 MEI 2008. — Besluit van de Regering van de Franse Gemeenschap tot wijziging van het besluit van de Regering van de Franse Gemeenschap van 10 mei 2007 tot benoeming van de leden van de Algemene Raad voor Hogescholen, bl. 33152.

4 JUNI 2008. — Besluit van de Regering van de Franse Gemeenschap tot aanstelling van de leden van het beheerscomité van het Agentschap voor de evaluatie van de kwaliteit van het hoger onderwijs, bl. 33154.

Hoge Raad voor gezondheidspromotie. Wijziging, bl. 33156.

28 MAI 2008. — Arrêté du Gouvernement de la Communauté française portant nomination des membres du Conseil supérieur de l'Enseignement de l'Architecture, p. 33149.

29 MAI 2008. — Arrêté du Gouvernement de la Communauté française modifiant l'arrêté du Gouvernement de la Communauté française du 10 mai 2007 portant nomination des membres du Conseil général des Hautes Ecoles, p. 33152.

4 JUNI 2008. — Arrêté du Gouvernement de la Communauté française portant désignation des membres du comité de gestion de l'Agence pour l'évaluation de la qualité de l'enseignement supérieur, p. 33153.

Conseil supérieur de promotion de la santé. Modification, p. 33155.

Région wallonne

Ministère de la Région wallonne

Aménagement du territoire, p. 33156. — Aménagement du territoire, p. 33157. — Direction générale des Ressources naturelles et de l'Environnement. Office wallon des déchets. Autorisation de transferts transfrontaliers de déchets BE 003000013, p. 33158. — Direction générale des Ressources naturelles et de l'Environnement. Office wallon des déchets. Autorisation de transferts transfrontaliers de déchets BE 003000014, p. 33158. — Direction générale des Ressources naturelles et de l'Environnement. Office wallon des déchets. Autorisation de transferts transfrontaliers de déchets BE 003000018, p. 33159. — Direction générale des Ressources naturelles et de l'Environnement. Office wallon des déchets. Autorisation de transferts transfrontaliers de déchets BE 003000019, p. 33159. — Direction générale des Ressources naturelles et de l'Environnement. Office wallon des déchets. Autorisation de transferts transfrontaliers de déchets BE 003000048, p. 33160. — Direction générale des Ressources naturelles et de l'Environnement. Office wallon des déchets. Autorisation de transferts transfrontaliers de déchets BE 003000055, p. 33160. — Direction générale des Ressources naturelles et de l'Environnement. Office wallon des déchets. Autorisation de transferts transfrontaliers de déchets BE 003000072, p. 33161. — Direction générale des Ressources naturelles et de l'Environnement. Office wallon des déchets. Autorisation de transferts transfrontaliers de déchets BE 003000090, p. 33161. — Direction générale des Ressources naturelles et de l'Environnement. Office wallon des déchets. Autorisation de transferts transfrontaliers de déchets BE 0003000123, p. 33162. — Direction générale des Ressources naturelles et de l'Environnement. Office wallon des déchets. Autorisation de transferts transfrontaliers de déchets BE 0003000126, p. 33162. — Direction générale des Ressources naturelles et de l'Environnement. Office wallon des déchets. Autorisation de transferts transfrontaliers de déchets BE 0003000132, p. 33163. — Direction générale des Ressources naturelles et de l'Environnement. Office wallon des déchets. Autorisation de transferts transfrontaliers de déchets BE 0003000135, p. 33163.

Ministère wallon de l'Équipement et des Transports

Personnel, p. 33164.

Waals Ministerie van Uitrustingen en Vervoer

Personnel, p. 33166.

Gemeinschafts- und Regionalregierungen

Wallonische Region

Ministerium der Wallonischen Region

Raumordnung, S. 33157. — Raumordnung, S. 33157.

Wallonisches Ministerium für Ausrüstung und Transportwesen

Personal, S. 33165.

Officiële berichten

Brussels Hoofdstedelijk Parlement

Rechtscollege. Advies, bl. 33167.

Grondwettelijk Hof

Bericht voorgeschreven bij artikel 74 van de bijzondere wet van 6 januari 1989, bl. 33167.

Avis officiels

Parlement de la Région de Bruxelles-Capitale

Collège juridictionnel. Avis, p. 33167.

Cour constitutionnelle

Avis prescrit par l'article 74 de la loi spéciale du 6 janvier 1989, p. 33168.

Verfassungsgerichtshof

Bekanntmachung vorgeschrieben durch Artikel 74 des Sondergesetzes vom 6. Januar 1989 über den Schiedshof, S. 33168.

SELOR. — Selectiebureau van de Federale Overheid

Selectie van Voorzitter (m/v) van het Directiecomité van de FOD Buitenlandse Zaken, Buitenlandse Handel en Ontwikkelings-samenwerking (ANG08721), bl. 33168.

Vergelijkende selectie van Nederlandstalige economen en financieel experts (m/v) (niveau A) voor vacatures binnen de ministeries van de Vlaamse overheid (ANV08010), bl. 33169.

Vergelijkende selectie van Nederlandstalige informatie- en relatie-beheerders (m/v) (niveau A) voor de diensten voor het Algemeen Regeringsbeleid Vlaamse Infolijn (Vlaamse overheid) (ANV08016), bl. 33170.

Vergelijkende selectie van Nederlandstalige programmeurs (m/v) (niveau B) voor vacatures binnen de ministeries van de Vlaamse overheid (ANV08013), bl. 33171.

Vergelijkende selectie van Nederlandstalige ICT-deskundigen (m/v) (niveau B) voor vacatures binnen de ministeries van de Vlaamse overheid (ANV08014), bl. 33171.

Vergelijkende selectie van Nederlandstalige projectprogrammeurs (m/v) (niveau B) voor het Koninklijk Meteorologisch Instituut van België (KMI) (ANG08039), bl. 33172.

Vergelijkende selectie van Nederlandstalige Linux systeembeheerders (m/v) (niveau B) voor het Koninklijk Meteorologisch Instituut van België (KMI) (ANG08040), bl. 33173.

Werving. Uitslagen, bl. 33174.

Federale Overheidsdienst Binnenlandse Zaken

8 APRIL 2008. — Ministeriële omzendbrief betreffende de standaardisering van de containersledes die bestemd zijn voor de Openbare Brandweer en de Civiele Bescherming. Duitse vertaling, bl. 33175.

Föderaler Öffentlicher Dienst Inneres

8. APRIL 2008 — Ministerielles Rundschreiben in Bezug auf die Standardisierung der Abrollrahmen für Container, die für die öffentlichen Feuerwehrdienste und den Zivilschutz bestimmt sind. Deutsche Übersetzung, S. 33175.

Federale Overheidsdienst Financiën

Administratie van de Ondernemings- en Inkomensfiscaliteit. Inkomstenbelastingen. Directe belastingen. Voorafbetalingen. Regeling waardoor zelfstandigen en vennootschappen een belastingvermeerdering kunnen vermijden en bepaalde belastingplichtigen (natuurlijke personen) een belastingvermindering kunnen bekomen. Aanslagjaar 2009, bl. 33178. — Administratie van het kadaster, registratie en domeinen. Bekendmaking voorgeschreven bij artikel 770 van het Burgerlijk Wetboek. Erfloze nalatenschap, bl. 33178.

Federale Overheidsdienst Mobiliteit en Vervoer

Indexcijfers van de kostprijs van het beroepsgoederenvervoer over de weg, bl. 33178.

Federale Overheidsdienst Werkgelegenheid, Arbeid en Sociaal Overleg

Arbeidsgerechten. Bericht aan de representatieve organisaties. Openstaande plaats van een werkend raadsheer in sociale zaken als werknemer-arbeider bij het arbeidshof van Bergen, bl. 33179.

Federale Overheidsdienst Justitie

Rechterlijke Orde. Vacante betrekkingen, bl. 33179. — Rechterlijke Orde. Vacante betrekkingen. Erratum, bl. 33179.

De Wettelijke Bekendmakingen en Verschillende Berichten worden niet opgenomen in deze inhoudsopgave en bevinden zich van bl. 33180 tot bl. 33206.

SELOR. — Bureau de Sélection de l'Administration fédérale

Sélection du Président du Comité de Direction (m/f) du SPF Affaires étrangères, Commerce extérieur et Coopération au Développement (AFG08721), p. 33168.

Sélection comparative d'économistes et experts financiers (m/f) (niveau A), d'expression néerlandaise, pour des offres d'emplois de l'Administration flamande (ANV08010), p. 33169.

Sélection comparative de gestionnaires en information et relation (m/f) (niveau A), d'expression néerlandaise, pour les « services pour het Algemeen Regeringsbeleid Vlaamse Infolijn » (Administration flamande) (ANV08016), p. 33170.

Sélection comparative de programmeurs (m/f) (niveau B), d'expression néerlandaise, pour des emplois vacants aux ministères de l'Administration flamande (ANV08013), p. 33171.

Sélection comparative d'experts ICT (m/f) (niveau B), d'expression néerlandaise, pour des emplois vacants aux ministères de l'Administration flamande (ANV08014), p. 33171.

Sélection comparative de programmeurs de projet (m/f) (niveau B), d'expression néerlandaise, pour l'Institut royal météorologique de Belgique (IRM) (ANG08039), p. 33172.

Sélection comparative de gestionnaires de système Linux (m/f) (niveau B), d'expression néerlandaise, pour l'Institut royal météorologique de Belgique (IRM) (ANG08040), p. 33173.

Recrutement. Résultats, p. 33174.

Service public fédéral Intérieur

8 AVRIL 2008. — Circulaire ministérielle relative à la standardisation des berces de conteneurs destinées aux Services publics d'Incendie et à la Protection civile. Traduction allemande, p. 33175.

Service public fédéral Finances

Administration de la fiscalité des entreprises et des revenus. Impôts sur les revenus. Contributions directes. Versements anticipés. Système permettant aux travailleurs indépendants et aux sociétés d'éviter une majoration d'impôt et à certains contribuables (personnes physiques) d'obtenir une réduction d'impôt. Exercice d'imposition 2009, p. 33178. — Administration du cadastre, de l'enregistrement et des domaines. Publication prescrite par l'article 770 du Code civil. Succession en déshérence, p. 33178.

Service public fédéral Mobilité et Transports

Indices du prix de revient du transport professionnel de marchandises par route, p. 33178.

Service public fédéral Emploi, Travail et Concertation sociale

Juridictions du travail. Avis aux organisations représentatives. Place vacante d'un conseiller social effectif au titre de travailleur ouvrier à la cour du travail de Mons, p. 33179.

Service public fédéral Justice

Ordre judiciaire. Places vacantes, p. 33179. — Ordre judiciaire. Places vacantes. Erratum, p. 33179.

Les Publications légales et Avis divers ne sont pas repris dans ce sommaire mais figurent aux pages 33180 à 33206.

WETTEN, DECRETEN, ORDONNANTIES EN VERORDENINGEN LOIS, DECRETS, ORDONNANCES ET REGLEMENTS

FEDERALE OVERHEIDSDIENST BINNENLANDSE ZAKEN

N. 2008 — 2111

[C – 2008/00533]

20 MEI 2008. — Koninklijk besluit tot wijziging van artikel 9ter van het koninklijk besluit van 6 juli 1987 betreffende de inkomensvervangende tegemoetkoming en de integratietegemoetkoming. — Duitse vertaling

De hiernavolgende tekst is de Duitse vertaling van het koninklijk besluit van 20 mei 2008 tot wijziging van artikel 9ter van het koninklijk besluit van 6 juli 1987 betreffende de inkomensvervangende tegemoetkoming en de integratietegemoetkoming (*Belgisch Staatsblad* van 4 juni 2008).

Deze vertaling is opgemaakt door de Centrale Dienst voor Duitse vertaling in Malmédy.

SERVICE PUBLIC FEDERAL INTERIEUR

F. 2008 — 2111

[C – 2008/00533]

20 MAI 2008. — Arrêté royal modifiant l'article 9ter de l'arrêté royal du 6 juillet 1987 relatif à l'allocation de remplacement de revenus et à l'allocation d'intégration. — Traduction allemande

Le texte qui suit constitue la traduction en langue allemande de l'arrêté royal du 20 mai 2008 modifiant l'article 9ter de l'arrêté royal du 6 juillet 1987 relatif à l'allocation de remplacement de revenus et à l'allocation d'intégration (*Moniteur belge* du 4 juin 2008).

Cette traduction a été établie par le Service central de traduction allemande à Malmédy.

FÖDERALER ÖFFENTLICHER DIENST INNERES

D. 2008 — 2111

[C – 2008/00533]

20. MAI 2008 — Königlicher Erlass zur Abänderung von Artikel 9ter des Königlichen Erlasses vom 6. Juli 1987 über die Beihilfe zur Ersetzung des Einkommens und die Eingliederungsbeihilfe — Deutsche Übersetzung

Der folgende Text ist die deutsche Übersetzung des Königlichen Erlasses vom 20. Mai 2008 zur Abänderung von Artikel 9ter des Königlichen Erlasses vom 6. Juli 1987 über die Beihilfe zur Ersetzung des Einkommens und die Eingliederungsbeihilfe.

Diese Übersetzung ist von der Zentralen Dienststelle für Deutsche Übersetzungen in Malmédy erstellt worden.

FÖDERALER ÖFFENTLICHER DIENST SOZIALE SICHERHEIT

20. MAI 2008 — Königlicher Erlass zur Abänderung von Artikel 9ter des Königlichen Erlasses vom 6. Juli 1987 über die Beihilfe zur Ersetzung des Einkommens und die Eingliederungsbeihilfe

ALBERT II., König der Belgier,
Allen Gegenwärtigen und Zukünftigen, Unser Gruß!

Aufgrund des Gesetzes vom 27. Februar 1987 über die Beihilfen für Personen mit Behinderung, insbesondere des Artikels 7 § 1, ersetzt durch das Programmgesetz vom 9. Juli 2004;

Aufgrund des Königlichen Erlasses vom 6. Juli 1987 über die Beihilfe zur Ersetzung des Einkommens und die Eingliederungsbeihilfe, insbesondere des Artikels 9ter, eingefügt durch den Königlichen Erlass vom 22. Mai 2003, ersetzt durch den Königlichen Erlass vom 13. September 2004 und abgeändert durch den Königlichen Erlass vom 21. Dezember 2004;

Aufgrund der Stellungnahme des Nationalen Hohen Rates für Personen mit Behinderung vom 18. Februar 2008;

Aufgrund der Stellungnahme des Finanzinspektors vom 20. Februar 2008;

Aufgrund des Einverständnisses des Ministers des Haushalts vom 16. März 2008;

Aufgrund des Gutachtens 44.354/1 des Staatsrates vom 17. April 2008, abgegeben in Anwendung von Artikel 84 § 1 Absatz 1 Nr. 1 der am 12. Januar 1973 koordinierten Gesetze über den Staatsrat;

Auf Vorschlag Unseres Ministers der Sozialen Angelegenheiten und der Volksgesundheit und Unseres Staatssekretärs für Personen mit Behinderung und aufgrund der Stellungnahme Unserer Minister, die am 20. März 2008 im Rat darüber beraten haben,

Haben Wir beschlossen und erlassen Wir:

Artikel 1 - Artikel 9ter des Königlichen Erlasses vom 6. Juli 1987 über die Beihilfe zur Ersetzung des Einkommens und die Eingliederungsbeihilfe, eingefügt durch den Königlichen Erlass vom 22. Mai 2003, ersetzt durch den Königlichen Erlass vom 13. September 2004 und abgeändert durch den Königlichen Erlass vom 21. Dezember 2004, wird wie folgt abgeändert:

1. Paragraph 2 wird wie folgt ersetzt:

«§ 2 - Vom Einkommen der Person, mit der die Person mit Behinderung einen Haushalt bildet, werden die ersten 16.354,13 EUR und die Hälfte des diesen Betrag überschreitenden Teils befreit.»

2. In § 6 Nummer 4bis werden die Wörter «das nicht gemäß § 2 Nr. 1 befreite Einkommen der Person, mit der die Person mit Behinderung einen Haushalt bildet,» gestrichen.

Art. 2 - Vorliegender Erlass tritt am 1. Juli 2008 in Kraft.

Art. 3 - Unser Minister der Sozialen Angelegenheiten und der Volksgesundheit und Unser Staatssekretär für Personen mit Behinderung sind mit der Ausführung des vorliegenden Erlasses beauftragt.

Gegeben zu Brüssel, den 20. Mai 2008

ALBERT

Von Königs wegen:

Die Ministerin der Sozialen Angelegenheiten und der Volksgesundheit,
Frau L. ONKELINX

Die Staatssekretärin für Personen mit Behinderung,
der Ministerin der Sozialen Angelegenheiten und der Volksgesundheit beigeordnet,
Frau J. FERNANDEZ-FERNANDEZ

FEDERALE OVERHEIDSDIENST WERKGELEGENHEID,
ARBEID EN SOCIAAL OVERLEG

N. 2008 — 2112

[C — 2008/12315]

10 MAART 2008. — Koninklijk besluit waarbij algemeen verbindend wordt verklaard de collectieve arbeidsovereenkomst van 29 mei 2007, gesloten in het Paritair Subcomité voor de betonindustrie, betreffende de inning van de werkgeversbijdragen aan het "Sociaal Fonds voor de betonindustrie" door de Rijksdienst voor Sociale Zekerheid (1)

ALBERT II, Koning der Belgen,
Aan allen die nu zijn en hierna wezen zullen, Onze Groet.

Gelet op de wet van 7 januari 1958 betreffende de fondsen voor bestaanszekerheid, inzonderheid op artikel 2;

Gelet op de wet van 5 december 1968 betreffende de collectieve arbeidsovereenkomsten en de paritaire comités, inzonderheid op artikel 28;

Gelet op het verzoek van het Paritair Subcomité voor de betonindustrie;

Op de voordracht van Onze Minister van Werk,

Hebben Wij besloten en besluiten Wij :

Artikel 1. Algemeen verbindend wordt verklaard de als bijlage overgenomen collectieve arbeidsovereenkomst van 29 mei 2007, gesloten in het Paritair Subcomité voor de betonindustrie, betreffende de inning van de werkgeversbijdragen aan het "Sociaal Fonds van de betonindustrie" door de Rijksdienst voor Sociale Zekerheid.

Art. 2. Onze Minister van Werk is belast met de uitvoering van dit besluit.

Gegeven te Brussel, 10 maart 2008.

ALBERT

Van Koningswege :
De Minister van Werk,
J. PIETTE

Nota

(1) Verwijzingen naar het *Belgisch Staatsblad* :

Wet van 7 januari 1958, *Belgisch Staatsblad* van 7 februari 1958.

Wet van 5 december 1968, *Belgisch Staatsblad* van 15 januari 1969.

Bijlage

Paritair Subcomité voor de betonindustrie

Collectieve arbeidsovereenkomst van 29 mei 2007

Inning van de werkgeversbijdragen aan het "Sociaal Fonds van de betonindustrie" door de Rijksdienst voor Sociale Zekerheid (Overeenkomst geregistreerd op 8 juni 2007 onder het nummer 83226/CO/106.02)

Artikel 1. Deze collectieve arbeidsovereenkomst is van toepassing op de werkgevers en op de arbeid(st)ers van de ondernemingen die onder het Paritair Subcomité voor de betonindustrie ressorteren, met uitzondering van de NV BPB Belgium te Kallo.

Art. 2. In toepassing van artikel 14 van de statuten van het "Sociaal Fonds van de betonindustrie" vastgesteld bij collectieve arbeidsovereenkomst van 13 mei 1981, tot oprichting van een fonds voor bestaanszekerheid en vaststelling van zijn statuten, algemeen verbindend verklaard bij koninklijk besluit van 15 maart 1982, gewijzigd bij collectieve arbeidsovereenkomst van 7 mei 2007 wordt de dagbijdrage vervangen door een procentuele bijdrage.

Art. 3. Deze bijdrage wordt geïnd en ingevorderd door de Rijksdienst voor Sociale Zekerheid, die het op haar beurt zal doorstorten aan het "Sociaal Fonds van de betonindustrie".

SERVICE PUBLIC FEDERAL EMPLOI,
TRAVAIL ET CONCERTATION SOCIALE

F. 2008 — 2112

[C — 2008/12315]

10 MARS 2008. — Arrêté royal rendant obligatoire la convention collective de travail du 29 mai 2007, conclue au sein de la Sous-commission paritaire de l'industrie du béton, relative à la perception des cotisations des employeurs au "Fonds social de l'industrie du béton" par l'Office national de Sécurité sociale (1)

ALBERT II, Roi des Belges,
A tous, présents et à venir, Salut.

Vu la loi du 7 janvier 1958 concernant les fonds de sécurité d'existence, notamment l'article 2;

Vu la loi du 5 décembre 1968 sur les conventions collectives de travail et les commissions paritaires, notamment l'article 28;

Vu la demande de la Sous-commission paritaire de l'industrie du béton;

Sur la proposition de Notre Ministre de l'Emploi,

Nous avons arrêté et arrêtons :

Article 1^{er}. Est rendue obligatoire la convention collective de travail du 29 mai 2007, reprise en annexe, conclue au sein de la Sous-commission paritaire de l'industrie du béton, relative à la perception des cotisations des employeurs au "Fonds social de l'industrie du béton" par l'Office national de Sécurité sociale.

Art. 2. Notre Ministre de l'Emploi est chargé de l'exécution du présent arrêté.

Donné à Bruxelles, le 10 mars 2008.

ALBERT

Par le Roi :
Le Ministre de l'Emploi,
J. PIETTE

Note

(1) Références au *Moniteur belge* :

Loi du 7 janvier 1958, *Moniteur belge* du 7 février 1958.

Loi du 5 décembre 1968, *Moniteur belge* du 15 janvier 1969.

Annexe

Sous-commission paritaire de l'industrie du béton

Convention collective de travail du 29 mai 2007

Perception des cotisations des employeurs au "Fonds social de l'industrie du béton" par l'Office national de sécurité sociale (Convention enregistrée le 8 juin 2007 sous le numéro 83226/CO/106.02)

Article 1^{er}. La présente convention collective de travail s'applique aux employeurs et ouvrie(è)r(e)s des entreprises ressortissant à la Sous-commission paritaire de l'industrie du béton, à l'exception de la SA BPB Belgium à Kallo.

Art. 2. En application de l'article 14 des statuts du "Fonds social de l'industrie du béton", fixés par la convention collective de travail du 13 mai 1981, instituant un fonds de sécurité d'existence et fixant ses statuts, rendue obligatoire par arrêté royal du 15 mars 1982, modifiée par la convention collective de travail du 7 mai 2007 la cotisation journalière est remplacée par une cotisation procentuelle.

Art. 3. Cette cotisation est perçue et encaissée par l'Office national de sécurité sociale, qui la ristournera au "Fonds social de l'industrie du béton".

Art. 4. De bijdrage aan het "Sociaal Fonds van de betonindustrie" is vastgesteld op 2,90 pct. waarvan 0,51 pct. de basisbijdrage voor de tweede pijler bedraagt met inbegrip van 0,02 pct. taksen.

De 2,90 pct. is vastgesteld op basis van de brutolonen aan 108 pct., met inbegrip van de ploegenpremies, eindejaarspremie en andere met loon gelijkgestelde voordelen.

Art. 5. Deze collectieve arbeidsovereenkomst treedt in werking op 1 juli 2007 en is gesloten voor onbepaalde tijd.

Zij vervangt de collectieve arbeidsovereenkomst van 7 mei 2007, gesloten in het Paritair Subcomité van de betonindustrie, tot inning van de werkgeversbijdragen aan het "Sociaal Fonds van de betonindustrie" door de Rijksdienst voor Sociale Zekerheid.

Zij kan opgezegd worden door één van de contracterende partijen mits naleving van een opzegging van drie maand. Deze opzegging wordt gericht aan de voorzitter van het Paritair Subcomité voor de betonindustrie, via een aangetekende brief.

Gezien om te worden gevoegd bij het koninklijk besluit van 10 maart 2008.

De Minister van Werk,
J. PIETTE

Art. 4. La contribution au "Fonds social de l'industrie du béton" est fixée à 2,90 p.c. dont 0,51 p.c. constituent la contribution de base pour le second pilier, incluant 0,02 p.c. de taxes.

Les 2,90 p.c. sont fixés sur base du salaire brut à 108 p.c., en tenant compte des primes pour travail d'équipes, des primes de fin d'année et autres avantages assimilés au salaire.

Art. 5. La présente convention collective de travail entre en vigueur le 1^{er} juillet 2007 et elle est conclue pour une durée indéterminée.

Elle remplace la convention collective de travail du 7 mai 2007, conclue dans la Sous-commission paritaire de l'industrie du béton, concernant la perception des cotisations des employeurs au "Fonds social de l'industrie du béton" par l'Office national de sécurité sociale.

Elle peut être dénoncée par une des parties contractantes moyennant le respect d'un préavis de trois mois. Ce préavis sera adressé au président de la Sous-commission paritaire de l'industrie du béton par lettre recommandée.

Vu pour être annexé à l'arrêté royal du 10 mars 2008.

Le Ministre de l'Emploi,
J. PIETTE

FEDERALE OVERHEIDSDIENST WERKGELEGENHEID, ARBEID EN SOCIAAL OVERLEG

N. 2008 — 2113

[C — 2008/12391]

17 MAART 2008. — Koninklijk besluit waarbij algemeen verbindend wordt verklaard de collectieve arbeidsovereenkomst van 12 april 2007, gesloten in het Paritair Subcomité voor de houthandel, betreffende de toekenning van bijkomende sociale voordelen ten laste van het "Fonds voor bestaanszekerheid van de houthandel" (1)

ALBERT II, Koning der Belgen,
Aan allen die nu zijn en hierna wezen zullen, Onze Groet.

Gelet op de wet van 7 januari 1958 betreffende de fondsen voor bestaanszekerheid, inzonderheid op artikel 2;

Gelet op de wet van 5 december 1968 betreffende de collectieve arbeidsovereenkomsten en de paritaire comités, inzonderheid op artikel 28;

Gelet op het verzoek van het Paritair Subcomité voor de houthandel;

Op de voordracht van Onze Minister van Werk,

Hebben Wij besloten en besluiten Wij :

Artikel 1. Algemeen verbindend wordt verklaard de als bijlage overgenomen collectieve arbeidsovereenkomst van 12 april 2007, gesloten in het Paritair Subcomité voor de houthandel, betreffende de toekenning van bijkomende sociale voordelen ten laste van het "Fonds voor bestaanszekerheid van de houthandel".

Art. 2. Onze Minister van Werk is belast met de uitvoering van dit besluit.

Gegeven te Brussel, 17 maart 2008.

ALBERT

Van Koningswege :
De Minister van Werk,
J. PIETTE

Nota

(1) Verwijzingen naar het *Belgisch Staatsblad* :
Wet van 7 januari 1958, *Belgisch Staatsblad* van 7 februari 1958.
Wet van 5 december 1968, *Belgisch Staatsblad* van 15 januari 1969.

SERVICE PUBLIC FEDERAL EMPLOI, TRAVAIL ET CONCERTATION SOCIALE

F. 2008 — 2113

[C — 2008/12391]

17 MARS 2008. — Arrêté royal rendant obligatoire la convention collective de travail du 12 avril 2007, conclue au sein de la Sous-commission paritaire pour le commerce du bois, relative à l'octroi d'avantages sociaux complémentaires à charge du "Fonds de sécurité d'existence pour le commerce du bois" (1)

ALBERT II, Roi des Belges,
A tous, présents et à venir, Salut.

Vu la loi du 7 janvier 1958 concernant les fonds de sécurité d'existence, notamment l'article 2;

Vu la loi du 5 décembre 1968 sur les conventions collectives de travail et les commissions paritaires, notamment l'article 28;

Vu la demande de la Sous-commission paritaire pour le commerce du bois;

Sur la proposition de Notre Ministre de l'Emploi,

Nous avons arrêté et arrêtons :

Article 1^{er}. Est rendue obligatoire la convention collective de travail du 12 avril 2007, reprise en annexe, conclue au sein de la Sous-commission paritaire pour le commerce du bois, relative à l'octroi d'avantages sociaux complémentaires à charge du "Fonds de sécurité d'existence pour le commerce du bois".

Art. 2. Notre Ministre de l'Emploi est chargé de l'exécution du présent arrêté.

Donné à Bruxelles, le 17 mars 2008.

ALBERT

Par le Roi :
Le Ministre de l'Emploi,
J. PIETTE

Note

(1) Références au *Moniteur belge* :
Loi du 7 janvier 1958, *Moniteur belge* du 7 février 1958.
Loi du 5 décembre 1968, *Moniteur belge* du 15 janvier 1969.

Bijlage

Paritair Subcomité voor de houthandel*Collectieve arbeidsovereenkomst van 12 april 2007*

Toekenning van bijkomende sociale voordelen ten laste van het "Fonds voor bestaanszekerheid van de houthandel" (Overeenkomst geregistreerd op 16 mei 2007 onder het nummer 82842/CO/125.03)

HOOFDSTUK I. — Toepassingsgebied

Artikel 1. Deze collectieve arbeidsovereenkomst is van toepassing op de werkgevers die onder het Paritair Subcomité voor de houthandel ressorteren alsook op hun werklieden.

Onder "werklieden" bedoelt men : de werklieden en werksters.

HOOFDSTUK II. — Algemene bepalingen

Art. 2. Krachtens artikel 3 van de statuten van het "Fonds voor bestaanszekerheid van de houthandel", opgericht bij de collectieve arbeidsovereenkomst van 30 april 1996, tot oprichting van een "Fonds voor bestaanszekerheid van de houthandel" en vaststelling van zijn statuten, geregistreerd onder het nummer 41800/CO/125.03, worden de bijkomende sociale voordelen vastgesteld bij deze collectieve arbeidsovereenkomst toegekend aan de werklieden bedoeld onder artikel 1.

De toekennings- en uitbetalingsmodaliteiten van deze voordelen worden door het beheerscomité van het "Fonds voor bestaanszekerheid van de houthandel" vastgesteld binnen de perken voortvloeiend uit deze collectieve arbeidsovereenkomst.

HOOFDSTUK III. — Sociaal voordeel

Art. 3. Het volgend sociaal voordeel wordt toegekend aan de werklieden die tewerkgesteld werden tijdens het referentiejaar : 5,5 pct. van de brutolonen aan 108 pct., verdiend tijdens het referentiejaar.

Onder "referentiejaar" verstaat men : het kalenderjaar voorafgaand het toekenningsjaar van het sociaal voordeel.

Art. 4. Om te kunnen genieten van het sociaal voordeel bedoeld in artikel 3, dienen de werklieden tewerkgesteld zijn op 30 juni van het toekenningsjaar.

Art. 5. De werklieden die tussen 1 januari en 30 juni van het toekenningsjaar door de werkgever worden ontslagen, behalve om dringende redenen, en die gedurende gans het vorige jaar ingeschreven waren in het personeelsregister van één of meerdere onder artikel 1 vermelde werkgevers kunnen evenwel ten laste van het "Fonds voor bestaanszekerheid van de houthandel" een forfaitair voordeel genieten.

De werklieden die na 1 januari in dienst treden en nog in dienst zijn op 30 november genieten eveneens van het forfaitair voordeel.

Het forfaitair sociaal voordeel bedoeld in de vorige twee alinea's bedraagt 60 EUR per maand van inschrijving in het personeelsregister gedurende de periode van 1 januari tot 30 juni van het toekenningsjaar.

Indien de overeenkomst voor de zestiende van de maand een einde neemt, wordt deze maand als niet gepresteerd beschouwd.

Indien de overeenkomst ten vroegste op de zestien van de maand een einde neemt, wordt deze maand als gepresteerd beschouwd.

De werknemer die zijn werk vrijwillig verlaat mag het genot van deze bepaling niet inroepen.

Indien de overeenkomst een aanvang neemt voor de zestiende van de maand, wordt de maand als gepresteerd beschouwd.

Indien de overeenkomst aanvangt na de vijftiende van de maand, wordt de maand als niet gepresteerd beschouwd.

HOOFDSTUK IV. — Bestaanszekerheid

Art. 6. Voor de toepassing van dit hoofdstuk, wordt met "dag" bedoeld : iedere dag voor dewelke een wettelijke sociale vergoeding werd toegekend tengevolge de schorsing van de arbeidsovereenkomst wegens tijdelijke werkloosheid om economische redenen, wegens ziekte of arbeidsongeval.

Art. 7. Een bijkomende bestaanszekerheidsvergoeding wordt toegekend :

1. vanaf de 31e dag tot de 343e dag in geval van ziekte;
2. vanaf de 31e dag tot de 120e dag in geval van arbeidsongeval;
3. vanaf de 31e dag tot de 120e dag in geval van tijdelijke werkloosheid om economische redenen.

Annexe

Sous-commission paritaire pour le commerce du bois*Convention collective de travail du 12 avril 2007*

Octroi d'avantages sociaux complémentaires à charge du "Fonds de sécurité d'existence pour le commerce du bois" (Convention enregistrée le 16 mai 2007 sous le numéro 82842/CO/125.03)

CHAPITRE I^{er}. — Champ d'application

Article 1^{er}. La présente convention collective de travail s'applique aux employeurs qui ressortissent à la Sous-commission paritaire pour le commerce du bois ainsi qu'à leurs ouvriers.

Par "ouvriers", on entend : les ouvriers et ouvrières.

CHAPITRE II. — Dispositions générales

Art. 2. En vertu de l'article 3 des statuts du "Fonds de sécurité d'existence pour le commerce du bois", créé par la convention collective de travail du 30 avril 1996, instituant un "Fonds de sécurité d'existence pour le commerce du bois" et en fixant ses statuts, enregistrée sous le numéro 41800/CO/125.03, les avantages sociaux complémentaires déterminés par la présente convention collective de travail sont octroyés aux ouvriers visés à l'article 1^{er}.

Les modalités d'octroi et de liquidation de ces avantages sont fixées par le comité de gestion du "Fonds de sécurité d'existence pour le commerce du bois" dans les limites découlant de la présente convention collective de travail.

CHAPITRE III. — Avantage social

Art. 3. L'avantage social suivant est octroyé aux ouvriers qui ont été occupés pendant l'année de référence : 5,5 p.c. des salaires bruts à 108 p.c. gagnés au cours de l'année de référence.

Par "année de référence", on entend : l'année civile précédant l'année d'octroi de l'avantage social.

Art. 4. Pour bénéficier de l'avantage social visé à l'article 3, les ouvriers doivent être occupés au 30 juin de l'année d'octroi.

Art. 5. Les ouvriers qui sont licenciés par l'employeur entre le 1^{er} janvier et le 30 juin de l'année d'octroi, sauf pour motif grave, et qui, durant toute l'année précédente, étaient inscrits dans le registre du personnel d'un ou plusieurs employeurs visés à l'article 1^{er}, peuvent toutefois, à charge du "Fonds de sécurité d'existence pour le commerce du bois", bénéficier d'un avantage forfaitaire.

Les ouvriers qui entrent en service après le 1^{er} janvier et qui sont toujours en service au 30 novembre bénéficient également de l'avantage forfaitaire.

L'avantage social forfaitaire visé aux deux alinéas précédents s'élève à 60 EUR par mois d'inscription dans le registre du personnel durant la période du 1^{er} janvier au 30 juin de l'année d'octroi.

Si le contrat prend fin avant le seize du mois, le mois est considéré comme non presté.

Si le contrat prend fin au plus tôt le seize du mois, le mois est considéré comme presté.

L'ouvrier qui quitte volontairement son emploi ne peut prétendre au bénéfice de la présente disposition.

Si le contrat commence avant le seize du mois, le mois est considéré comme presté.

Si le contrat commence après le quinze du mois, le mois est considéré comme non presté.

CHAPITRE IV. — Sécurité d'existence

Art. 6. Pour l'application du présent chapitre, on entend par "jour" : chaque jour pour lequel une allocation sociale légale a été octroyée par suite de la suspension du contrat de travail pour cause de chômage temporaire pour des raisons économiques, de maladie ou d'accident de travail.

Art. 7. Une indemnité complémentaire de sécurité d'existence est octroyée :

1. du 31^e au 343^e jour en cas de maladie;
2. du 31^e au 120^e jour en cas d'accident de travail;
3. du 31^e au 120^e jour en cas de chômage temporaire pour des raisons économiques.

De berekening van de dagen geschiedt per kalenderjaar.

De carenzperiode van 30 dagen wordt globaal maar eens per jaar toegepast, ongeacht de aard van de schorsing(en) van de uitvoering van de arbeidsovereenkomst die aanleiding geven tot uitbetaling van de bijkomende bestaanszekerheidsvergoedingen.

Art. 8. Het bedrag van de dagelijkse bestaanszekerheidsvergoeding is vanaf 1 januari 2007 vastgesteld op 4,30 EUR per dag en wordt met ingang van 1 januari 2008 verhoogd tot 4,40 EUR per dag.

HOOFDSTUK V. — Vergoeding permanente vorming

Art. 9. Het bedrag van de vergoeding permanente vorming is vastgesteld op 0,65 EUR per effectief gepresteerd dag en 0,50 EUR per gelijkgestelde dag ziekte, arbeidsongeval of tijdelijke werkloosheid.

HOOFDSTUK VI. — Syndicale premie

Art. 10. De bij een vakbond aangesloten werklieden die van het in artikel 3 bedoelde sociaal voordeel genieten ontvangen een syndicale premie van 128 EUR per jaar.

De bij een vakbond aangesloten werklieden die van het in artikel 5 bedoeld forfaitair voordeel genieten ontvangen een syndicale premie van 10,67 EUR per maand gedekt door dit forfaitair voordeel.

De bij een vakbond aangesloten werklieden die van de bijkomende vergoeding brugpensioen genieten, vastgesteld bij de collectieve arbeidsovereenkomst van 12 april 2007 betreffende het brugpensioen op 58 jaar ontvangen een syndicale premie van 10,67 EUR per maand voor dewelke zij een bijkomende vergoeding ontvangen.

De bij een vakbond aangesloten werklieden en die van het bijkomend pensioen bedoeld in artikel 11 genieten, ontvangen een syndicale premie van 10,67 EUR per maand.

HOOFDSTUK VII. — Bijkomend pensioen voor de werklieden van 60 jaar en meer die op pensioen gaan

Art. 11. De werklieden van 60 jaar en ouder, die het genot van een pensioen vragen, genieten van een bijkomend pensioen van 200 EUR per maand voor zover zij tezelfdertijd aan de volgende voorwaarden voldoen :

- de laatste werkgever ressorteerde onder het Paritair Subcomité voor de houthandel;
- 25 jaar loondienst bewijzen;
- zij bewijzen ten minste zeven sociale voordelen tijdens de laatste 10 jaren in dienst bij één of meerdere werkgevers die ressorteren onder één van de paritaire subcomités van het Paritair Comité voor de houtnijverheid (125.01, 125.02 en 125.03).

Met sociaal voordeel wordt gelijkgesteld, de vergoeding voor mechanische gereedschappen uitgekeerd door het "Bosuitbatingsfonds".

Het bijkomend pensioen bedoeld onder dit artikel neemt een einde op het ogenblik dat de arbeider de leeftijd van 65 jaar bereikt.

HOOFDSTUK VIII. — Slotbepalingen en geldigheidsduur

Art. 12. Deze collectieve arbeidsovereenkomst vervangt deze van 6 mei 1997, betreffende de toekenning van bijkomende sociale voordelen ten laste van het "Fonds voor bestaanszekerheid van de houthandel", geregistreerd onder het nummer 44988/CO/125.03.

Art. 13. Deze collectieve arbeidsovereenkomst heeft uitwerking met ingang van 1 januari 2007 en is gesloten voor onbepaalde duur.

Zij kan worden opgezegd door iedere partij mits een opzeggings-termijn van drie maanden betekende bij aangetekende brief, gericht aan de voorzitter van het Paritair Subcomité voor de houthandel.

Gezien om te worden gevoegd bij het koninklijk besluit van 17 maart 2008.

De Minister van Werk,
J. PIETTE

Le calcul des jours est établi par année civile.

La période de carence de 30 jours est appliquée globalement, mais une fois par an, quelle que soit la nature de la (des) suspension(s) de l'exécution du contrat de travail donnant lieu à la liquidation de l'indemnité de sécurité d'existence complémentaire.

Art. 8. Le montant de l'indemnité de sécurité d'existence journalière est fixé à 4,30 EUR par jour à partir du 1^{er} janvier 2007 et sera porté à 4,40 EUR par jour à partir du 1^{er} janvier 2008.

CHAPITRE V. — Indemnité de formation permanente

Art. 9. Le montant de l'indemnité de formation permanente est fixé à 0,65 EUR par jour effectivement presté et à 0,50 EUR par jour assimilé à une maladie, à un accident du travail ou à du chômage temporaire.

CHAPITRE VI. — Prime syndicale

Art. 10. Les ouvriers affiliés à un syndicat qui bénéficient de l'avantage social visé par l'article 3 reçoivent une prime syndicale de 128 EUR par an.

Les ouvriers affiliés à un syndicat qui bénéficient de l'avantage forfaitaire visé par l'article 5 reçoivent une prime syndicale de 10,67 EUR par mois couvert par cet avantage forfaitaire.

Les ouvriers affiliés à un syndicat qui bénéficient de l'indemnité complémentaire de prépension, fixée par la convention collective de travail du 12 avril 2007 relative à la prépension à 58 ans, reçoivent une prime syndicale de 10,67 EUR par mois pour lequel ils reçoivent une indemnité complémentaire.

Les ouvriers affiliés à un syndicat qui bénéficient de la pension complémentaire visée à l'article 11 reçoivent une prime syndicale de 10,67 EUR par mois.

CHAPITRE VII. — Pension complémentaire pour les ouvriers âgés de 60 ans et plus qui sont pensionnés

Art. 11. Les ouvriers âgés de 60 ans et plus, qui demandent le bénéfice de la pension, bénéficient d'une pension complémentaire de 200 EUR par mois pour autant qu'ils remplissent à la fois les conditions suivantes :

- le dernier employeur ressortissait à la Sous-commission paritaire pour le commerce du bois;
- ils font la preuve de 25 ans de travail salarié;
- ils justifient au moins sept avantages sociaux au cours des 10 dernières années chez un ou plusieurs employeurs ressortissant à une des sous-commissions paritaires de la Commission paritaire de l'industrie du bois (125.01, 125.02 et 125.03).

Est assimilée à l'avantage social, l'indemnité d'outillage mécanisé octroyée par le "Fonds Forestier".

La pension complémentaire visée par le présent article prend fin au moment où l'ouvrier atteint 65 ans.

CHAPITRE VIII. — Dispositions finales et durée de validité

Art. 12. La présente convention collective de travail remplace celle du 6 mai 1997, relative à l'octroi d'avantages sociaux complémentaires à charge du "Fonds de sécurité d'existence du commerce du bois", enregistrée sous le numéro 44988/CO/125.03.

Art. 13. La présente convention collective de travail produit ses effets le 1^{er} janvier 2007 et est conclue pour une durée indéterminée.

Elle peut être dénoncée par chacune des parties moyennant notification, par lettre recommandée, d'un préavis de trois mois adressé au président de la Sous-commission paritaire pour le commerce du bois.

Vu pour être annexé à l'arrêté royal du 17 mars 2008.

Le Ministre de l'Emploi,
J. PIETTE

FEDERALE OVERHEIDSDIENST WERKGELEGENHEID,
ARBEID EN SOCIAAL OVERLEG

N. 2008 — 2114

[C — 2008/12387]

17 MAART 2008. — Koninklijk besluit waarbij algemeen verbindend wordt verklaard de collectieve arbeidsovereenkomst van 25 mei 2007, gesloten in het Paritair Comité voor de papier- en kartonbewerking, betreffende de sociale voordelen (1)

ALBERT II, Koning der Belgen,

Aan allen die nu zijn en hierna wezen zullen, Onze Groet.

Gelet op de wet van 5 december 1968 betreffende de collectieve arbeidsovereenkomsten en de paritaire comités, inzonderheid op artikel 28;

Gelet op het verzoek van het Paritair Comité voor de papier- en kartonbewerking;

Op de voordracht van Onze Minister van Werk,

Hebben Wij besloten en besluiten Wij :

Artikel 1. Algemeen verbindend wordt verklaard de als bijlage overgenomen collectieve arbeidsovereenkomst van 25 mei 2007, gesloten in het Paritair Comité voor de papier- en kartonbewerking, betreffende de sociale voordelen.

Art. 2. Onze Minister van Werk is belast met de uitvoering van dit besluit.

Gegeven te Brussel, 17 maart 2008.

ALBERT

Van Koningswege :
De Minister van Werk,
J. PIETTE

Nota

(1) Verwijzing naar het *Belgisch Staatsblad* :
Wet van 5 december 1968, *Belgisch Staatsblad* van 15 januari 1969.

Bijlage

Paritair Comité voor de papier- en kartonbewerking

Collectieve arbeidsovereenkomst van 25 mei 2007

Sociale voordelen

(Overeenkomst geregistreerd op 7 juni 2007
onder het nummer 83175/CO/136)

HOOFDSTUK I. — *Toepassingsgebied*

Artikel 1. Deze collectieve arbeidsovereenkomst is van toepassing op de werkgevers en op de arbeiders en arbeidsters die tewerkgesteld zijn in de ondernemingen die onder de bevoegdheid van het Paritair Comité voor de papier- en kartonbewerking ressorteren.

HOOFDSTUK II. — *Sociale voordelen*

Art. 2. In uitvoering van de bepalingen van artikel 2 van de statuten, vastgesteld bij de collectieve arbeidsovereenkomst van 19 december 1988, gesloten in het Paritair Comité voor de papier- en kartonbewerking betreffende de coördinatie van de statuten van het "Fonds voor bestaanszekerheid voor de papier- en kartonbewerking", algemeen verbindend verklaard bij koninklijk besluit van 25 mei 1989, worden aan de in artikel 1 van voormelde statuten bedoelde arbeiders en arbeidsters, sociale voordelen toegekend ten laste van voormeld fonds.

De sociale voordelen zijn de volgende :

1. een syndicale premie;
2. een afscheidspremie.

HOOFDSTUK III. — *Syndicale premie*

Art. 3. Het totaal jaarlijks bedrag van de syndicale premie wordt toegekend aan de rechthebbenden die op 31 december van de referentieperiode gaande van 1 januari tot 31 december van hetzelfde jaar tezelfdertijd, en dit gedurende ten minste 12 maanden :

- a) lid zijn van één van de representatieve interprofessionele werknemersorganisaties;
- b) krachtens een arbeidsovereenkomst voor arbeiders of door uitbetaling van brugpensioen verbonden zijn met een in artikel 1 bedoelde onderneming.

SERVICE PUBLIC FEDERAL EMPLOI,
TRAVAIL ET CONCERTATION SOCIALE

F. 2008 — 2114

[C — 2008/12387]

17 MARS 2008. — Arrêté royal rendant obligatoire la convention collective de travail du 25 mai 2007, conclue au sein de la Commission paritaire de la transformation du papier et du carton, relative aux avantages sociaux (1)

ALBERT II, Roi des Belges,

A tous, présents et à venir, Salut.

Vu la loi du 5 décembre 1968 sur les conventions collectives de travail et les commissions paritaires, notamment l'article 28;

Vu la demande de la Commission paritaire de la transformation du papier et du carton;

Sur la proposition de Notre Ministre de l'Emploi,

Nous avons arrêté et arrêtons :

Article 1^{er}. Est rendue obligatoire la convention collective de travail du 25 mai 2007, reprise en annexe, conclue au sein de la Commission paritaire de la transformation du papier et du carton, relative aux avantages sociaux.

Art. 2. Notre Ministre de l'Emploi est chargé de l'exécution du présent arrêté.

Donné à Bruxelles, le 17 mars 2007.

ALBERT

Par le Roi :
Le Ministre de l'Emploi,
J. PIETTE

Note

(1) Référence au *Moniteur belge* :
Loi du 5 décembre 1968, *Moniteur belge* du 15 janvier 1969.

Annexe

Commission paritaire de la transformation du papier et du carton

Convention collective de travail du 25 mai 2007

Avantages sociaux

(Convention enregistrée le 7 juin 2007
sous le numéro 83175/CO/136)

CHAPITRE I^{er}. — *Champ d'application*

Article 1^{er}. La présente convention collective de travail est applicable aux employeurs et aux ouvriers et ouvrières des entreprises relevant de la Commission paritaire de la transformation du papier et du carton.

CHAPITRE II. — *Avantages sociaux*

Art. 2. En exécution des dispositions de l'article 2 des statuts, fixés par la convention collective de travail du 19 décembre 1988, conclue au sein de la Commission paritaire de la transformation du papier et du carton relative à la coordination des statuts du "Fonds de sécurité d'existence pour la transformation du papier et du carton", rendue obligatoire par arrêté royal du 25 mai 1989, des avantages sociaux sont octroyés, à charge dudit fonds, aux ouvriers et ouvrières visés à l'article 1^{er} des statuts précités.

Les avantages sociaux sont les suivants :

1. une prime syndicale;
2. une prime de départ.

CHAPITRE III. — *Prime syndicale*

Art. 3. Le montant annuel global de la prime syndicale est octroyé aux ayants droit qui, au 31 décembre de la période de référence, allant du 1^{er} janvier au 31 décembre de la même année, sont en même temps, et ce depuis 12 mois au moins :

- a) membres d'une des organisations interprofessionnelles représentatives des travailleurs;
- b) liés par un contrat de travail pour ouvriers ou par le paiement d'une indemnité de prépension à une entreprise visée à l'article 1^{er}.

Art. 4. Aan de rechthebbenden die in de referentieperiode gedurende minder dan 12 maanden voldoen aan de in artikel 3, a) en b) vermelde voorwaarden, wordt de jaarlijkse premie verleend op basis van 1/12^e van het totaal jaarlijks bedrag, voor iedere maand of breuk van een maand tijdens welke zij voldoen aan de bedoelde voorwaarden.

De tijdens de referentieperiode gepensioneerde rechthebbenden, alsmede de echtgenoot of echtgenote van een tijdens de referentieperiode overleden rechthebbende genieten de jaarlijkse premie onder dezelfde voorwaarden.

Art. 5. Het bedrag van de jaarlijkse premie bedraagt vanaf 2007 (1) 127 EUR en vanaf 2008 128 EUR voor de actieve werknemers. Voor de gelijkgestelden blijft het bedrag op 126 EUR behouden.

1/12^e van de totale premie bedraagt 10,58 EUR in 2007 en 10,67 EUR in 2008. Dit bedrag zal vermenigvuldigd worden met het conform artikel 4 in aanmerking te nemen aantal maanden voor de berekening van de premie van diegenen, die niet in aanmerking komen voor de volledige premie.

Art. 6. Elk jaar, uiterlijk op 31 maart, stelt het "Fonds voor bestaanszekerheid voor de papier- en kartonbewerking" de in artikel 1 bedoelde werkgevers in het bezit van de nodige attesten van tewerkstelling. Deze attesten worden door de werkgevers ingevuld op naam van elk lid van hun arbeiderspersoneel dat tijdens de referentieperiode in het personeelsregister is ingeschreven. Uiterlijk op 30 april volgend op de referentieperiode worden de attesten door de werkgevers individueel aan hun arbeiders en arbeidsters uitgereikt.

HOOFDSTUK IV. — Eenmalige premie

Art. 7. De arbeiders en arbeidsters, die op 31 december van het jaar waarin ze de leeftijd van 64 jaar bereiken tewerkgesteld zijn in een in artikel 1 bedoelde onderneming of de ermee gelijkgestelden hebben recht op een afscheidspremie.

Deze premie bedraagt :

a) 11,00 EUR vanaf 1 januari 2002 per kalenderjaar aansluiting bij één van de representatieve interprofessionele werknemersorganisaties;

b) 2,25 EUR vanaf 1 januari 2002 per kalenderjaar tewerkstelling in een onderneming bedoeld in artikel 1;

c) een begonnen jaar wordt als een volledig jaar aangezien;

d) deze éénmalige premie bedraagt maximum 300,00 EUR vanaf 1 januari 2002.

Art. 8. In geval van overlijden wordt de in artikel 7 bedoelde éénmalige premie uitbetaald aan de persoon die de begrafenis kosten heeft gedragen.

Art. 9. De arbeiders en arbeidsters die tenminste sedert zes maanden zijn tewerkgesteld in een in artikel 1 bedoelde onderneming hebben bij huwelijk, recht op een éénmalige premie van 9,00 EUR vanaf 1 januari 2002 per jaar aansluiting bij één van de representatieve interprofessionele werknemersorganisaties. Deze premie bedraagt maximum 45,00 EUR.

Art. 10. De eenmalige premies bedoeld in de artikelen 7 tot en met 9 worden uitbetaald mits indienen van een volledig dossier waaruit de rechten van de rechthebbende of zijn erfgenamen blijken. De dossiers moeten worden gevalideerd door een vertegenwoordiger van tenminste twee werknemersorganisaties welke zetelen in het paritair comité voor de papier- en kartonbewerking.

HOOFDSTUK V. — Slotbepalingen

Art. 11. De bruggepensioneerden die recht hebben op een vergoeding brugpensioen ten laste van een in artikel 1 bedoelde werkgever worden voor de toekenning van de sociale voordelen voorzien in artikel 2 met de arbeiders en arbeidsters bedoeld in artikel 1 gelijkgesteld.

Art. 12. Deze collectieve arbeidsovereenkomst treedt in werking op 1 januari 2007 en is gesloten voor onbepaalde duur. Zij kan worden opgezegd door één der partijen, mits een opzegging van zes maanden, betekend bij een ter post aangetekende brief, gericht aan de voorzitter en aan de organisaties vertegenwoordigd in het Paritair Comité voor de papier- en kartonbewerking.

Art. 13. Deze collectieve arbeidsovereenkomst heft de collectieve arbeidsovereenkomst van 25 mei 2005 betreffende de sociale voordelen op.

Gezien om te worden gevoegd bij het koninklijk besluit van 17 maart 2008.

De Minister van Werk,
J. PIETTE

Art. 4. Aux ayants droit qui, durant la période de référence, satisfont pendant moins de 12 mois aux conditions visées à l'article 3, a) et b), la prime annuelle est accordée sur base d'1/12^e du montant annuel global, pour chaque mois ou fraction de mois pendant lesquels ils répondent aux conditions visées.

Les ayants droit pensionnés au cours de la période de référence, ainsi que le conjoint d'un ayant droit décédé pendant la période de référence, bénéficient de la prime annuelle aux mêmes conditions.

Art. 5. Le montant de la prime annuelle s'élève pour l'année de référence 2007 à 127 EUR et à 128 EUR pour l'année de référence 2008, pour les travailleurs actifs. Pour les personnes assimilées, le montant de la prime est maintenu à 126 EUR.

1/12^e de la prime globale s'élève à 10,58 EUR en 2007 et 10,67 EUR en 2008. Ce montant sera multiplié par le nombre de mois à prendre en considération conformément à l'article 4 pour le calcul de la prime de ceux ne pouvant prétendre à une prime complète.

Art. 6. Chaque année, au plus tard le 31 mars, le "Fonds de sécurité d'existence de la transformation du papier et du carton" met à la disposition des employeurs visés à l'article 1^{er} les attestations de mise au travail nécessaires. Ces attestations sont remplies par les employeurs, nommément pour chaque membre de leur personnel ouvrier inscrit au registre du personnel pendant la période de référence. Les attestations sont remises individuellement par les employeurs à leurs ouvriers et ouvrières au plus tard le 30 avril suivant la période de référence.

CHAPITRE IV. — Prime unique

Art. 7. Les ouvriers et ouvrières qui, au 31 décembre de l'année où ils (elles) atteignent l'âge de 64 ans, sont occupés dans une entreprise visée à l'article 1^{er} ou sont assimilés, ont droit à une prime de départ.

Cette prime s'élève à :

a) 11,00 EUR à partir du 1^{er} janvier 2002 par année civile d'affiliation à une des organisations interprofessionnelles représentatives des travailleurs;

b) 2,25 EUR à partir du 1^{er} janvier 2002 par année civile d'occupation dans une entreprise visée à l'article 1^{er};

c) toute année commencée est considérée comme année complète;

d) cette prime unique s'élève à maximum 300,00 EUR à partir du 1^{er} janvier 2002.

Art. 8. En cas de décès, la prime unique visée à l'article 7 est payée à la personne qui a supporté les frais de funérailles.

Art. 9. Les ouvriers et ouvrières qui sont occupés depuis au moins six mois dans une entreprise visée à l'article 1^{er} ont droit, en cas de mariage, à une prime unique de 9,00 EUR à partir du 1^{er} janvier 2002 par année d'affiliation à une des organisations interprofessionnelles représentatives des travailleurs. Cette prime s'élève à maximum 45,00 EUR.

Art. 10. Les primes uniques visées aux articles 7 à 9 sont payées moyennant l'introduction d'un dossier complet démontrant les droits de l'ayant droit ou de ses héritiers. Les dossiers doivent être validés par un représentant d'au moins deux organisations de travailleurs siégeant en Commission paritaire de la transformation du papier et du carton.

CHAPITRE V. — Dispositions finales

Art. 11. Les prépensionnés, ayant droit à charge d'un employeur visé à l'article 1^{er} à une indemnité de prépension, sont assimilés pour l'octroi des avantages sociaux visés à l'article 2, aux ouvriers et ouvrières dont question à l'article 1^{er}.

Art. 12. La présente convention collective de travail entre en vigueur le 1^{er} janvier 2007 et est conclue pour une durée indéterminée. Elle peut être dénoncée par une des parties, moyennant un préavis de six mois, notifié par lettre recommandée à la poste adressée au président et aux organisations représentées au sein de la Commission paritaire de la transformation du papier et du carton.

Art. 13. La présente convention collective de travail abroge celle du 25 mai 2005 concernant les avantages sociaux.

Vu pour être annexé à l'arrêté royal du 17 mars 2008.

Le Ministre de l'Emploi,
J. PIETTE

FEDERALE OVERHEIDSDIENST WERKGELEGENHEID,
ARBEID EN SOCIAAL OVERLEG

N. 2008 — 2115

[C — 2008/12406]

17 MAART 2008. — Koninklijk besluit waarbij algemeen verbindend wordt verklaard de collectieve arbeidsovereenkomst van 27 augustus 2007, gesloten in het Paritair Comité voor de grote kleinhandelszaken, ter bepaling voor 2007 van de modaliteiten van toekenning en afrekening van de korting op de syndicale vorming (1)

ALBERT II, Koning der Belgen,
Aan allen die nu zijn en hierna wezen zullen, Onze Groet.

Gelet op de wet van 5 december 1968 betreffende de collectieve arbeidsovereenkomsten en de paritaire comités, inzonderheid op artikel 28;

Gelet op het verzoek van het Paritair Comité voor de grote kleinhandelszaken;

Op de voordracht van Onze Minister van Werk,

Hebben Wij besloten en besluiten Wij :

Artikel 1. Algemeen verbindend wordt verklaard de als bijlage overgenomen collectieve arbeidsovereenkomst van 27 augustus 2007, gesloten in het Paritair Comité voor de grote kleinhandelszaken, ter bepaling voor 2007 van de modaliteiten van toekenning en afrekening van de korting op de syndicale vorming.

Art. 2. Onze Minister van Werk is belast met de uitvoering van dit besluit.

Gegeven te Brussel, 17 maart 2008.

ALBERT

Van Koningswege :
De Minister van Werk,
J. PIETTE

—————
Nota's

(1) Verwijzing naar het *Belgisch Staatsblad* :
Wet van 5 december 1968, *Belgisch Staatsblad* van 15 januari 1969.

—————
Bijlage

Paritair Comité voor de grote kleinhandelszaken

Collectieve arbeidsovereenkomst van 27 augustus 2007

Bepaling voor 2007 van de modaliteiten van toekenning en afrekening van de korting op de syndicale vorming (Overeenkomst geregistreerd op 3 oktober 2007 onder het nummer 85077/CO/311)

HOOFDSTUK I. — *Toepassingsgebied*

Artikel 1. Deze collectieve arbeidsovereenkomst is van toepassing op de werkgevers en op de werknemers van de ondernemingen die ressorteren onder het Paritair Comité voor de grote kleinhandelszaken.

HOOFDSTUK II. — *Sociale voordelen*

Afdeling 1. — Korting op de syndicale bijdrage

A. Aard van het voordeel

Art. 2. De werknemers die tewerkgesteld zijn in een onderneming bedoeld in artikel 1 hebben recht op een korting op de syndicale bijdrage ten laste van het "Sociaal Fonds voor de grote kleinhandelszaken", onder de voorwaarden vastgesteld bij deze collectieve arbeidsovereenkomst.

SERVICE PUBLIC FEDERAL EMPLOI,
TRAVAIL ET CONCERTATION SOCIALE

F. 2008 — 2115

[C — 2008/12406]

17 MARS 2008. — Arrêté royal rendant obligatoire la convention collective de travail du 27 août 2007, conclue au sein de la Commission paritaire des grandes entreprises de vente au détail, fixant pour 2007 les modalités d'octroi et de liquidation de la ristourne sur la cotisation syndicale et de la formation syndicale (1)

ALBERT II, Roi des Belges,
A tous, présents et à venir, Salut.

Vu la loi du 5 décembre 1968 sur les conventions collectives de travail et les commissions paritaires, notamment l'article 28;

Vu la demande de la Commission paritaire des grandes entreprises de vente au détail;

Sur la proposition de Notre Ministre de l'Emploi,

Nous avons arrêté et arrêtons :

Article 1^{er}. Est rendue obligatoire la convention collective de travail du 27 août 2007, reprise en annexe, conclue au sein de la Commission paritaire des grandes entreprises de vente au détail, fixant pour 2007 les modalités d'octroi et de liquidation de la ristourne sur la cotisation syndicale et de la formation syndicale.

Art. 2. Notre Ministre de l'Emploi est chargé de l'exécution du présent arrêté.

Donné à Bruxelles, le 17 mars 2008.

ALBERT

Par le Roi :
Le Ministre de l'Emploi,
J. PIETTE

—————
Notes

(1) Référence au *Moniteur belge* :
Loi du 5 décembre 1968, *Moniteur belge* du 15 janvier 1969.

—————
Annexe

Commission paritaire des grandes entreprises de vente au détail

Convention collective de travail du 27 août 2007

Fixation pour 2007 des modalités d'octroi et de liquidation de la ristourne sur la cotisation syndicale et de la formation syndicale (Convention enregistrée le 3 octobre 2007 sous le numéro 85077/CO/311)

CHAPITRE I^{er}. — *Champ d'application*

Article 1^{er}. La présente convention collective de travail s'applique aux employeurs et aux travailleurs des entreprises qui ressortissent à la Commission paritaire des grandes entreprises de vente au détail.

CHAPITRE II. — *Avantages sociaux*

Section 1^{re}. — Ristourne sur la cotisation syndicale

A. Nature de l'avantage

Art. 2. Les travailleurs occupés par une des entreprises visées à l'article 1^{er} ont droit à une ristourne de cotisation syndicale à charge du "Fonds social des grandes entreprises de vente au détail", dans les conditions fixées par la présente convention collective de travail.

B. Bedrag

Art. 3. Het bedrag van de korting werd als volgt vastgelegd :

a) 128 EUR per jaar voor werknemers die een normale syndicale bijdrage in de vereiste vormen betaald hebben op het ogenblik van de betaling van de korting;

b) 64 EUR per jaar voor werknemers die een beperkte syndicale bijdrage in de vereiste vormen betaald hebben op het ogenblik van de betaling van de korting, evenals voor de werknemers die op brugpensioenen zijn.

C. Toekenningsvoorwaarden

Art. 4. Om recht te hebben op de korting moeten de werknemers, bedoeld in artikel 2 aan de volgende voorwaarden voldoen :

1° vóór 1 januari 2007 aangesloten zijn bij één van de representatieve interprofessionele werknemersorganisaties, die op nationaal plan zijn verbonden en vertegenwoordigd in het paritair comité, namelijk :

— het Algemeen Belgisch Vakverbond (ABVV);

— het Algemeen Christelijk Vakverbond (ACV);

— de Algemene Centrale der Liberale Vakbonden van België (ACLVB);

2° hetzij, op 15 juni 2007 tewerkgesteld zijn in een van de in artikel 2 bedoelde ondernemingen, of eventueel, op deze datum zijn gedekt door het stelsel van de gelijkgestelde dagen voorzien in de artikelen 16 en 18 en 41 tot 43 van het koninklijk besluit van 30 maart 1967 tot bepaling van de algemene uitvoeringsmodaliteiten van de wetten betreffende de jaarlijkse vakantie der loonarbeiders, hetzij op brugpensioenen gesteld zijn volgens het regime, voorzien door de collectieve arbeidsovereenkomst, gesloten op 19 december 1974 in de Nationale arbeidsraad, tot instelling van een regime voor aanvullende vergoeding voor bepaalde oudere werknemers in geval zij zijn ontslagen, algemeen verbindend verklaard bij koninklijk besluit van 16 januari 1975, en niet de wettelijke pensioenleeftijd bereikt hebben.

D. Betalings- en controlemodaliteiten

Art. 5. Het sociaal fonds stort aan elke representatieve interprofessionele werknemersorganisatie de nodige bedragen om de betaling van de ristorno's te verzekeren.

Art. 6. De werkgevers van de ondernemingen bedoeld in artikel 2, overhandigen met de loonfiche voor de maand mei, aan elke in hun onderneming op 15 juni 2007 tewerkgestelde werknemer alsook aan hen die gedekt zijn door het regime van de gelijkgestelde dagen, bepaald in artikel 4, 2°, een behoorlijk ingevuld formulier waarvan het model wordt opgemaakt door de Raad van bestuur van het sociaal fonds.

De werkgevers zenden aan de werknemers die op brugpensioenen werden gesteld, bedoeld in artikel 4, 2°, het formulier toe, voor zover zij de wettelijke pensioenleeftijd niet bereikt hebben.

Deze formulieren worden ambtshalve of op hun verzoek ter beschikking gesteld van de werkgevers door het beheer van het sociaal fonds, gevestigd in de Edmond Van Nieuwenhuyselaan 8, te 1160 Brussel.

Art. 7. De werknemers die de in artikel 4 bedoelde toekenningsvoorwaarden vervullen bezorgen aan de in artikel 4, 1°, vermelde organisatie, waarvan zij lid zijn, het in artikel 6 bedoelde formulier in tweevoud.

Deze organisatie onderzoekt de effectieve aansluiting van de werknemer en of hij een recht kan doen gelden en betaalt het bedrag van de korting.

De verificatie en de betaling gebeuren tussen 16 juni en 30 september van het lopende dienstjaar.

B. Montant

Art. 3. Le montant de la ristourne est fixé comme suit :

a) 128 EUR par an pour les travailleurs qui paient une cotisation syndicale normale et qui sont en règle de cotisation à la date du paiement de la ristourne;

b) 64 EUR par an pour les travailleurs qui paient une cotisation syndicale réduite et qui sont en règle de cotisation à la date du paiement de la ristourne, ainsi que pour tous les travailleurs en prépension.

C. Conditions d'octroi

Art. 4. Pour bénéficier de la ristourne, les travailleurs visés à l'article 2 doivent remplir les conditions suivantes :

1° être affiliés avant le 1^{er} janvier 2007 à l'une des organisations représentatives interprofessionnelles de travailleurs fédérées sur le plan national et représentées la commission paritaire, à savoir :

— la Fédération Générale du Travail de Belgique (FGTB);

— la Confédération des Syndicats Chrétiens de Belgique (CSC);

— la Centrale Générale des Syndicats Libéraux de Belgique (CGSLB);

2° soit être occupés, à la date du 15 juin 2007, par une des entreprises visées à l'article 2 ou, le cas échéant, être à cette date couverts par le régime des journées assimilées prévu aux articles 16 et 18 et 41 à 43 de l'arrêté royal du 30 mars 1967 déterminant les modalités générales d'exécution des lois relatives aux vacances annuelles des travailleurs salariés, soit avoir été mis en prépension selon le régime prévu par la convention collective de travail conclue le 19 décembre 1974 au sein du Conseil national du travail, instituant un régime d'indemnité complémentaire pour certains travailleurs âgés en cas de licenciement, rendue obligatoire par arrêté royal du 16 janvier 1975, pour autant qu'ils n'aient pas atteint l'âge de la pension légale.

D. Modalités de paiement et de contrôle

Art. 5. Le fonds social verse à chaque organisation syndicale représentative interprofessionnelle des travailleurs les sommes nécessaires pour assurer le paiement des ristournes.

Art. 6. Les employeurs des entreprises visées à l'article 2 remettent, avec la fiche de paie du mois de mai, à chaque travailleur occupé dans leur entreprise au 15 juin 2007 ainsi qu'à ceux qui sont couverts par le régime des journées assimilées défini à l'article 4, 2°, un formulaire dûment rempli dont le modèle est arrêté par le conseil d'administration du fonds social.

Les employeurs enverront aux travailleurs qui ont été mis en prépension visés à l'article 4, 2°, le formulaire, pour autant qu'ils n'aient pas atteint l'âge de la pension légale.

Ces formulaires sont mis à la disposition des employeurs, d'office ou à leur demande, par l'administration du fonds social, établie avenue Edmond Van Nieuwenhuyselaan 8, à 1160 Bruxelles.

Art. 7. Les travailleurs répondant aux conditions d'octroi visées à l'article 4 remettent à l'organisation mentionnée à l'article 4, 1°, dont ils sont membres, en double exemplaire, le formulaire visé à l'article 6.

Cette organisation vérifie l'affiliation effective du travailleur, ainsi que la justification de son droit et paie le montant de la ristourne.

La vérification et le paiement ont lieu entre le 16 juin et le 30 septembre de l'exercice en cours.

Art. 8. Vóór 15 november van het lopende dienstjaar, bezorgt iedere in artikel 4, 1°, bedoelde organisatie aan het sociaal fonds een afrekening met vermelding van het bedrag van de ontvangen sommen, het aantal door de begunstigten ondertekende formulieren en het bedrag dat ermee overeenstemt.

De organisaties zijn verplicht het dubbel van de terugbetalingsformulieren gedurende 5 jaar te bewaren, welke worden gecontroleerd door de expert-boekhouder van het sociaal fonds.

Art. 9. De nadere modaliteiten van betaling en controle van de korting op de syndicale bijdrage verlopen volgens het "Reglement van de betaling van de syndicale premies" vastgesteld door de raad van bestuur van het sociaal fonds.

Afdeling 2. — Syndicale vorming

A. Aard van het voordeel

Art. 10. De onder artikel 4, 1°, bepaalde representatieve interprofessionele werknemersorganisaties hebben recht op een financiële deelneming ten laste van het "Sociaal Fonds voor de grote kleinhandelszaken" voor de onkosten die ze dragen bij de organisatie van cursussen of seminaries met het oog op de verbetering van de kennis van de werknemers op economisch, sociaal en technisch vlak, zoals bepaald door de collectieve arbeidsovereenkomst van 5 juli 1978 betreffende de syndicale vorming, gesloten in het Paritair Comité voor de grote kleinhandelszaken en verbindend verklaard bij koninklijk besluit van 2 maart 1979.

B. Bedrag

Art. 11. De globale financiële deelneming van het sociaal fonds is gelijk aan 56.523,67 EUR. Dit bedrag wordt over de onder artikel 4, 1°, bedoelde representatieve interprofessionele werknemersorganisaties verdeeld naar rato van het aantal kortingen op de syndicale bijdrage dat het sociaal fonds tijdens het jaar 2006 voor elk van hen heeft betaald.

C. Afrekening

Art. 12. De betaling van de financiële deelneming aan de werknemersorganisaties die vallen onder artikel 4, 1° gebeurt gedurende de maand augustus volgens de modaliteiten die vastgelegd zijn door de raad van beheer van het sociaal fonds.

HOOFDSTUK III. — Financiering

A. Bedrag van de bijdrage van de werkgevers

Art. 13. Om het "Sociaal Fonds voor de grote kleinhandelszaken" de mogelijkheid te bieden de definitieve sociale voordelen af te rekenen overeenkomstig hoofdstuk II van deze collectieve arbeidsovereenkomst, wordt de bijdrage die door de werkgevers aan het sociaal fonds moet worden betaald, bepaald op 70 EUR per tewerkgestelde werknemer en per bruggepensioneerde op datum van 30 september 2006.

De aangifte bij de Rijksdienst voor Sociale Zekerheid voor het derde kwartaal 2006 is een rechtsgeldig bewijs voor de berekening van het tewerkgestelde effectief op 30 september 2006.

Het sociaal fonds houdt zich het recht voor om informatie bij de RSZ op te vragen.

Indien het aantal werknemers tewerkgesteld op 15 mei 2007 gewijzigd wordt met meer dan 10 pct. ten opzichte van het aantal werknemers meegedeeld op 30 september 2006, zal de bijdrage van de onderneming aangepast worden in functie van deze wijziging.

B. Inning van de bijdrage van de werkgevers

Art. 14. De inning van de bijdrage van de werkgevers door het sociaal fonds, berekend overeenkomstig artikel 13, gebeurt in de maand april.

De werkgevers moeten de verschuldigde bedragen uiterlijk op 31 mei storten aan het sociaal fonds.

Art. 8. Avant le 15 novembre de l'exercice en cours, chacune des organisations visées à l'article 4, 1°, fournit au fonds social un décompte reprenant le montant des sommes reçues, le nombre des formulaires signés par les bénéficiaires, ainsi que le montant de la valeur s'y rapportant.

Les organisations sont tenues de conserver pendant cinq ans le double des formulaires de remboursement qui sont contrôlés par l'expert-comptable du fonds social.

Art. 9. Les modalités précises de paiement et de contrôle de la ristourne sur la cotisation syndicale se font sur base du "Règlement pour le paiement des primes syndicales" fixé par le conseil d'administration du fonds social.

Section 2. — Formation syndicale

A. Nature de l'avantage

Art. 10. Les organisations représentatives interprofessionnelles de travailleurs définies à l'article 4, 1° ont droit à une participation financière à charge du "Fonds social des grandes entreprises de vente au détail" dans les frais qu'elles supportent pour l'organisation de cours ou séminaires visant au perfectionnement des connaissances économiques, sociales et techniques des travailleurs, tels qu'ils sont définis par la convention collective de travail du 5 juillet 1978 relative à la formation syndicale, conclue en Commission paritaire des grandes entreprises de vente au détail et rendue obligatoire par un arrêté royal du 2 mars 1979.

B. Montant

Art. 11. La participation financière globale du fonds social est égale à 56.523,67 EUR. Cette somme est partagée entre les organisations représentatives interprofessionnelles de travailleurs définies à l'article 4, 1°, au prorata du nombre de ristournes sur la cotisation syndicale que le fonds social a payées pour chacune d'elles au cours de 2006.

C. Liquidation

Art. 12. Le versement de la participation financière aux organisations de travailleurs définies à l'article 4, 1°, s'opère au cours du mois d'août selon les modalités arrêtées par le conseil d'administration du fonds social.

CHAPITRE III. — Financement

A. Montant de la cotisation des employeurs

Art. 13. Pour permettre au "Fonds social des grandes entreprises de vente au détail" de liquider les avantages sociaux définis au chapitre II de la présente convention collective de travail, la cotisation des employeurs qui doit être versée au fonds social est fixée à 70 EUR par travailleur occupé et par prépensionné à la date du 30 septembre 2006.

La déclaration souscrite auprès de l'Office national de Sécurité sociale pour le troisième trimestre 2006 fait foi pour le calcul de l'effectif occupé au 30 septembre 2006.

Le fonds social se réserve le droit de demander à l'ONSS ces informations.

Si le nombre de travailleurs occupés au 15 mai 2007 s'est modifié de plus de 10 p.c. par rapport au nombre de travailleurs déclarés au 30 septembre 2006, la cotisation de l'entreprise sera revue en fonction de cette modification.

B. Perception de la cotisation des employeurs

Art. 14. La perception de la cotisation des employeurs par le fonds social, calculée conformément à l'article 13, s'opère dans le courant du mois d'avril.

Les employeurs versent les sommes dues au plus tard le 31 mai au fonds social.

HOOFDSTUK IV. — *Slotbepalingen*

Art. 15. Deze collectieve arbeidsovereenkomst vervangt de collectieve arbeidsovereenkomst van 22 maart 2007, geregistreerd op 5 april 2007 onder het nummer 82427/CO/311.

Art. 16. Deze collectieve arbeidsovereenkomst wordt van kracht op 1 januari 2007 en loopt ten einde op 31 december 2007.

Gezien om te worden gevoegd bij het koninklijk besluit van 17 maart 2008.

De Minister van Werk,
J. PIETTE

CHAPITRE IV. — *Dispositions finales*

Art. 15. La présente convention collective de travail remplace la convention collective de travail du 22 mars 2007, enregistrée le 5 avril 2007 sous le numéro 82427/CO/311.

Art. 16. La présente convention collective de travail entre en vigueur le 1^{er} janvier 2007 et s'achève le 31 décembre 2007.

Vu pour être annexé à l'arrêté royal du 17 mars 2008.

Le Ministre de l'Emploi,
J. PIETTE

FEDERALE OVERHEIDSDIENST WERKGELEGENHEID,
ARBEID EN SOCIAAL OVERLEG

N. 2008 — 2116

[C — 2008/12435]

19 MAART 2008. — Koninklijk besluit waarbij algemeen verbindend wordt verklaard de collectieve arbeidsovereenkomst van 10 oktober 2006, gesloten in het Paritair Comité voor de beschutte werkplaatsen en de sociale werkplaatsen, tot opheffing van de collectieve arbeidsovereenkomsten van 9 september 1997 tot oprichting van het "Sociaal Fonds voor de bevordering van de tewerkstelling in de beschutte werkplaatsen" en van 18 december 2000 die deze aanpast en coördineert (1)

ALBERT II, Koning der Belgen,
Aan allen die nu zijn en hierna wezen zullen, Onze Groet.

Gelet op de wet van 5 december 1968 betreffende de collectieve arbeidsovereenkomsten en de paritaire comités, inzonderheid op artikel 28;

Gelet op het verzoek van het Paritair Comité voor de beschutte werkplaatsen en de sociale werkplaatsen;

Op de voordracht van Onze Minister van Werk,

Hebben Wij besloten en besluiten Wij :

Artikel 1. Algemeen verbindend wordt verklaard de als bijlage overgenomen collectieve arbeidsovereenkomst van 10 oktober 2006, gesloten in het Paritair Comité voor de beschutte werkplaatsen en de sociale werkplaatsen, tot opheffing van de collectieve arbeidsovereenkomsten van 9 september 1997 tot oprichting van het "Sociaal Fonds voor de bevordering van de tewerkstelling in de beschutte werkplaatsen" en van 18 december 2000 die deze aanpast en coördineert.

Art. 2. Onze Minister van Werk is belast met de uitvoering van dit besluit.

Gegeven te Brussel, 19 maart 2008.

ALBERT
Van Koningswege :
De Minister van Werk,
J. PIETTE

Nota

(1) Verwijzing naar het *Belgisch Staatsblad* :
Wet van 5 december 1968, *Belgisch Staatsblad* van 15 januari 1969.

SERVICE PUBLIC FEDERAL EMPLOI,
TRAVAIL ET CONCERTATION SOCIALE

F. 2008 — 2116

[C — 2008/12435]

19 MARS 2008. — Arrêté royal rendant obligatoire la convention collective de travail du 10 octobre 2006, conclue au sein de la Commission paritaire pour les entreprises de travail adapté et les ateliers sociaux, abrogeant les conventions collectives de travail du 9 septembre 1997 instituant le "Fonds social pour la promotion de l'emploi dans les entreprises de travail adapté" et du 18 décembre 2000 qui l'adapte et la coordonne (1)

ALBERT II, Roi des Belges,
A tous, présents et à venir, Salut.

Vu la loi du 5 décembre 1968 sur les conventions collectives de travail et les commissions paritaires, notamment l'article 28;

Vu la demande de la Commission paritaire pour les entreprises de travail adapté et les ateliers sociaux;

Sur la proposition de Notre Ministre de l'Emploi,

Nous avons arrêté et arrêtons :

Article 1^{er}. Est rendue obligatoire la convention collective de travail du 10 octobre 2006, reprise en annexe, conclue au sein de la Commission paritaire pour les entreprises de travail adapté et les ateliers sociaux, abrogeant les conventions collectives de travail du 9 septembre 1997 instituant le "Fonds social pour la promotion de l'emploi dans les entreprises de travail adapté" et du 18 décembre 2000 qui l'adapte et la coordonne.

Art. 2. Notre Ministre de l'Emploi est chargé de l'exécution du présent arrêté.

Donné à Bruxelles, le 19 mars 2008.

ALBERT
Par le Roi :
Le Ministre de l'Emploi,
J. PIETTE

Note

(1) Référence au *Moniteur belge* :
Loi du 5 décembre 1968, *Moniteur belge* du 15 janvier 1969.

Bijlage

Paritair Comité voor de beschutte werkplaatsen en de sociale werkplaatsen*Collectieve arbeidsovereenkomst van 10 oktober 2006*

Opheffing van de collectieve arbeidsovereenkomsten van 9 september 1997 tot oprichting van het "Sociaal Fonds voor de bevordering van de tewerkstelling in de beschutte werkplaatsen" en van 18 december 2000 die deze aanpast en coördineert (Overeenkomst geregistreerd op 8 augustus 2007 onder het nummer 84210/CO/327)

Artikel 1. Deze collectieve arbeidsovereenkomst is van toepassing op de werkgevers en op de werknemers van het Paritair Comité voor de beschutte werkplaatsen en de sociale werkplaatsen.

Art. 2. De collectieve arbeidsovereenkomsten van 9 september 1997 tot oprichting van het "Sociaal Fonds voor de bevordering van de tewerkstelling in de beschutte werkplaatsen" (nr. 46105) en van 18 december 2000 (nr. 58407, koninklijk besluit van 20 september 2002 - *Belgisch Staatsblad* van 25 oktober 2002), die deze aanpast en coördineert, worden op 1 oktober 2006 opgeheven.

Art. 3. Het "Sociaal Fonds voor de bevordering van de tewerkstelling in de beschutte werkplaatsen", opgericht door de collectieve arbeidsovereenkomst van 10 oktober 2006, gesloten in het Paritair Subcomité voor de beschutte werkplaatsen van het Waalse Gewest en van de Duitstalige gemeenschap, volgt de rechten en verplichtingen op en neemt de activa en passiva over van het fonds genaamd "Sociaal Fonds voor de bevordering van de tewerkstelling in de beschutte werkplaatsen", opgericht door de collectieve arbeidsovereenkomst van 9 september 1997, aangepast en gecoördineerd door de collectieve arbeidsovereenkomst van 18 december 2000, gesloten in het Paritair Comité voor de beschutte werkplaatsen en de sociale werkplaatsen, geregistreerd onder het nummer 58407 (koninklijk besluit van 20 september 2002 - *Belgisch Staatsblad* van 25 oktober 2002).

Art. 4. Deze collectieve arbeidsovereenkomst wordt van kracht op 1 oktober 2006. Zij wordt gesloten voor onbepaalde duur. Zij kan door elk van de partijen worden opgezegd, mits een opzeggingstermijn van zes maanden wordt betekend, bij een ter post aangetekende brief, gericht aan de voorzitter van het paritair subcomité.

Gezien om te worden gevoegd bij het koninklijk besluit van 19 maart 2008.

De Minister van Werk,
J. PIETTE

Annexe

Commission paritaire pour les entreprises de travail adapté et les ateliers sociaux*Convention collective de travail du 10 octobre 2006*

Abrogation des conventions collectives de travail du 9 septembre 1997 instituant le "Fonds social pour la promotion de l'emploi dans les entreprises de travail adapté" et du 18 décembre 2000 qui l'adapte et la coordonne (Convention enregistrée le 8 août 2007 sous le numéro 84210/CO/327)

Article 1^{er}. La présente convention collective de travail s'applique aux employeurs et aux travailleurs de la Commission paritaire pour les entreprises de travail adapté et les ateliers sociaux.

Art. 2. Les conventions collectives de travail du 9 septembre 1997 instituant le "Fonds social pour la promotion de l'emploi dans les entreprises de travail adapté" (n° 46105) et du 18 décembre 2000 (n° 58407, arrêté royal du 20 septembre 2002 - *Moniteur belge* du 25 octobre 2002), qui l'adapte et la coordonne, sont abrogées en date du 1^{er} octobre 2006.

Art. 3. Le "Fonds social pour la promotion de l'emploi dans les entreprises de travail adapté", institué par la convention collective de travail du 10 octobre 2006, conclue au sein de la Sous-commission paritaire pour les entreprises de travail adapté de la Région wallonne et de la Communauté germanophone, succède aux droits et obligations et reprend l'actif et le passif du fonds dénommé "Fonds social pour la promotion de l'emploi dans les entreprises de travail adapté", institué par la convention collective de travail du 9 septembre 1997, adaptée et coordonnée par la convention collective de travail du 18 décembre 2000, conclue au sein de la Commission paritaire pour les entreprises de travail adapté et les ateliers sociaux, enregistrée sous le numéro 58407 (arrêté royal du 20 septembre 2002 - *Moniteur belge* du 25 octobre 2002).

Art. 4. La présente convention collective de travail entre en vigueur le 1^{er} octobre 2006 et est conclue pour une durée indéterminée. Elle peut être dénoncée par une des parties moyennant un préavis de six mois, notifié par lettre recommandée à la poste, adressée au président de la sous-commission paritaire.

Vu pour être annexé à l'arrêté royal du 19 mars 2008.

Le Ministre de l'Emploi,
J. PIETTE

FEDERALE OVERHEIDSDIENST WERKGELEGENHEID, ARBEID EN SOCIAAL OVERLEG

N. 2008 — 2117

[C - 2008/12625]

18 MEI 2008. — Koninklijk besluit waarbij algemeen verbindend wordt verklaard de collectieve arbeidsovereenkomst van 10 mei 2007, gesloten in het Paritair Subcomité voor de gezondheidsinrichtingen en -diensten, betreffende de ontbinding en vereffening van het fonds voor bestaanszekerheid genaamd "Fonds des établissements et services de santé francophones pour la formation" (1)

ALBERT II, Koning der Belgen,
Aan allen die nu zijn en hierna wezen zullen, Onze Groet.

Gelet op de wet van 7 januari 1958 betreffende de fondsen voor bestaanszekerheid, inzonderheid op artikel 2;

Gelet op de wet van 5 december 1968 betreffende de collectieve arbeidsovereenkomsten en de paritaire comités, inzonderheid op artikel 28;

Gelet op het verzoek van het Paritair Subcomité voor de gezondheidsinrichtingen en -diensten;

Op de voordracht van de Minister van Werk,

Hebben Wij besloten en besluiten Wij :

Artikel 1. Algemeen verbindend wordt verklaard de als bijlage overgenomen collectieve arbeidsovereenkomst van 10 mei 2007, gesloten in het Paritair Subcomité voor de gezondheidsinrichtingen en -diensten, betreffende de ontbinding en vereffening van het fonds voor bestaanszekerheid genaamd "Fonds des établissements et services de santé francophones pour la formation".

SERVICE PUBLIC FEDERAL EMPLOI, TRAVAIL ET CONCERTATION SOCIALE

F. 2008 — 2117

[C - 2008/12625]

18 MAI 2008. — Arrêté royal rendant obligatoire la convention collective de travail du 10 mai 2007, conclue au sein de la Sous-commission paritaire pour les établissements et les services de santé, concernant la dissolution et la liquidation du fonds de sécurité d'existence dénommé "Fonds des établissements et services de santé francophones pour la formation" (1)

ALBERT II, Roi des Belges,
A tous, présents et à venir, Salut.

Vu la loi du 7 janvier 1958 relative aux fonds de sécurité d'existence, notamment l'article 2;

Vu la loi du 5 décembre 1968 sur les conventions collectives de travail et les commissions paritaires, notamment l'article 28;

Vu la demande de la Sous-commission paritaire pour les établissements et les services de santé;

Sur la proposition de la Ministre de l'Emploi,

Nous avons arrêté et arrêtons :

Article 1^{er}. Est rendue obligatoire la convention collective de travail du 10 mai 2007, reprise en annexe, conclue au sein de la Sous-commission paritaire pour les établissements et les services de santé, concernant la dissolution et la liquidation du fonds de sécurité d'existence dénommé "Fonds des établissements et services de santé francophones pour la formation".

Art. 2. De Minister bevoegd voor Werk is belast met de uitvoering van dit besluit.

Gegeven te Brussel, 18 mei 2008.

ALBERT

Van Koningswege :

De Vice-Eerste Minister en Minister van Werk en Gelijke Kansen,

Mevr. J. MILQUET

Nota

(1) Verwijzingen naar het *Belgisch Staatsblad* :

Wet van 7 januari 1958, *Belgisch Staatsblad* van 7 februari 1958.

Wet van 5 december 1968, *Belgisch Staatsblad* van 15 januari 1969.

Bijlage

Paritair Subcomité voor de gezondheidsinrichtingen en -diensten

Collectieve arbeidsovereenkomst van 10 mei 2007

Ontbinding en vereffening van het fonds voor bestaanszekerheid genaamd "Fonds des établissements et services de santé francophones pour la formation" (Overeenkomst geregistreerd op 6 juli 2007 onder het nummer 83615/CO/305.02)

Artikel 1. Deze collectieve arbeidsovereenkomst is van toepassing op de werkgevers en de werknemers van de Franstalige en Duitstalige gezondheidsinrichtingen en -diensten die ressorteren onder het Paritair Subcomité voor de gezondheidsinrichtingen en -diensten en gevestigd zijn in het Waalse Gewest of in het Brussels Hoofdstedelijk Gewest, met uitzondering van de diensten voor thuisverpleging en van de rusthuizen en de rust- en verzorgingstehuizen.

Onder "werknemers" wordt verstaan : het mannelijk en vrouwelijk werklieden- en bediendepersoneel.

Art. 2. Het fonds voor bestaanszekerheid genaamd "Fonds des établissements et services de santé francophones pour la formation" opgericht door de collectieve arbeidsovereenkomst van 13 januari 2003 (koninklijk besluit van 7 april 2005 – *Belgisch Staatsblad* 12 mei 2005), gesloten in het Paritair Subcomité voor de gezondheidsinrichtingen en -diensten, wordt ontbonden.

Art. 3. Deze collectieve arbeidsovereenkomst treedt in werking op de datum van ondertekening.

Gezien om te worden gevoegd bij het koninklijk besluit van 18 mei 2008.

De Vice-Eerste Minister en Minister van Werk en Gelijke Kansen,

Mevr. J. MILQUET

Art. 2. La Ministre qui a l'Emploi dans ses attributions est chargée de l'exécution du présent arrêté.

Donné à Bruxelles, le 18 mai 2008.

ALBERT

Par le Roi :

La Vice-Première Ministre et Ministre de l'Emploi et de l'Égalité des Chances,

Mme J. MILQUET

Note

(1) Références au *Moniteur belge* :

Loi du 7 janvier 1958, *Moniteur belge* du 7 février 1958.

Loi du 5 décembre 1968, *Moniteur belge* du 15 janvier 1969.

Annexe

Sous-commission paritaire pour les établissements et les services de santé

Convention collective de travail du 10 mai 2007

Dissolution et la liquidation du fonds de sécurité d'existence dénommé "Fonds des établissements et services de santé francophones pour la formation" (Convention enregistrée le 6 juillet 2007 sous le numéro 83615/CO/305.02)

Article 1^{er}. La présente convention collective de travail s'applique aux employeurs et aux travailleurs des établissements et services francophones et germanophones ressortissant à la Sous-commission paritaire pour les établissements et les services de santé et situés dans la Région wallonne ou la Région de Bruxelles-Capitale, à l'exception des services des soins infirmiers à domicile et des maisons de repos et maisons de repos et de soins.

Par "travailleurs" on entend : le personnel ouvrier et employé masculin et féminin.

Art. 2. Le fonds de sécurité d'existence dénommé "Fonds des établissements et services de santé francophones pour la formation" créé par la convention collective de travail du 13 janvier 2003 (arrêté royal du 7 avril 2005 – *Moniteur belge* 12 mai 2005), conclue au sein de la Sous-commission paritaire pour les établissements et les services de santé, est dissout.

Art. 3. La présente convention collective de travail entre en vigueur à la date de la signature.

Vu pour être annexé à l'arrêté royal du 18 mai 2008.

La Vice-Première Ministre et Ministre de l'Emploi et de l'Égalité des Chances,

Mme J. MILQUET

**FEDERALE OVERHEIDSDIENST WERKGELEGENHEID,
ARBEID EN SOCIAAL OVERLEG**

N. 2008 — 2118

[C – 2008/12614]

18 MEI 2008. — Koninklijk besluit waarbij algemeen verbindend wordt verklaard de collectieve arbeidsovereenkomst van 10 mei 2007, gesloten in het Paritair Subcomité voor de gezondheidsinrichtingen en -diensten, betreffende de ontbinding en de vereffening van het fonds voor bestaanszekerheid genaamd « Opleidingsfonds van de bicommunautaire gezondheidsinrichtingen en -diensten » (1)

ALBERT II, Koning der Belgen,
Aan allen die nu zijn en hierna wezen zullen, Onze Groet.

Gelet op de wet van 7 januari 1958 betreffende de fondsen voor bestaanszekerheid, inzonderheid op artikel 2;

Gelet op de wet van 5 december 1968 betreffende de collectieve arbeidsovereenkomsten en de paritaire comités, inzonderheid op artikel 28;

**SERVICE PUBLIC FEDERAL EMPLOI,
TRAVAIL ET CONCERTATION SOCIALE**

F. 2008 — 2118

[C – 2008/12614]

18 MAI 2008. — Arrêté royal rendant obligatoire la convention collective de travail du 10 mai 2007, conclue au sein de la Sous-commission paritaire pour les établissements et les services de santé, concernant la dissolution et la liquidation du fonds de sécurité d'existence dénommé « Fonds pour la formation des établissements et services de santé bicommunautaires » (1)

ALBERT II, Roi des Belges,
A tous, présents et à venir, Salut.

Vu la loi du 7 janvier 1958 relative aux fonds de sécurité d'existence, notamment l'article 2;

Vu la loi du 5 décembre 1968 sur les conventions collectives de travail et les commissions paritaires, notamment l'article 28;

Gelet op het verzoek van het Paritair Subcomité voor de gezondheidsinrichtingen en -diensten;

Op de voordracht van Onze Minister van Werk,

Hebben Wij besloten en besluiten Wij :

Artikel 1. Algemeen verbindend wordt verklaard de als bijlage overgenomen collectieve arbeidsovereenkomst van 10 mei 2007, gesloten in het Paritair Subcomité voor de gezondheidsinrichtingen en -diensten, betreffende de ontbinding en de vereffening van het fonds voor bestaanszekerheid genaamd « Opleidingsfonds van de bicom-munautaire gezondheidsinrichtingen en -diensten ».

Art. 2. Onze Minister van Werk is belast met de uitvoering van dit besluit.

Gegeven te Brussel, 18 mei 2008.

ALBERT

Van Koningswege :

De Vice-Eerste Minister en Minister van Werk
en Gelijke Kansen,
Mevr. J. MILQUET

Nota

(1) Verwijzingen naar het *Belgisch Staatsblad* :
Wet van 7 januari 1958, *Belgisch Staatsblad* van 7 februari 1958.
Wet van 5 december 1968, *Belgisch Staatsblad* van 15 januari 1969.

Bijlage

Paritair Subcomité voor de gezondheidsinrichtingen en -diensten

Collectieve arbeidsovereenkomst van 10 mei 2007

Ontbinding en de vereffening van het fonds voor bestaanszekerheid genaamd « Opleidingsfonds van de bicom-munautaire gezondheidsinrichtingen en -diensten » (Overeenkomst geregistreerd op 6 juli 2007 onder het nummer 83616/CO/305.02)

Artikel 1. Deze collectieve arbeidsovereenkomst is van toepassing op de werknemers en op de werknemers van de instellingen en diensten die ressorteren onder het Paritair Subcomité voor de gezondheidsinrichtingen en -diensten en erkend zijn door de gemeenschappelijke gemeenschapscommissie van het Brussels Hoofdstedelijk Gewest, met uitzondering van de diensten voor thuisverpleging en de rusthuizen en rust- en verzorgingstehuizen.

Onder « werknemers » wordt verstaan : het mannelijk en vrouwelijk werklieden- en bediendepersoneel.

Art. 2. Het fonds voor bestaanszekerheid genaamd « Opleidingsfonds van de bicom-munautaire gezondheidsinrichtingen en -diensten », opgericht door de collectieve arbeidsovereenkomst van 13 januari 2003 (koninklijk besluit van 12 oktober 2005 - *Belgisch Staatsblad* van 9 december 2005), gesloten in het Paritair Subcomité voor de gezondheidsinrichtingen en -diensten, wordt ontbonden met ingang vanaf 1 januari 2008 en in vereffening gesteld.

Art. 3. Worden in hoedanigheid van vereffenaars aangesteld :

Mevr. Marie-Françoise Van Lil

De heer Yves Hellendorff.

Het mandaat van de vereffenaars is onbezoldigd.

Art. 4. De rechten en verbintenissen van het in artikel 2 bedoelde fonds worden overgeheveld naar het fonds voor bestaanszekerheid, bevoegd voor dezelfde sector of sectoren en op te richten bij collectieve arbeidsovereenkomst in het Paritair Comité voor de gezondheidsinrichtingen en -diensten (330).

Vu la demande de la Sous-commission paritaire pour les établissements et les services de santé;

Sur la proposition de Notre Ministre de l'Emploi,

Nous avons arrêté et arrêtons :

Article 1^{er}. Est rendue obligatoire la convention collective de travail du 10 mai 2007, reprise en annexe, conclue au sein de la Sous-commission paritaire pour les établissements et les services de santé, concernant la dissolution et la liquidation du fonds de sécurité d'existence dénommé « Fonds pour la formation des établissements et services de santé bicom-munautaires ».

Art. 2. Notre Ministre de l'Emploi est chargé de l'exécution du présent arrêté.

Donné à Bruxelles, le 18 mai 2008.

ALBERT

Par le Roi :

La Vice-Première Ministre et Ministre de l'Emploi
et de l'Égalité des Chances,
Mme J. MILQUET

Note

(1) Références au *Moniteur belge* :
Loi du 7 janvier 1958, *Moniteur belge* du 7 février 1958.
Loi du 5 décembre 1968, *Moniteur belge* du 15 janvier 1969.

Annexe

**Sous-commission paritaire pour les établissements
et les services de santé**

Convention collective de travail du 10 mai 2007

Dissolution et la liquidation du fonds de sécurité d'existence dénommé « Fonds pour la formation des établissements et services de santé bicom-munautaires » (Convention enregistrée le 6 juillet 2007 sous le numéro 83616/CO/305.02)

Article 1^{er}. La présente convention collective de travail est applicable aux travailleurs et aux employeurs des établissements et services ressortissant à la Sous-commission paritaire pour les établissements et les services de santé et agréés par la Commission communautaire commune de la Région de Bruxelles-Capitale, à l'exception des services des soins infirmiers à domicile et des maisons de repos et maisons de repos et de soins.

Par « travailleurs » on entend : le personnel ouvrier et employé masculin et féminin.

Art. 2. Le fonds de sécurité d'existence dénommé « Fonds pour la formation des établissements et services de santé bicom-munautaires », créé par la convention collective de travail du 13 janvier 2003 (arrêté royal du 12 octobre 2005 - *Moniteur belge* du 9 décembre 2005), conclue au sein de la Sous-commission paritaire pour les établissements et les services de santé, est dissout avec effet au 1^{er} janvier 2008 et mis en liquidation.

Art. 3. Sont désignés en qualité de liquidateurs :

Mame Marie-Françoise Van Lil

M. Yves Hellendorff.

Le mandat des liquidateurs n'est pas rémunéré.

Art. 4. Les droits et obligations du fonds visé à l'article 2 sont transférés au fonds de sécurité d'existence, compétent pour le ou les mêmes secteurs et à instaurer par convention collective de travail conclue au sein de la Commission paritaire des établissements et des services de santé (330).

Art. 5. Voordat zij tot de effectieve overheveling overgaan moeten de vereffenaars de goedkeuring van de revisor van het fonds hebben bekomen betreffende de regelmatigheid van het voorstel tot overheveling ten opzichte van de beginselen opgenomen in artikel 4.

De kosten voortvloeiend uit de tussenkomst van de revisor in het kader van deze bepaling worden ten laste genomen door het fonds in vereffening bedoeld in artikel 4.

Art. 6. De vereffenaars maken een verslag over aan de Minister van Werk.

Art. 7. Deze collectieve arbeidsovereenkomst treedt in werking op de datum van ondertekening en houdt op van kracht te zijn na uitvoering van artikel 5 en artikel 6 en uiterlijk op 31 december 2008.

Gezien om te worden gevoegd bij het koninklijk besluit van 18 mei 2008.

De Vice-Eerste Minister en Minister van Werk
en Gelijke Kansen,
Mevr. J. MILQUET

Art. 5. Avant de procéder au transfert effectif, les liquidateurs doivent avoir obtenu l'approbation du réviseur du fonds quant à la régularité de la proposition de transfert par rapport aux principes repris à l'article 4.

Les frais résultant de l'intervention du réviseur dans le cadre de la présente disposition sont pris en charge par le fonds en liquidation visé à l'article 4.

Art. 6. Les liquidateurs transmettent un rapport au Ministre de l'Emploi.

Art. 7. La présente convention collective de travail entre en vigueur à la date de la signature et se termine dès l'exécution de l'article 5 et de l'article 6 et au plus tard le 31 décembre 2008.

Vu pour être annexé à l'arrêté royal du 18 mai 2008.

La Vice-Première Ministre et Ministre de l'Emploi
et de l'Égalité des Chances,
Mme J. MILQUET

FEDERALE OVERHEIDSDIENST WERKGELEGENHEID, ARBEID EN SOCIAAL OVERLEG

N. 2008 — 2119

[C — 2008/12598]

18 MEI 2008. — Koninklijk besluit waarbij algemeen verbindend wordt verklaard de collectieve arbeidsovereenkomst van 10 mei 2007, gesloten in het Paritair Subcomité voor de gezondheidsinrichtingen en -diensten, betreffende de ontbinding en de vereffening van het fonds voor bestaanszekerheid genaamd "Sociaal Fonds voor de privérusthuizen en de rust- en verzorgingshuizen" (1)

ALBERT II, Koning der Belgen,
Aan allen die nu zijn en hierna wezen zullen, Onze Groot.

Gelet op de wet van 7 januari 1958 betreffende de fondsen voor bestaanszekerheid, inzonderheid op artikel 2;

Gelet op de wet van 5 december 1968 betreffende de collectieve arbeidsovereenkomsten en de paritaire comités, inzonderheid op artikel 28;

Gelet op het verzoek van het Paritair Subcomité voor de gezondheidsinrichtingen en -diensten;

Op de voordracht van Onze Minister van Werk,

Hebben Wij besloten en besluiten Wij :

Artikel 1. Algemeen verbindend wordt verklaard de als bijlage overgenomen collectieve arbeidsovereenkomst van 10 mei 2007, gesloten in het Paritair Subcomité voor de gezondheidsinrichtingen en -diensten, betreffende de ontbinding en de vereffening van het fonds voor bestaanszekerheid genaamd "Sociaal Fonds voor de privérusthuizen en de rust- en verzorgingshuizen".

Art. 2. Onze Minister van Werk is belast met de uitvoering van dit besluit.

Gegeven te Brussel, 18 mei 2008.

ALBERT

Van Koningswege :

De Vice-Eerste Minister en Minister
van Werk en Gelijke Kansen,
Mevr. J. MILQUET

Nota

(1) Verwijzingen naar het *Belgisch Staatsblad* :
Wet van 7 januari 1958, *Belgisch Staatsblad* van 7 februari 1958.
Wet van 5 december 1968, *Belgisch Staatsblad* van 15 januari 1969.

SERVICE PUBLIC FEDERAL EMPLOI, TRAVAIL ET CONCERTATION SOCIALE

F. 2008 — 2119

[C — 2008/12598]

18 MAI 2008. — Arrêté royal rendant obligatoire la convention collective de travail du 10 mai 2007, conclue au sein de la Sous-commission paritaire pour les établissements et les services de santé, concernant la dissolution et la liquidation du fonds de sécurité d'existence dénommé "Fonds social pour les homes pour personnes âgées et les maisons de repos et de soins privés" (1)

ALBERT II, Roi des Belges,
A tous, présents et à venir, Salut.

Vu la loi du 7 janvier 1958 relative aux fonds de sécurité d'existence, notamment l'article 2;

Vu la loi du 5 décembre 1968 sur les conventions collectives de travail et les commissions paritaires, notamment l'article 28;

Vu la demande de la Sous-commission paritaire pour les établissements et les services de santé;

Sur la proposition de Notre Ministre de l'Emploi,

Nous avons arrêté et arrêtons :

Article 1^{er}. Est rendue obligatoire la convention collective de travail du 10 mai 2007, reprise en annexe, conclue au sein de la Sous-commission paritaire pour les établissements et les services de santé, concernant la dissolution et la liquidation du fonds de sécurité d'existence dénommé "Fonds social pour les homes pour personnes âgées et les maisons de repos et de soins privés".

Art. 2. Notre Ministre de l'Emploi est chargé de l'exécution du présent arrêté.

Donné à Bruxelles, le 18 mai 2008.

ALBERT

Par le Roi :

La Vice-Première Ministre et Ministre de l'Emploi
et de l'Égalité des Chances,
Mme J. MILQUET

Note

(1) Références au *Moniteur belge* :
Loi du 7 janvier 1958, *Moniteur belge* du 7 février 1958.
Loi du 5 décembre 1968, *Moniteur belge* du 15 janvier 1969.

Bijlage

**Paritair Subcomité
voor de gezondheidsinrichtingen en -diensten***Collectieve arbeidsovereenkomst van 10 mei 2007*

Ontbinding en de vereffening van het fonds voor bestaanszekerheid genaamd "Sociaal Fonds voor de privé-rusthuizen en de rust- en verzorgingstehuizen" (Overeenkomst geregistreerd op 6 juli 2007 onder het nummer 83617/CO/305.02)

Artikel 1. Deze collectieve arbeidsovereenkomst is van toepassing op de werkgevers en de werknemers van de privé-rusthuizen en de rust- en verzorgingstehuizen die ressorteren onder het Paritair Subcomité voor de gezondheidsinrichtingen en -diensten.

Onder "werknemers" wordt verstaan: het mannelijk en vrouwelijk werklieden- en bediendepersoneel.

Art. 2. Het fonds voor bestaanszekerheid genaamd "Fonds voor bestaanszekerheid voor de privé-rusthuizen en de rust- en verzorgingstehuizen" opgericht door de collectieve arbeidsovereenkomst van 3 mei 1993 (koninklijk besluit van 15 september 1994 - *Belgisch Staatsblad* van 24 november 1994), gesloten in het Paritair Subcomité voor de gezondheidsinrichtingen en -diensten, wordt ontbonden met ingang vanaf 1 januari 2008 en in vereffening gesteld.

Art. 3. Worden in hoedanigheid van vereffenaars aangesteld:

Mevr. Chantal Castermans;

De heer Olivier Remy.

Het mandaat van de vereffenaars is onbezoldigd.

Art. 4. De rechten en verbintenissen van het in artikel 2 bedoelde fonds worden overgeheveld naar het fonds voor bestaanszekerheid bevoegd voor dezelfde sector of sectoren en op te richten bij collectieve arbeidsovereenkomst in het Paritair comité voor de gezondheidsinrichtingen en -diensten (330).

Art. 5. Voordat zij tot de effectieve overheveling overgaan moeten de vereffenaars de goedkeuring van de revisor van het fonds hebben bekomen betreffende de regelmatigheid van het voorstel tot overheveling ten opzichte van de beginselen opgenomen in artikel 4.

De kosten voortvloeiend uit de tussenkomst van de revisor in het kader van deze bepaling worden ten laste genomen door het fonds in vereffening bedoeld in artikel 4.

Art. 6. De vereffenaars maken een verslag over aan de Minister van Werk.

Art. 7. Deze collectieve arbeidsovereenkomst treedt in werking op de datum van ondertekening en houdt op van kracht te zijn na uitvoering van artikel 5 en artikel 6 en uiterlijk op 31 december 2008.

Gezien om te worden gevoegd bij het koninklijk besluit van 18 mei 2008.

De Vice-Eerste Minister en Minister
van Werk en Gelijke Kansen,
Mevr. J. MILQUET

Annexe

**Sous-commission paritaire
pour les établissements et les services de santé***Convention collective de travail du 10 mai 2007*

Dissolution et la liquidation du fonds de sécurité d'existence dénommé "Fonds social pour les homes pour personnes âgées et les maisons de repos et de soins privés" (Convention enregistrée le 6 juillet 2007 sous le numéro 83617/CO/305.02)

Article 1^{er}. La présente convention collective de travail s'applique aux employeurs et aux travailleurs des homes pour personnes âgées et des maisons de repos et de soins privés ressortissant à la Sous-commission paritaire pour les établissements et les services de santé.

Par "travailleurs" on entend: le personnel ouvrier et employé masculin et féminin.

Art. 2. Le fonds de sécurité d'existence dénommé "Fonds de sécurité d'existence pour les homes pour personnes âgées et les maisons de repos et de soins privés" créé par la convention collective de travail du 3 mai 1993 (arrêté royal du 15 septembre 1994 - *Moniteur belge* du 24 novembre 1994), conclue au sein de la Sous-commission paritaire pour les établissements et les services de santé, est dissout avec effet au 1^{er} janvier 2008 et mis en liquidation.

Art. 3. Sont désignés en qualité de liquidateurs:

Mme Chantal Castermans;

M. Olivier Remy.

Le mandat des liquidateurs n'est pas rémunéré.

Art. 4. Les droits et obligations du fonds visé à l'article 2 sont transférés au fonds de sécurité d'existence compétent pour le même secteur ou les secteurs et à instaurer par convention collective de travail conclue au sein de la Commission paritaire des établissements et des services de santé (330).

Art. 5. Avant de procéder au transfert effectif, les liquidateurs doivent avoir obtenu l'approbation du réviseur du fonds quant à la régularité de la proposition de transfert par rapport aux principes repris à l'article 4.

Les frais résultant de l'intervention du réviseur dans le cadre de la présente disposition sont pris en charge par le fonds en liquidation visé à l'article 4.

Art. 6. Les liquidateurs transmettent un rapport au Ministre de l'Emploi.

Art. 7. La présente convention collective de travail entre en vigueur à la date de la signature et se termine dès l'exécution de l'article 5 et l'article 6 et au plus tard le 31 décembre 2008.

Vu pour être annexé à l'arrêté royal du 18 mai 2008.

La Vice-Première Ministre et Ministre de l'Emploi
et de l'Égalité des Chances,
Mme J. MILQUET

**FEDERALE OVERHEIDSDIENST WERKGELEGENHEID,
ARBEID EN SOCIAAL OVERLEG**

N. 2008 — 2120

[C — 2008/12546]

18 MEI 2008. — Koninklijk besluit waarbij algemeen verbindend wordt verklaard de collectieve arbeidsovereenkomst van 8 oktober 2007, gesloten in het Paritair Comité voor de gezondheidsinrichtingen en -diensten, tot oprichting van een fonds voor bestaanszekerheid genaamd "Sociaal Fonds voor de privé-ziekenhuizen" en vaststelling van de statuten (1)

ALBERT II, Koning der Belgen,

Aan allen die nu zijn en hierna wezen zullen, Onze Groet.

Gelet op de wet van 7 januari 1958 betreffende de fondsen voor bestaanszekerheid, inzonderheid op artikel 2;

Gelet op de wet van 5 december 1968 betreffende de collectieve arbeidsovereenkomsten en de paritaire comités, inzonderheid op artikel 28;

Gelet op het verzoek van het Paritair Comité voor de gezondheidsinrichtingen en -diensten;

**SERVICE PUBLIC FEDERAL EMPLOI,
TRAVAIL ET CONCERTATION SOCIALE**

F. 2008 — 2120

[C — 2008/12546]

18 MAI 2008. — Arrêté royal rendant obligatoire la convention collective de travail du 8 octobre 2007, conclue au sein de la Commission paritaire des établissements et des services de santé, concernant l'institution d'un fonds de sécurité d'existence dénommé "Fonds social pour les hôpitaux privés" et la fixation de ses statuts (1)

ALBERT II, Roi des Belges,

A tous, présents et à venir, Salut.

Vu loi du 7 janvier 1958 concernant les fonds de sécurité d'existence, notamment l'article 2;

Vu la loi du 5 décembre 1968 sur les conventions collectives de travail et les commissions paritaires, notamment l'article 28;

Vu la demande de la Commission paritaire des établissements et des services de santé;

Op de voordracht van Onze Minister van Werk,

Hebben Wij besloten en besluiten Wij :

Artikel 1. Algemeen verbindend wordt verklaard de als bijlage overgenomen collectieve arbeidsovereenkomst van 8 oktober 2007, gesloten in het Paritair Comité voor de gezondheidsinrichtingen en -diensten, tot oprichting van een fonds voor bestaanszekerheid genaamd "Sociaal Fonds voor de privé-ziekenhuizen" en vaststelling van de statuten.

Art. 2. Onze Minister van Werk is belast met de uitvoering van dit besluit.

Gegeven te Brussel, 18 mei 2008.

ALBERT

Van Koningswege :

De Vice-Eerste Minister en Minister van Werk en Gelijke Kansen,

Mevr. J. MILQUET

Nota

(1) Verwijzingen naar het *Belgisch Staatsblad* :
Wet van 7 januari 1958, *Belgisch Staatsblad* van 7 februari 1958.
Wet van 5 december 1968, *Belgisch Staatsblad* van 15 januari 1969.

Bijlage

Paritair Comité voor de gezondheidsinrichtingen en -diensten

Collectieve arbeidsovereenkomst van 8 oktober 2007

Oprichting van een fonds voor bestaanszekerheid genaamd "Sociaal Fonds voor de privé-ziekenhuizen" en vaststelling van de statuten (Overeenkomst geregistreerd op 29 november 2007 onder het nummer 85865/CO/330)

A. Oprichting

Artikel 1. Bij onderhavige collectieve arbeidsovereenkomst en bij toepassing van de wet van 7 januari 1958 betreffende de fondsen voor bestaanszekerheid, richt het Paritair Comité voor de gezondheidsinrichtingen en -diensten een fonds voor bestaanszekerheid op, waarvan de statuten hierna zijn vastgesteld.

Art. 2. Deze collectieve arbeidsovereenkomst is van toepassing op de werkgevers en op de werknemers van de privé-ziekenhuizen die onderworpen zijn aan de wet van de ziekenhuizen alsook op de psychiatrische verzorgingstehuizen en die ressorteren onder het Paritair Comité voor de gezondheidsinrichtingen en -diensten.

Onder "werknemers" wordt verstaan : het mannelijk en vrouwelijk werklieden- en bediendepersoneel.

Art. 3. Deze collectieve arbeidsovereenkomst heeft uitwerking op 1 januari 2008 en houdt op van kracht te zijn op 31 december 2008.

Zij wordt van jaar tot jaar stilzwijgend verlengd, behoudens opzegging door één van de partijen voor 30 juni van elk jaar.

De opzegging dient betekend te worden bij een ter post aangetekende brief gericht aan de voorzitter van het Paritair Comité voor de gezondheidsinrichtingen en -diensten en waarvan deze laatste een kopie aan elk der ondertekenende partijen bezorgt.

B. Statuten

HOOFDSTUK I. — *Benaming en maatschappelijk zetel*

Art. 4. Met ingang van 1 januari 2008 wordt een fonds voor bestaanszekerheid opgericht, genaamd "Sociaal Fonds voor de privé-ziekenhuizen", waarvan de zetel gevestigd is in de gebouwen van VESOFO - Handelskaai 48 te 1000 Brussel. Deze zetel kan bij unanieme beslissing van het beheerscomité, voorzien bij artikel 12, elders overgeplaatst worden.

Sur la proposition de Notre Ministre de l'Emploi,

Nous avons arrêté et arrêtons :

Article 1^{er}. Est rendue obligatoire la convention collective de travail du 8 octobre 2007, reprise en annexe, conclue au sein de la Commission paritaire des établissements et des services de santé, concernant l'institution d'un fonds de sécurité d'existence dénommé "Fonds social pour les hôpitaux privés" et la fixation de ses statuts.

Art. 2. Notre Ministre de l'Emploi est chargée de l'exécution du présent arrêté.

Donné à Bruxelles, le 18 mai 2008.

ALBERT

Par le Roi :

La Vice-Première Ministre et Ministre de l'Emploi
et de l'Egalité des Chances,
Mme J. MILQUET

Note

(1) Références au *Moniteur belge* :
Loi du 7 janvier 1958, *Moniteur belge* du 7 février 1958.
Loi du 5 décembre 1968, *Moniteur belge* du 15 janvier 1969.

Annexe

Commission paritaire des établissements et des services de santé

Convention collective de travail du 8 octobre 2007

Institution d'un fonds de sécurité d'existence dénommé "Fonds social pour les hôpitaux privés" et fixation de ses statuts (Convention enregistrée le 29 novembre 2007 sous le numéro 85865/CO/330)

A. Institution

Article 1^{er}. Par la présente convention collective de travail et en application de la loi du 7 janvier 1958 concernant les fonds de sécurité d'existence, la Commission paritaire des établissements et des services de santé institue un fonds de sécurité d'existence, dont les statuts sont fixés ci-après.

Art. 2. La présente convention collective de travail s'applique aux employeurs et aux travailleurs des hôpitaux privés qui sont soumis à la loi sur les hôpitaux ainsi qu'aux maisons de soins psychiatriques et qui ressortissent à la Commission paritaire des établissements et des services de santé.

Par "travailleurs" on entend : le personnel ouvrier et employé masculin et féminin.

Art. 3. La présente convention collective de travail produit ses effets le 1^{er} janvier 2008 et cesse d'être en vigueur le 31 décembre 2008.

Elle est reconduite tacitement, d'année en année, sauf dénonciation par une des parties avant le 30 juin de chaque année.

La dénonciation doit être notifiée par lettre recommandée à la poste, adressée au président de la Commission paritaire des établissements et des services de santé, dont ce dernier transmet une copie à chacune des parties contractantes.

B. Statuts

CHAPITRE I^{er}. — *Dénomination et siège social*

Art. 4. A partir du 1^{er} janvier 2008, il est institué un fonds de sécurité d'existence, dénommé "Fonds social pour les hôpitaux privés", dont le siège est établi dans les locaux du AFOSOC - quai du Commerce 48, à 1000 Bruxelles. Ce siège peut être transféré ailleurs par décision unanime du comité de gestion, prévu à l'article 12.

HOOFDSTUK II. — *Doel*

Art. 5. Met fonds verzekert de financiering van de tewerkstellings- en opleidingsinitiatieven onder meer ten behoeve van risicogroepen zoals bedoeld bij de wet van 29 december 1990 houdende sociale bepalingen.

Het fonds heeft als taak de daartoe door de Rijksdienst voor Sociale Zekerheid geïnde bijdragen te ontvangen, te beheren en toe te wijzen voor de doeleinden waarvoor ze bestemd zijn.

Het fonds heeft eveneens tot doel de kosten te helpen financieren voor het opstellen van een functieclassificatie alsmede alle werkzaamheden die hiervoor nodig zijn.

HOOFDSTUK III. — *Financiering*

Art. 6. De geldmiddelen van het fonds bestaan uit bijdragen gestort door de werkgevers die onder de bevoegdheid van deze collectieve arbeidsovereenkomst ressorteren, evenals uit de eventuele inrest-opbrengst van deze gekapitaliseerde bijdragen.

Art. 7. § 1. Het bedrag van de bijdragen wordt bepaald bij collectieve arbeidsovereenkomst gesloten in het Paritair Comité voor de gezondheidsinrichtingen en -diensten, algemeen verbindend verklaard bij koninklijk besluit, in functie van de opdrachten die het paritair comité aan het sociaal fonds wil toevertrouwen.

§ 2. Bij beslissing van het beheerscomité van het fonds, voorzien bij artikel 12, goedgekeurd in het paritair comité, kunnen de bijdragen derwijze bepaald worden dat een nodig geachte financiële reserve wordt verzekerd.

Art. 8. De bijdragen worden geïnd en ingevorderd door de Rijksdienst voor Sociale Zekerheid bij toepassing van artikel 7 van de wet van 7 januari 1958 betreffende de fondsen voor bestaanszekerheid.

Art. 9. De administratiekosten van het fonds worden elk jaar vastgesteld door het paritair beheerscomité voorzien bij artikel 12.

Deze kosten worden in eerste instantie gedekt door de renten van de kapitalen voortkomend van de storting van de bijdragen en eventueel bijkomend door een afhouding op de voorziene bijdragen en waarvan het bedrag vastgesteld is door het voornoemd beheerscomité.

HOOFDSTUK IV. — *Rechthebbenden, toekenning en vereffening van de voordelen*

Art. 10. De werknemers van de inrichtingen bedoeld onder artikel 2 hebben recht op de sociale voordelen waarvan het bedrag, de aard en de toekenningsvoorwaarden worden bepaald bij collectieve arbeidsovereenkomst gesloten in het Paritair Comité voor de gezondheidsinrichtingen en -diensten.

Art. 11. De uitbetaling van de voordelen kan in geen geval afhankelijk gemaakt worden van de betaling der verschuldigde bijdragen door de werkgever.

HOOFDSTUK V. — *Beheer*

Art. 12. Het fonds wordt beheerd door een paritair beheerscomité bestaande uit zestien effectieve ledenbeheerders.

Deze leden worden aangeduid door en onder de leden van het betrokken paritair comité, voor de helft op voordracht van de beroepsorganisaties van de werkgevers en voor de andere helft op voordracht van de werknemersorganisaties.

De leden van het beheerscomité worden aangesteld voor dezelfde periode als deze van hun mandaat van lid van het Paritair Comité voor de gezondheidsinrichtingen en -diensten.

Het mandaat van lid van het beheerscomité vervalt door ontslag, overlijden of wanneer zijn mandaat als lid van het Paritair Comité voor de gezondheidsinrichtingen en -diensten een einde neemt of wegens ontslag gegeven door de organisatie die hem voorgedragen heeft. Met nieuw lid voltooit desgevallend het mandaat van zijn voorganger.

De mandaten van de leden van het beheerscomité zijn hernieuwbaar.

CHAPITRE II. — *Objet*

Art. 5. Le fonds assure le financement des initiatives en matière d'emploi et de formation, en faveur des groupes à risque, comme prévu par la loi du 29 décembre 1990 portant des dispositions sociales.

Le fonds a pour mission de recevoir, de gérer et d'affecter aux objectifs en vue desquels elles sont destinées les cotisations perçues à cet effet par l'Office national de Sécurité sociale.

Le fonds a également pour mission d'aider à financer les coûts pour l'instauration d'une classification des fonctions, ainsi que tous les travaux nécessaires.

CHAPITRE III. — *Financement*

Art. 6. Les moyens financiers du fonds se composent de cotisations versées par les employeurs qui ressortissent au champ d'application de la présente convention collective de travail, ainsi que du produit éventuel d'intérêts résultant de ces cotisations capitalisées.

Art. 7. § 1^{er}. Le montant des cotisations est défini par convention collective de travail, conclue au sein de la Commission paritaire des établissements et des services de santé, rendue obligatoire par arrêté royal, en fonction des missions que la commission paritaire veut confier au fonds social.

§ 2. Par décision du comité de gestion, prévu à l'article 12, approuvée au sein de la commission paritaire, les montants peuvent être fixés de façon à assurer une réserve financière jugée nécessaire.

Art. 8. Les cotisations sont perçues et recouvrées par l'Office national de Sécurité sociale en application de l'article 7 de la loi du 7 janvier 1958 concernant les fonds de sécurité d'existence.

Art. 9. Les frais d'administration du fonds sont fixés annuellement par le comité de gestion prévu à l'article 12.

Ces frais sont couverts en premier lieu par les intérêts des capitaux provenant du versement des cotisations et éventuellement à titre supplémentaire par une retenue sur les cotisations prévues dont le montant est fixé par le comité de gestion précité.

CHAPITRE IV. — *Bénéficiaires, octroi et liquidation des avantages*

Art. 10. Les travailleurs des établissements visés à l'article 2 ont droit aux avantages sociaux dont le montant, la nature et les conditions d'octroi sont fixés par convention collective de travail, conclue au sein de la Commission paritaire des établissements et des services de santé.

Art. 11. La liquidation des avantages ne peut en aucun cas être subordonnée au versement des cotisations dues par l'employeur.

CHAPITRE V. — *Gestion*

Art. 12. Le fonds est géré par un comité de gestion paritaire qui se compose de seize membres effectifs-gestionnaires.

Ces membres sont désignés par et parmi les membres de la commission paritaire concernée, pour la moitié sur la présentation des organisations professionnelles des employeurs et pour l'autre moitié sur la présentation des organisations de travailleurs.

Les membres du comité de gestion sont désignés pour la même période que celle de leur mandat de membre de la Commission paritaire des établissements et des services de santé.

Le mandat de membre du comité de gestion prend fin en cas de démission ou de décès ou lorsque le mandat de celui-ci comme membre de la Commission paritaire des établissements et des services de santé prend fin ou en raison de sa démission par l'organisation qui l'a présenté. Le nouveau membre achève, le cas échéant, le mandat de son prédécesseur.

Les mandats des membres du comité de gestion sont renouvelables.

Art. 13. De beheerders van het fonds gaan geen enkele persoonlijke verplichting aan in verband met verbintenissen van het fonds. Hun verantwoordelijkheid beperkt zich tot de uitvoering van het mandaat van beheer dat zij ontvangen hebben.

Art. 14. Het beheerscomité kiest elk jaar een voorzitter en een ondervoorzitter onder zijn leden, beurtelings uit de werknemers- en werkgeversdelegatie. Het duidt eveneens de perso(o)n(en) aan die met het secretariaat wordt(en) belast.

Art. 15. Het beheerscomité beschikt over de meest uitgebreide bevoegdheden voor het beheer en de administratie van het fonds, binnen de limieten gesteld door de wet of deze statuten.

Tenzij andersluidende beslissing van het beheerscomité treedt dit laatste al in zijn handelingen op en handelt het in rechte via de voorzitter en de ondervoorzitter gezamenlijk, elk desgevallend vervangen door een afgevaardigde-beheerder, door het beheerscomité daartoe aangesteld.

Het beheerscomité heeft onder meer als opdracht :

1° over te gaan tot de eventuele aanwerving en afdanking van het personeel van het fonds;

2° controle te doen en alle nodige maatregelen te treffen voor de uitvoering van deze statuten;

3° de administratiekosten alsmede het aandeel van de jaarlijkse inkomsten die deze dekken, vast te stellen;

4° tijdens de maand juni van elk jaar schriftelijk verslag over te maken aan het Paritair Comité voor de gezondheidsinrichtingen en -diensten over de vervulling van zijn opdracht.

Art. 16. Het beheerscomité vergadert minstens eenmaal per semester ter zetel van het fonds, hetzij op uitnodiging van de voorzitter ambtshalve handelend, hetzij op vraag van tenminste de helft der leden van het beheerscomité, evenals op vraag van een der vertegenwoordigde organisaties.

De uitnodigingen moeten de agenda bevatten. De notulen worden opgemaakt door de secretaris, aangewezen door het beheerscomité en ondertekend door degene die de vergadering heeft voorgezeten. Uittreksels uit deze notulen worden door de voorzitter en de ondervoorzitter ondertekend.

Art. 17. Het beheerscomité kan slechts geldig vergaderen en beslissen indien minstens de helft zowel van de leden van de werknemersafvaardiging als van de leden van de werkgeversafvaardiging aanwezig is.

De beslissingen van het beheerscomité worden integraal getroffen bij eenparigheid van stemmen van de aanwezige leden, behoudens andersluidende bepalingen in het huishoudelijk reglement dat door het beheerscomité wordt opgesteld.

HOOFDSTUK VI. — *Contrôle*

Art. 18. Overeenkomstig artikel 12 van de wet van 7 januari 1958 betreffende de fondsen voor bestaanszekerheid, duidt het Paritair Comité voor de gezondheidsinrichtingen en -diensten minstens één expert-boekhouder aan ter controle van het beheer van het fonds.

Deze moet minstens één maal per jaar verslag uitbrengen bij het Paritair Comité voor de gezondheidsinrichtingen en -diensten.

Bovendien licht hij het beheerscomité van het fonds regelmatig in over de resultaten van zijn onderzoeken en doet de aanbevelingen die hij nodig acht.

HOOFDSTUK VII. — *Balans en rekeningen*

Art. 19. Elk jaar vanaf 2008 wordt op 31 december de "balans en rekeningen" van het verlopen dienstjaar afgesloten. De eerste "balans en rekeningen" zal de startperiode van 2008 bevatten.

HOOFDSTUK VIII. — *Ontbinding en vereffening*

Art. 20. Het fonds wordt ontbonden door het Paritair Comité voor de gezondheidsinrichtingen en -diensten ingevolge een gebeurlijke vooropzeg zoals voorzien door artikel 3.

Voornoemd paritair comité beslist over de bestemming van de goederen en waarden van het fonds na betaling van het passief. Deze bestemming moet in overeenstemming zijn met het doel waartoe het fonds werd opgericht.

Het voornoemde paritair comité duidt de vereffenaars aan onder de leden van het beheerscomité.

Gezien om te worden gevoegd bij het koninklijk besluit van 18 mei 2008.

De Vice-Eerste Minister en Minister van Werk en Gelijke Kansen,

Mevr. J. MILQUET

Art. 13. Les gestionnaires du fonds ne contractent aucune obligation personnelle en ce qui concerne les engagements pris par le fonds. Leur responsabilité se limite à l'exécution du mandat de gestion qu'ils ont reçu.

Art. 14. Le comité de gestion choisit chaque année un président et un vice-président parmi ses membres, issus alternativement de la délégation des travailleurs et de la délégation des employeurs. Il désigne également la (les) personnes(s) chargée(s) du secrétariat.

Art. 15. Le comité de gestion dispose des pouvoirs les plus étendus pour la gestion et l'administration du fonds, dans les limites fixées par la loi ou par les présents statuts.

Sauf décision contraire du comité de gestion, celui-ci intervient en tous ses actes et agit en droit par l'intermédiaire du président et du vice-président, agissant conjointement, chacun étant remplacé le cas échéant par un gestionnaire délégué, désigné à cet effet par le comité de gestion.

Le comité de gestion a notamment pour mission :

1° de procéder à l'embauche et au licenciement éventuels du personnel du fonds;

2° d'exercer un contrôle et de prendre toutes les mesures nécessaires à l'exécution des présents statuts;

3° de déterminer les frais d'administration, de même que la quotité des recettes annuelles couvrant ces frais;

4° de transmettre chaque année en juin un rapport écrit sur l'exécution de sa mission à la Commission paritaire des établissements et des services de santé.

Art. 16. Le comité de gestion se réunit au moins une fois par semestre au siège du fonds, soit sur convocation du président agissant d'office, soit à la demande de la moitié au moins des membres du comité de gestion, ainsi qu'à la demande d'une des organisations représentées.

Les convocations doivent mentionner l'ordre du jour. Les procès-verbaux sont rédigés par le secrétaire, désigné par le comité de gestion et signés par celui qui a présidé la réunion. Les extraits de ces procès-verbaux sont signés par le président et le vice-président.

Art. 17. Le comité de gestion ne peut délibérer valablement que si la moitié au moins, tant des membres de la délégation des travailleurs que des membres de la délégation des employeurs est présente.

Les décisions du comité de gestion sont prises en principe à l'unanimité des voix des membres présents, sauf en cas de dispositions contraires prévues par le règlement d'ordre intérieur établi par le comité de gestion.

CHAPITRE VI. — *Contrôle*

Art. 18. Conformément à l'article 12 de la loi du 7 janvier 1958 concernant les fondsen de sécurité d'existence, la Commission paritaire des établissements et des services de santé désigne au moins un expert-comptable en vue du contrôle de la gestion du fonds.

Celui-ci doit, au moins une fois par an, faire rapport à la Commission paritaire des établissements et des services de santé.

De plus, il informe régulièrement le comité de gestion du fonds des résultats de ses investigations et fait les recommandations qu'il juge utiles.

CHAPITRE VII. — *Bilan et comptes*

Art. 19. Chaque année à partir de 2008, le "bilan et comptes" de l'exercice écoulé est clôturé au 31 décembre. Le premier "bilan et comptes" comportera la période de démarrage depuis 2008.

CHAPITRE VIII. — *Dissolution et liquidation*

Art. 20. Le fonds est dissout par la Commission paritaire des établissements et des services de santé à la suite d'un préavis éventuel, comme prévu à l'article 3.

La commission paritaire précitée décide de la destination des biens et des valeurs du fonds, après le paiement du passif. Cette destination doit être en concordance avec l'objectif en vue duquel le fonds a été institué.

La commission paritaire susmentionnée désigne les liquidateurs parmi les membres du comité de gestion.

Vu pour être annexé à l'arrêté royal du 18 mai 2008.

La Vice-Première Ministre et Ministre de l'Emploi
et de l'Égalité des Chances,

Mme J. MILQUET

FEDERALE OVERHEIDSDIENST WERKGELEGENHEID,
ARBEID EN SOCIAAL OVERLEG

N. 2008 — 2121

[C — 2008/12626]

18 MEI 2008. — Koninklijk besluit waarbij algemeen verbindend wordt verklaard de collectieve arbeidsovereenkomst van 10 mei 2007, gesloten in het Paritair Comité voor de gezondheidsdiensten, betreffende ontbinding en vereffening van het fonds voor bestaanszekerheid genaamd "Intersectoraal Fonds voor de gezondheidsdiensten" (1)

ALBERT II, Koning der Belgen,

Aan allen die nu zijn en hierna wezen zullen, Onze Groot.

Gelet op de wet van 7 januari 1958 betreffende de fondsen voor bestaanszekerheid, inzonderheid op artikel 2;

Gelet op de wet van 5 december 1968 betreffende de collectieve arbeidsovereenkomsten en de paritaire comités, inzonderheid op artikel 28;

Gelet op het verzoek van het Paritair Comité voor de gezondheidsdiensten;

Op de voordracht van de Minister van Werk,

Hebben Wij besloten en besluiten Wij :

Artikel 1. Algemeen verbindend wordt verklaard de als bijlage overgenomen collectieve arbeidsovereenkomst van 10 mei 2007, gesloten in het Paritair Comité voor de gezondheidsdiensten, betreffende ontbinding en vereffening van het fonds voor bestaanszekerheid genaamd "Intersectoraal Fonds voor de gezondheidsdiensten".

Art. 2. De minister bevoegd voor Werk is belast met de uitvoering van dit besluit.

Gegeven te Brussel, 18 mei 2008.

ALBERT

Van Koningswege :

De Vice-Eerste Minister en Minister van Werk en Gelijke Kansen,

Mevr. J. MILQUET

Nota

(1) Verwijzingen naar het *Belgisch Staatsblad* :

Wet van 7 januari 1958, *Belgisch Staatsblad* van 7 februari 1958.

Wet van 5 december 1968, *Belgisch Staatsblad* van 15 januari 1969.

Bijlage

Paritair Comité voor de gezondheidsdiensten

Collectieve arbeidsovereenkomst van 10 mei 2007

Ontbinding en vereffening van het fonds voor bestaanszekerheid genaamd "Intersectoraal Fonds voor de gezondheidsdiensten" (Overeenkomst geregistreerd op 6 juli 2007 onder het nummer 83639/CO/305)

Artikel 1. Deze collectieve arbeidsovereenkomst is van toepassing op de werkgevers en op de werknemers die ressorteren onder het Paritair Comité voor de gezondheidsdiensten en die vallen onder de toepassing van het federale meerjarenplan van 1 maart 2000 betreffende de werkgevers en de werknemers van de privé-ziekenhuizen, de rustoorden voor bejaarden en de rust- en verzorgingstehuizen, de diensten voor thuisverpleging, de revalidatiecentra en de centra bloedtransfusie van het Belgische Rode Kruis.

Onder "werknemers" wordt verstaan : het mannelijk en vrouwelijk werklieden- en bedienendpersoneel.

Art. 2. Het fonds voor bestaanszekerheid genaamd "Intersectoraal Fonds voor de gezondheidsdiensten" opgericht door de collectieve arbeidsovereenkomst van 4 september 2000 (koninklijk besluit van 9 januari 2005 - *Belgisch Staatsblad* van 21 februari 2005), gesloten in het Paritair Comité voor de gezondheidsdiensten, wordt ontbonden met ingang vanaf 1 januari 2008 en in vereffening gesteld.

Art. 3. Worden in hoedanigheid van vereffenaars aangesteld :

De heer Pierre Jossart;

De heer Christian Masai.

Het mandaat van de vereffenaars is onbezoldigd.

SERVICE PUBLIC FEDERAL EMPLOI,
TRAVAIL ET CONCERTATION SOCIALE

F. 2008 — 2121

[C — 2008/12626]

18 MAI 2008. — Arrêté royal rendant obligatoire la convention collective de travail du 10 mai 2007, conclue au sein de la Commission paritaire des services de santé, concernant la dissolution et liquidation du fonds de sécurité d'existence dénommé "Fonds intersectoriel des services de santé" (1)

ALBERT II, Roi des Belges,

A tous, présents et à venir, Salut.

Vu la loi du 7 janvier 1958 concernant les fonds de sécurité d'existence, notamment l'article 2;

Vu la loi du 5 décembre 1968 sur les conventions collectives de travail et les commissions paritaires, notamment l'article 28;

Vu la demande de la Commission paritaire des services de santé;

Sur la proposition de la Ministre de l'Emploi,

Nous avons arrêté et arrêtons :

Article 1^{er}. Est rendue obligatoire la convention collective de travail du 10 mai 2007, reprise en annexe, conclue au sein de la Commission paritaire des services de santé, concernant la dissolution et liquidation du fonds de sécurité d'existence dénommé "Fonds intersectoriel des services de santé".

Art. 2. La Ministre qui a l'Emploi dans ses attributions est chargée de l'exécution du présent arrêté.

Donné à Bruxelles, le 18 mai 2008.

ALBERT

Par le Roi :

La Vice-Première Ministre et Ministre de l'Emploi
et de l'Égalité des Chances,
Mme J. MILQUET

Note

(1) Références au *Moniteur belge* :

Loi du 7 janvier 1958, *Moniteur belge* du 7 février 1958.

Loi du 5 décembre 1968, *Moniteur belge* du 15 janvier 1969.

Annexe

Commission paritaire des services de santé

Convention collective de travail du 10 mai 2007

Dissolution et liquidation du fonds de sécurité d'existence dénommé "Fonds intersectoriel des services de santé" (Convention enregistrée le 6 juillet 2007 sous le numéro 83639/CO/305)

Article 1^{er}. La présente convention collective de travail s'applique aux employeurs et aux travailleurs ressortissant à la Commission paritaire des services de santé ressortissant sous l'application du plan fédéral pluriannuel du 1^{er} mars 2000 concernant les employeurs et les travailleurs des hôpitaux privés, des maisons de repos pour personnes âgées et des maisons de repos et de soins, les soins infirmiers à domicile, des centres de revalidation et des centres de transfusion sanguine de la Croix-Rouge belge.

Par "travailleurs" on entend : le personnel ouvrier et employé masculin et féminin.

Art. 2. Le fonds de sécurité d'existence dénommé "Fonds Intersectoriel des services de santé" créé par la convention collective de travail du 4 septembre 2000 (arrêté royal du 9 janvier 2005 - *Moniteur belge* du 21 février 2005), conclue au sein de la Commission paritaire des services de santé, est dissous avec effet au 1^{er} janvier 2008 et mis en liquidation.

Art. 3. Sont désignés en qualité de liquidateurs :

M. Pierre Jossart;

M. Christian Masai.

Le mandat des liquidateurs n'est pas rémunéré.

Art. 4. De rechten en verbintenissen van het in artikel 2 bedoelde fonds worden overgeheveld naar het fonds voor bestaanszekerheid, bevoegd voor dezelfde sector of sectoren en op te richten bij collectieve arbeidsovereenkomst in het Paritair comité voor de gezondheidsinrichtingen en -diensten (330).

Art. 5. Voordat zij tot de effectieve overheveling overgaan moeten de vereffenaars de goedkeuring van de revisor van het fonds hebben bekomen betreffende de regelmatigheid van het voorstel tot overheveling ten opzichte van de beginselen opgenomen in artikel 4.

De kosten voortvloeiend uit de tussenkomst van de revisor in het kader van deze bepaling worden ten laste genomen door het fonds in vereffening bedoeld in artikel 4.

Art. 6. De vereffenaars maken een verslag over aan de Minister van Sociale Zaken en de Minister van Werk.

Art. 7. Deze collectieve arbeidsovereenkomst treedt in werking op de datum van ondertekening en houdt op van kracht te zijn na uitvoering van artikel 5 en artikel 6 en uiterlijk op 31 december 2008.

Gezien om te worden gevoegd bij het koninklijk besluit van 18 mei 2008.

De Vice-Eerste Minister en Minister van Werk en Gelijke Kansen,

Mevr. J. MILQUET

Art. 4. Les droits et obligations du fonds visé à l'article 2 sont transférés au fonds de sécurité d'existence, compétent pour le même secteur ou les secteurs et à instaurer par convention collective de travail conclue au sein de la Commission paritaire des établissements et des services de santé (330).

Art. 5. Avant de procéder au transfert effectif, les liquidateurs doivent avoir obtenu l'approbation du réviseur du fonds quant à la régularité de la proposition de transfert par rapport aux principes repris à l'article 4.

Les frais résultant de l'intervention du réviseur dans le cadre de la présente disposition sont pris en charge par le fonds en liquidation visé à l'article 4.

Art. 6. Les liquidateurs transmettent un rapport au Ministre des Affaires Sociales et au Ministre de l'Emploi.

Art. 7. La présente convention collective de travail entre en vigueur à la date de la signature et se termine dès l'exécution de l'article 5 et l'article 6 et au plus tard le 31 décembre 2008.

Vu pour être annexé à l'arrêté royal du 18 mai 2008.

La Vice-Première Ministre et Ministre de l'Emploi
et de l'Égalité des Chances,
Mme J. MILQUET

FEDERALE OVERHEIDSDIENST WERKGELEGENHEID, ARBEID EN SOCIAAL OVERLEG

N. 2008 — 2122

[C - 2008/12613]

18 MEI 2008. — Koninklijk besluit waarbij algemeen verbindend wordt verklaard de collectieve arbeidsovereenkomst van 10 mei 2007, gesloten in het Paritair Comité voor de gezondheidsdiensten, betreffende de wijziging van de collectieve arbeidsovereenkomst van 22 januari 2007 betreffende het bedrag en de wijze van inning van de bijdrage voor de vormings- en tewerkstellingsinitiatieven voor risicogroepen voor de privé-rusthuizen en de rust- en verzorgingstehuizen (1)

ALBERT II, Koning der Belgen,
Aan allen die nu zijn en hierna wezen zullen, Onze Groet.

Gelet op de wet van 5 december 1968 betreffende de collectieve arbeidsovereenkomsten en de paritaire comités, inzonderheid op artikel 28;

Gelet op het verzoek van het Paritair Comité voor de gezondheidsdiensten;

Op de voordracht van Onze Minister van Werk,

Hebben Wij besloten en besluiten Wij :

Artikel 1. Algemeen verbindend wordt verklaard de als bijlage overgenomen collectieve arbeidsovereenkomst van 10 mei 2007, gesloten in het Paritair Comité voor de gezondheidsdiensten, betreffende de wijziging van de collectieve arbeidsovereenkomst van 22 januari 2007 betreffende het bedrag en de wijze van inning van de bijdrage voor de vormings- en tewerkstellingsinitiatieven voor risicogroepen voor de privé-rusthuizen en de rust- en verzorgingstehuizen.

Art. 2. Onze Minister van Werk is belast met de uitvoering van dit besluit.

Gegeven te Brussel, 18 mei 2008.

ALBERT

Van Koningswege :
De Vice-Eerste Minister
en Minister van Werk en Gelijke Kansen,
Mevr. J. MILQUET

Nota

(1) Verwijzing naar het *Belgisch Staatsblad* :
Wet van 5 december 1968, *Belgisch Staatsblad* van 15 januari 1969.

SERVICE PUBLIC FEDERAL EMPLOI, TRAVAIL ET CONCERTATION SOCIALE

F. 2008 — 2122

[C - 2008/12613]

18 MAI 2008. — Arrêté royal rendant obligatoire la convention collective de travail du 10 mai 2007, conclue au sein de la Commission paritaire des services de santé, concernant la modification de la convention collective de travail du 22 janvier 2007 concernant le montant et le mode de perception de la cotisation pour les initiatives de formation et d'emploi en faveur des groupes à risque pour les homes pour personnes âgées et les maisons de repos et de soins privés (1)

ALBERT II, Roi des Belges,
A tous, présents et à venir, Salut.

Vu la loi du 5 décembre 1968 sur les conventions collectives de travail et les commissions paritaires, notamment l'article 28;

Vu la demande de la Commission paritaire des services de santé;

Sur la proposition de Notre Ministre de l'Emploi,

Nous avons arrêté et arrêtons :

Article 1^{er}. Est rendue obligatoire la convention collective de travail du 10 mai 2007, reprise en annexe, conclue au sein de la Commission paritaire des services de santé, concernant la modification de la convention collective de travail du 22 janvier 2007 concernant le montant et le mode de perception de la cotisation pour les initiatives de formation et d'emploi en faveur des groupes à risque pour les homes pour personnes âgées et les maisons de repos et de soins privés.

Art. 2. Notre Ministre de l'Emploi est chargé de l'exécution du présent arrêté.

Donné à Bruxelles, le 18 mai 2008.

ALBERT

Par le Roi :
La Vice-Première Ministre
et Ministre de l'Emploi et de l'Égalité des Chances,
Mme J. MILQUET

Note

(1) Référence au *Moniteur belge* :
Loi du 5 décembre 1968, *Moniteur belge* du 15 janvier 1969.

Bijlage

Paritair Comité voor de gezondheidsdiensten*Collectieve arbeidsovereenkomst van 10 mei 2007*

Wijziging van de collectieve arbeidsovereenkomst van 22 januari 2007 betreffende het bedrag en de wijze van inning van de bijdrage voor de vormings- en tewerkstellingsinitiatieven voor risicogroepen voor de privé-rusthuizen en de rust- en verzorgingstehuizen (Overeenkomst geregistreerd op 6 juli 2007 onder het nummer 83642/CO/305)

Artikel 1. Deze collectieve arbeidsovereenkomst is van toepassing op de werkgevers en de werknemers van de privé-rusthuizen en de rust- en verzorgingstehuizen die ressorteren onder het Paritair Subcomité voor de gezondheidsinrichtingen en -diensten.

Onder "werknemers" wordt verstaan : het mannelijk en vrouwelijk werklieden- en bediendepersoneel.

Art. 2. In artikel 4 van de collectieve arbeidsovereenkomst van 22 januari 2007 betreffende het bedrag en de wijze van inning van de bijdrage voor de vormings- en tewerkstellingsinitiatieven voor risicogroepen voor de privé-rusthuizen en de rust- en verzorgingstehuizen, worden de woorden: "en elk van de vier kwartalen van 2008" geschrapt.

Art. 3. Artikel 7 van dezelfde collectieve arbeidsovereenkomst van 22 januari 2007 wordt vervangen door de volgende bepalingen :

« Art. 7. Deze collectieve arbeidsovereenkomst heeft uitwerking met ingang van 1 januari 2007 en treedt buiten werking op 31 december 2007. ».

Art. 4. Deze collectieve arbeidsovereenkomst treedt in werking op de datum van ondertekening en treedt buiten werking op 31 december 2007.

Gezien om te worden gevoegd bij het koninklijk besluit van 18 mei 2008.

De Vice-Eerste Minister
en Minister van Werk en Gelijke Kansen,
Mevr. J. MILQUET

Annexe

Commission paritaire des services de santé*Convention collective de travail du 10 mai 2007*

Modification de la convention collective de travail du 22 janvier 2007 concernant le montant et le mode de perception de la cotisation pour les initiatives de formation et d'emploi en faveur des groupes à risque pour les homes pour personnes âgées et les maisons de repos et de soins privés (Convention enregistrée le 6 juillet 2007 sous le numéro 83642/CO/305)

Article 1^{er}. La présente convention collective de travail s'applique aux employeurs et aux travailleurs des homes pour personnes âgées et des maisons de repos et de soins privés ressortissant à la Sous-commission paritaire pour les établissements et les services de santé.

On entend par "travailleurs" : le personnel ouvrier et employé, masculin et féminin.

Art. 2. Dans l'article 4 de la convention collective de travail du 22 janvier 2007 concernant le montant et le mode de perception de la cotisation pour les initiatives de formation et d'emploi en faveur des groupes à risque pour les homes pour personnes âgées et les maisons de repos et de soins privés, les mots "et pour chacun des quatre trimestres de 2008" sont supprimés.

Art. 3. L'article 7 de la même convention collective de travail du 22 janvier 2007 est remplacé par les dispositions suivantes :

« Art. 7. La présente convention collective de travail produit ses effets le 1^{er} janvier 2007 et cesse d'être en vigueur le 31 décembre 2007. ».

Art. 4. La présente convention collective de travail produit ses effets le jour de sa signature et cesse d'être en vigueur le 31 décembre 2007.

Vu pour être annexé à l'arrêté royal du 18 mai 2008.

La Vice-Première Ministre
et Ministre de l'Emploi et de l'Égalité des Chances,
Mme J. MILQUET

**FEDERALE OVERHEIDSDIENST WERKGELEGENHEID,
ARBEID EN SOCIAAL OVERLEG**

N. 2008 — 2123

[C — 2008/12633]

18 MEI 2008. — Koninklijk besluit waarbij algemeen verbindend wordt verklaard de collectieve arbeidsovereenkomst van 10 mei 2007, gesloten in het Paritair Comité voor de gezondheidsdiensten, betreffende de ontbinding en vereffening van het fonds voor bestaanszekerheid genaamd "Sectoraal spaarfonds van de federale sectoren" (1)

ALBERT II, Koning der Belgen,
Aan allen die nu zijn en hierna wezen zullen, Onze Groet.

Gele op de wet van 7 januari 1958 betreffende het fonds voor bestaanszekerheid, inzonderheid op artikel 2;

Gelet op de wet van 5 december 1968 betreffende de collectieve arbeidsovereenkomsten en de paritaire comités, inzonderheid op artikel 28;

Gelet op het verzoek van het Paritair Comité voor de gezondheidsdiensten;

Op de voordracht van De Minister van Werk,

Hebben Wij besloten en besluiten Wij :

Artikel 1. Algemeen verbindend wordt verklaard de als bijlage overgenomen collectieve arbeidsovereenkomst van 10 mei 2007, gesloten in het Paritair Comité voor de gezondheidsdiensten, betreffende de ontbinding en vereffening van het fonds voor bestaanszekerheid genaamd "Sectoraal spaarfonds van de federale sectoren".

**SERVICE PUBLIC FEDERAL EMPLOI,
TRAVAIL ET CONCERTATION SOCIALE**

F. 2008 — 2123

[C — 2008/12633]

18 MAI 2008. — Arrêté royal rendant obligatoire la convention collective de travail du 10 mai 2007, conclue au sein de la Commission paritaire des services de santé, concernant la dissolution et liquidation du fonds de sécurité d'existence dénommé "Fonds d'épargne sectoriel des secteurs fédéraux" (1)

ALBERT II, Roi des Belges,
A tous, présents et à venir, Salut.

Vu la loi du 7 janvier 1958 concernant les fonds de sécurité d'existence, notamment l'article 2;

Vu la loi du 5 décembre 1968 sur les conventions collectives de travail et les commissions paritaires, notamment l'article 28;

Vu la demande de la Commission paritaire des services de santé;

Sur la proposition de la Ministre de l'Emploi,

Nous avons arrêté et arrêtons :

Article 1^{er}. Est rendue obligatoire la convention collective de travail du 10 mai 2007, reprise en annexe, conclue au sein de la Commission paritaire des services de santé, concernant la dissolution et liquidation du fonds de sécurité d'existence dénommé "Fonds d'épargne sectoriel des secteurs fédéraux".

Art. 2. De Minister bevoegd voor Werk is belast met de uitvoering van dit besluit.

Gegeven te Brussel, 18 mei 2008.

ALBERT

Van Koningswege :

De Vice-Eerste Minister
en Minister van Werk en Gelijke Kansen,
Mevr. J. MILQUET

—————
Nota's

(1) Verwijzingen naar het Belgisch Staatsblad :
Wet van 7 januari 1958, *Belgisch Staatsblad* van 7 februari 1958.
Wet van 5 december 1968, *Belgisch Staatsblad* van 15 januari 1969.

—————
Bijlage

Paritair Comité voor de gezondheidsdiensten

Collectieve arbeidsovereenkomst van 10 mei 2007

Ontbinding en vereffening van het fonds voor bestaanszekerheid genaamd "Sectoraal spaarfonds van de federale sectoren" (Overeenkomst geregistreerd op 6 juli 2007 onder het nummer 83643/CO/305)

Artikel 1. Deze collectieve arbeidsovereenkomst is van toepassing op de werkgevers en werknemers van :

- de inrichtingen die aan de wet op de ziekenhuizen onderworpen zijn;
- de psychiatrische verzorgingstehuizen;
- initiatieven voor beschut wonen;
- de rusthuizen voor bejaarden;
- de rust- en verzorgingstehuizen;
- de dagverzorgingscentra;
- de revalidatiecentra;
- de diensten thuisverpleging;
- de geïntegreerde diensten thuisverzorging;
- de diensten voor het bloed van het Rode Kruis van België;
- de medisch-pediatische centra;
- de wijkgezondheidscentra.

Onder "werknemers" wordt verstaan : het mannelijk en vrouwelijk werkliedenpersoneel en bediendepersoneel.

Art. 2. Het fonds voor bestaanszekerheid genaamd "Sectoraal spaarfonds van de federale sectoren", opgericht door de collectieve arbeidsovereenkomst van 26 oktober 2005, gewijzigd bij collectieve arbeidsovereenkomst van 19 september 2006, en gesloten in het Paritair Comité voor de gezondheidsdiensten, wordt ontbonden met ingang vanaf 1 januari 2008 en in vereffening gesteld.

Art. 3. Worden in hoedanigheid van vereffenaars aangesteld :

- De heer Yves Smeets;
- De heer Marc Selleslach.

Het mandaat van de vereffenaars is onbezoldigd.

Art. 4. De rechten en verbintenissen van het in artikel 2 bedoelde fonds worden overgeheveld naar het fonds voor bestaanszekerheid, bevoegd voor dezelfde sector of sectoren en op te richten bij collectieve arbeidsovereenkomst in het Paritair Comité voor de gezondheidsinstellingen en -diensten (330).

Art. 5. Voordat zij tot de effectieve overheveling overgaan moeten de vereffenaars de goedkeuring van de revisor van het fonds hebben bekomen betreffende de regelmatigheid van het voorstel tot overheveling ten opzichte van de beginselen opgenomen in artikel 4.

De kosten voortvloeiend uit de tussenkomst van de revisor in het kader van deze bepaling worden ten laste genomen door het fonds in vereffening bedoeld in artikel 4.

Art. 2. La Ministre qui a l'Emploi dans ses attributions est chargée de l'exécution du présent arrêté.

Donné à Bruxelles, le 18 mai 2008.

ALBERT

Par le Roi :

La Vice-Première Ministre
et Ministre de l'Emploi et de l'Égalité des Chances,
Mme J. MILQUET

—————
Notes

(1) Références au *Moniteur belge* :
Loi du 7 janvier 1958, *Moniteur belge* du 7 février 1958.
Loi du 5 décembre 1968, *Moniteur belge* du 15 janvier 1969.

—————
Annexe

Commission paritaire des services de santé

Convention collective de travail du 10 mai 2007

Dissolution et liquidation du fonds de sécurité d'existence dénommé "Fonds d'épargne sectoriel des secteurs fédéraux" (Convention enregistrée le 6 juillet 2007 sous le numéro 83643/CO/305)

Article 1^{er}. La présente convention collective de travail s'applique aux employeurs et aux travailleurs des :

- établissements qui sont soumis à la loi sur les hôpitaux;
- maisons de soins psychiatriques;
- initiatives d'habitation protégée;
- homes pour personnes âgées;
- maisons de repos et de soins;
- centres de soins de jour;
- centres de revalidation;
- services de soins infirmiers à domicile;
- services intégrés de soins infirmiers à domicile;
- services du sang de la Croix-rouge de Belgique;
- centres médico-pédiatriques;
- maisons médicales.

Par "travailleurs", on entend : le personnel ouvrier et employé, tant masculin que féminin.

Art. 2. Le fonds de sécurité d'existence dénommé "Fonds d'épargne sectoriel des secteurs fédéraux", créé par la convention collective de travail du 26 octobre 2005, modifiée par la convention collective de travail du 19 septembre 2006, et conclue au sein de la Commission paritaire des services de santé, est dissous avec effet au 1^{er} janvier 2008 et mis en liquidation.

Art. 3. Sont désignés en qualité de liquidateurs :

- M. Yves Smeets;
- M. Marc Selleslach.

Le mandat des liquidateurs n'est pas rémunéré.

Art. 4. Les droits et obligations du fonds visé à l'article 2 sont transférés au fonds de sécurité d'existence, compétent pour le même secteur ou les secteurs et à instaurer par convention collective de travail conclue au sein de la Commission paritaire des établissements et des services de santé (330).

Art. 5. Avant de procéder au transfert effectif, les liquidateurs doivent avoir obtenu l'approbation du réviseur du fonds quant à la régularité de la proposition de transfert par rapport aux principes repris à l'article 4.

Les frais résultant de l'intervention du réviseur dans le cadre de la présente disposition sont pris en charge par le fonds en liquidation visé à l'article 4.

Art. 6. De vereffenaars maken een verslag over aan de Minister van Werk.

Art. 7. Deze collectieve arbeidsovereenkomst treedt in werking op de datum van ondertekening en houdt op van kracht te zijn na uitvoering van artikel 5 en artikel 6 en uiterlijk op 31 december 2008.

Gezien om te worden gevoegd bij het koninklijk besluit van 18 mei 2008.

ALBERT

Van Koningswege :
De Vice-Eerste Minister
en Minister van Werk en Gelijke Kansen,
Mevr. J. MILQUET

Art. 6. Les liquidateurs transmettent un rapport au Ministre de l'Emploi.

Art. 7. La présente convention collective de travail entre en vigueur à la date de la signature et se termine dès l'exécution de l'article 5 et l'article 6 et au plus tard le 31 décembre 2008.

Vu pour être annexé à l'arrêté royal du 18 mai 2008.

ALBERT

Par le Roi :
La Vice-Première Ministre
et Ministre de l'Emploi et de l'Égalité des Chances,
Mme J. MILQUET

FEDERALE OVERHEIDSDIENST WERKGELEGENHEID,
ARBEID EN SOCIAAL OVERLEG

N. 2008 — 2124

[C - 2008/12796]

12 JUNI 2008. — Koninklijk besluit tot vaststelling van het minimumbedrag van het loon dat men moet genieten om als een betaalde sportbeoefenaar te worden beschouwd (1)

ALBERT II, Koning der Belgen,
Aan allen die nu zijn en hierna wezen zullen, Onze Groet.

Gelet op de wet van 24 februari 1978 betreffende de arbeidsovereenkomst voor betaalde sportbeoefenaars, artikel 2, § 1;

Gelet op het advies van het Nationaal Paritair Comité voor de sport, gegeven op 21 mei 2008;

Gelet op de wetten op de Raad van State, gecoördineerd op 12 januari 1973, artikel 3, § 1;

Gelet op de dringende noodzakelijkheid;

Overwegende dat de werkgevers en de sportbeoefenaars die zij tewerkstellen onverwijld op de hoogte moeten kunnen zijn van het minimumbedrag, voor de periode van 1 juli 2008 tot en met 30 juni 2009, dat een sportbeoefenaar moet verdienen om onderworpen te zijn aan de wet van 24 februari 1978 betreffende de arbeidsovereenkomst voor betaalde sportbeoefenaars;

Op de voordracht van de Minister van Werk,

Hebben Wij besloten en besluiten Wij :

Artikel 1. Het in artikel 2, § 1, van de wet van 24 februari 1978 betreffende de arbeidsovereenkomst voor betaalde sportbeoefenaars bedoelde loonbedrag wordt voor de periode van 1 juli 2008 tot en met 30 juni 2009 bepaald op 8.505 EUR.

Art. 2. Dit besluit treedt in werking op 1 juli 2008 en treedt buiten werking op 1 juli 2009.

Art. 3. De minister bevoegd voor Werk is belast met de uitvoering van dit besluit.

Gegeven te Brussel, 12 juni 2008.

ALBERT

Van Koningswege :
De Vice-Eerste Minister
en Minister van Werk en Gelijke Kansen,
Mevr. J. MILQUET

Notas

(1) Verwijzingen naar het *Belgisch Staatsblad*:
Wet van 24 februari 1978, *Belgisch Staatsblad* van 9 maart 1978.

SERVICE PUBLIC FEDERAL EMPLOI,
TRAVAIL ET CONCERTATION SOCIALE

F. 2008 — 2124

[C - 2008/12796]

12 JUIN 2008. — Arrêté royal fixant le montant minimal de la rémunération dont il faut bénéficier pour être considéré comme sportif rémunéré (1)

ALBERT II, Roi des Belges,
A tous, présents et à venir, Salut.

Vu la loi du 24 février 1978 relative au contrat de travail du sportif rémunéré, l'article 2, § 1^{er};

Vu l'avis de la Commission paritaire nationale des sports, donné le 21 mai 2008;

Vu les lois sur le Conseil d'Etat, coordonnées le 12 janvier 1973, l'article 3, § 1^{er};

Vu l'urgence;

Considérant qu'il s'impose que les employeurs et les sportifs qu'ils occupent puissent avoir connaissance sans retard du montant minimal, pour la période allant du 1^{er} juillet 2008 au 30 juin 2009 inclus, qu'un sportif doit gagner pour être soumis à la loi du 24 février 1978 relative au contrat de travail du sportif rémunéré;

Sur la proposition de la Ministre de l'Emploi,

Nous avons arrêté et arrêtons :

Article 1^{er}. Le montant de la rémunération visé à l'article 2, § 1^{er}, de la loi du 24 février 1978 relative au contrat de travail du sportif rémunéré est fixé, pour la période allant du 1^{er} juillet 2008 au 30 juin 2009 inclus, à 8.505 EUR.

Art. 2. Le présent arrêté entre en vigueur le 1^{er} juillet 2008 et cesse d'être en vigueur le 1^{er} juillet 2009.

Art. 3. Le ministre qui a l'Emploi dans ses attributions est chargé de l'exécution du présent arrêté.

Donné à Bruxelles, le 12 juin 2008.

ALBERT

Par le Roi :
La Vice-Première Ministre
et Ministre de l'Emploi et de l'Égalité des Chances,
Mme J. MILQUET

Notes

(1) Références au *Moniteur belge* ::
Loi du 24 février 1978, *Moniteur belge* du 9 mars 1978.

FEDERALE OVERHEIDSDIENST
SOCIALE ZEKERHEID

N. 2008 — 2125

[C — 2008/22317]

12 JUNI 2008. — Koninklijk besluit tot wijziging van de artikelen 14, k), I., § 1, B, 2°, en 34, § 1, van de bijlage bij het koninklijk besluit van 14 september 1984 tot vaststelling van de nomenclatuur van de geneeskundige verstrekingen inzake verplichte verzekering voor geneeskundige verzorging en uitkeringen

ALBERT II, Koning der Belgen,

Aan allen die nu zijn en hierna wezen zullen, Onze Groot.

Gelet op de wet betreffende de verplichte verzekering voor geneeskundige verzorging en uitkeringen, gecoördineerd op 14 juli 1994, inzonderheid op artikel 35, § 1, gewijzigd bij de wetten van 20 december 1995, 22 februari 1998, 24 december 1999, 10 augustus 2001, 22 augustus 2002, 5 augustus 2003, 22 december 2003, 9 juli 2004, 27 april 2005 en 27 december 2005, en § 2, gewijzigd bij de wetten van 20 december 1995 en 10 augustus 2001, en bij het koninklijk besluit van 25 april 1997;

Gelet op de bijlage bij het koninklijk besluit van 14 september 1984 tot vaststelling van de nomenclatuur van de geneeskundige verstrekingen inzake verplichte verzekering voor geneeskundige verzorging en uitkeringen, zoals tot op heden gewijzigd;

Gelet op de voorstellen van de Technische geneeskundige raad, gedaan tijdens zijn vergaderingen van 18 januari 2005 en 18 september 2007;

Gelet op de adviezen van de Dienst voor geneeskundige evaluatie en controle van het Rijksinstituut voor ziekte- en invaliditeitsverzekering, gegeven op 18 januari 2005 en 18 september 2007;

Gelet op de beslissing van de Nationale commissie geneesheren-ziekenfondsen van 26 november 2007;

Gelet op het advies van de Commissie voor Begrotingscontrole, gegeven op 5 december 2007;

Gelet op de beslissing van het Comité van de verzekering voor geneeskundige verzorging van het Rijksinstituut voor ziekte- en invaliditeitsverzekering van 17 december 2007;

Gelet op het advies van de Inspecteur van Financiën, gegeven op 19 februari 2008;

Gelet op de akkoordbevinding van Onze Minister van Begroting van 11 maart 2008;

Gelet op advies 44.388/1 van de Raad van State, gegeven op 6 mei 2008;

Op de voordracht van Onze Minister van Sociale Zaken en Volksgezondheid,

Hebben Wij besloten en besluiten Wij :

Artikel 1. In artikel 14, k), I., § 1, B, 2°, van de bijlage bij het koninklijk besluit van 14 september 1984 tot vaststelling van de nomenclatuur van de geneeskundige verstrekingen inzake verplichte verzekering voor geneeskundige verzorging en uitkeringen, gewijzigd bij het koninklijk besluit van 10 juli 1990, worden de volgende wijzigingen aangebracht :

1° wordt de volgende toepassingsregel ingevoegd na de verstreking 281514 - 281525 :

« De verstreking 281514 - 281525 kan niet aangerekend worden voor een vertebroplastie. » ;

2° wordt de volgende toepassingsregel ingevoegd na de verstreking 281551 - 281562 :

« De verstreking 281551 - 281562 kan niet aangerekend worden voor een vertebroplastie. »

Art. 2. In artikel 34, § 1, van dezelfde bijlage, gewijzigd bij de koninklijke besluiten van 22 januari 1991, 25 juli 1994, 12 augustus 1994, 7 juni 1995, 10 juli 1996, 18 februari 1997, 9 oktober 1998, 29 april 1999, 6 november 1999, 30 mei 2001, 27 maart 2003, 22 april 2003 en 17 augustus 2007, worden de volgende wijzigingen aangebracht :

I. in a),

1° wordt de volgende toepassingsregel ingevoegd na de verstreking 589116 - 589120 :

« De verstreking 589116 - 589120 kan niet aangerekend worden voor een vertebroplastie. » ;

2° wordt de volgende toepassingsregel ingevoegd na de verstreking 589131-589142 :

« De verstreking 589131 - 589142 kan niet aangerekend worden voor een vertebroplastie. »

SERVICE PUBLIC FEDERAL
SECURITE SOCIALE

F. 2008 — 2125

[C — 2008/22317]

12 JUIN 2008. — Arrêté royal modifiant les articles 14, k), I., § 1^{er}, B, 2° et 34, § 1^{er}, de l'annexe à l'arrêté royal du 14 septembre 1984 établissant la nomenclature des prestations de santé en matière d'assurance obligatoire soins de santé et indemnités

ALBERT II, Roi des Belges,

A tous, présents et à venir, Salut.

Vu la loi relative à l'assurance obligatoire soins de santé et indemnités, coordonnée le 14 juillet 1994, notamment l'article 35, § 1^{er}, modifié par les lois des 20 décembre 1995, 22 février 1998, 24 décembre 1999, 10 août 2001, 22 août 2002, 5 août 2003, 22 décembre 2003, 9 juillet 2004, 27 avril 2005 et 27 décembre 2005, et § 2, modifié par les lois des 20 décembre 1995 et 10 août 2001, et par l'arrêté royal du 25 avril 1997;

Vu l'annexe à l'arrêté royal du 14 septembre 1984 établissant la nomenclature des prestations de santé en matière d'assurance obligatoire soins de santé et indemnités, tel que modifié jusqu'à ce jour;

Vu les propositions du Conseil technique médical formulées au cours de ses réunions des 18 janvier 2005 et 18 septembre 2007;

Vu les avis du Service d'évaluation et de contrôle médicaux de l'Institut national d'assurance maladie-invalidité, donnés les 18 janvier 2005 et 18 septembre 2007;

Vu la décision de la Commission nationale médico-mutualiste du 26 novembre 2007;

Vu l'avis de la Commission de contrôle budgétaire, donné le 5 décembre 2007;

Vu la décision du Comité de l'assurance soins de santé de l'Institut national d'assurance maladie-invalidité du 17 décembre 2007;

Vu l'avis de l'Inspecteur des Finances, donné le 19 février 2008;

Vu l'accord de Notre Ministre du Budget, donné le 11 mars 2008;

Vu l'avis 44.388/1 du Conseil d'Etat, donné le 6 mai 2008;

Sur la proposition de Notre Ministre des Affaires sociales et de la Santé publique,

Nous avons arrêté et arrêtons :

Article 1^{er}. A l'article 14, k), I., § 1^{er}, B, 2°, de l'annexe à l'arrêté royal du 14 septembre 1984 établissant la nomenclature des prestations de santé en matière d'assurance obligatoire soins de santé et indemnités, modifié par l'arrêté royal du 10 juillet 1990, sont apportées les modifications suivantes :

1° la règle d'application suivante est insérée après la prestation 281514 - 281525 :

« La prestation 281514 - 281525 ne peut être portée en compte lors d'une vertebroplastie. » ;

2° la règle d'application suivante est insérée après la prestation 281551 - 281562 :

« La prestation 281551 - 281562 ne peut être portée en compte lors d'une vertebroplastie. »

Art. 2. A l'article 34, § 1^{er}, de la même annexe, modifié par les arrêtés royaux des 22 janvier 1991, 25 juillet 1994, 12 août 1994, 7 juin 1995, 10 juillet 1996, 18 février 1997, 9 octobre 1998, 29 avril 1999, 6 novembre 1999, 30 mai 2001, 27 mars 2003, 22 avril 2003 en 17 août 2007, sont apportées les modifications suivantes :

I. au a),

1° la règle d'application suivante est insérée après la prestation 589116 - 589120 :

« La prestation 589116 - 589120 ne peut être portée en compte lors d'une vertebroplastie. » ;

2° la règle d'application suivante est insérée après la prestation 589131 - 589142 :

« La prestation 589131 - 589142 ne peut être portée en compte lors d'une vertebroplastie. »

II. wordt *b)* aangevuld door de volgende verstreking en toepassingsregels :

« 589676 - 589680

Percutane ballonkyphoplastie voor de behandeling van indeukingsfracturen van een wervellichaam (per wervellichaam) I 400

De verstreking 589676 - 589680 kan slechts aangerekend worden naar aanleiding van één van de onderstaande indicaties :

A. Osteoporotische indeukingsfracturen "single level" of "multi-level" en lager dan T5 zonder neurologische compressie en zonder uitvalsverschijnselen waarbij aan al de volgende voorwaarden voldaan wordt :

a) blijvende pijnklachten van meer dan 8 weken en te wijten aan de fractuur en waarbij de medicamenteuze pijntherapie - die gedurende minimaal 8 weken uitgeprobeerd werd - ofwel faalde ofwel aanleiding gaf tot te hinderlijke nevenwerkingen; dit wordt beschreven in een verslag van de arts die de pijntherapie toepaste; de interventie moet wel plaatsgrijpen binnen een periode van 4 maand nadat de eerste objectieve vaststellingen van de indeukingsfractuur werden gedaan tenzij een progressie van de fractuur aangetoond kan worden;

b) het hoogteverlies ligt tussen de 20 en de 60 %;

c) de dorsale muur is behouden;

d) er is botoedeem aanwezig;

e) de fracturen zijn volgens de AO classificatie type A1.1, A1.2, A1.3 of A2.3;

f) bij een man :

- ofwel een T-score, berekend ten opzichte van een mannelijke referentiepopulatie van <-2,5 ter hoogte van de lumbale wervelkolom (L1-L4 of L2-L4) bij een onderzoek uitgevoerd met radiologische absorptiometrie met dubbele energie;

- ofwel een T-score, berekend ten opzichte van een mannelijke referentiepopulatie van <-1 ter hoogte van de heup (volledige zone of zone van de hals) bij een onderzoek uitgevoerd met radiologische absorptiometrie met dubbele energie.

g) bij een vrouw met een door glucocorticoïden-geïnduceerde osteoporose die behandeld wordt met een langdurige (meer dan 3 maanden) orale dagelijkse dosis van minstens 7,5 mg prednison of equivalent die wordt toegediend in het kader van een wetenschappelijk erkende indicatie :

- ofwel moet de patiënte zich in de menopauze bevinden zonder hormonale substitutie;

- ofwel moet de patiënte een T-score vertonen, berekend ten opzichte van een vrouwelijke referentiepopulatie, van <-1.5 gemeten ter hoogte van de lumbale wervelkolom (L1-L4 of L2-L4) of van de heup (volledige zone of zone van de hals) bij een onderzoek uitgevoerd met radiologische absorptiometrie met dubbele energie.

h) bij een vrouw in de menopauze: een T-score, berekend ten opzichte van een vrouwelijke referentiepopulatie van <-2,5 ter hoogte van de lumbale wervelkolom (L1-L4 of L2-L4) of van de heup (volledige zone of zone van de hals) bij een onderzoek uitgevoerd met radiologische absorptiometrie met dubbele energie.

B. Indeukingsfracturen veroorzaakt door het multiple myeloma van Kahler, zonder neurologische compressie en zonder uitvalsverschijnselen, waarbij aan de volgende voorwaarden voldaan wordt :

a) blijvende pijnklachten van meer dan 6 weken en te wijten aan de fractuur en waarbij de medicamenteuze pijntherapie die gedurende minimaal 6 weken uitgeprobeerd werd ofwel faalde ofwel aanleiding gaf tot te hinderlijke nevenwerkingen; dit wordt beschreven in een verslag van de arts die de pijntherapie toepaste;

b) de dorsale muur is behouden;

c) er is botoedeem aanwezig;

d) de fracturen zijn volgens de AO classificatie type A1.1, A1.2, A1.3 of A2.3;

In beide gevallen, A + B, wordt de diagnose gesteld op basis van de volgende onderzoeken :

- en RX face en profiel

- en MRI of indien een contra-indicatie hiervoor een Ct-scan

- en botsctigrafie zonder SPECT

En bij osteoporotische indeukingsfracturen ook een DEXA-scan.

De documenten waaruit blijkt dat voldaan is aan de hogervermelde indicaties, moeten steeds in het dossier aanwezig zijn en moeten naar de adviserend geneesheer verstuurd worden als hij / zij dit vraagt.

II. le *b)* est complété par la prestation et règles d'application suivantes :

« 589676 - 589680

Cyphoplastie percutanée par ballonnet pour le traitement de fractures par enfouissement d'un corps vertébral (par corps vertébral) I 400

La prestation 589676 - 589680 ne peut être attestée que dans le cas d'une des indications suivantes :

A. Fractures tassement ostéoporotiques « single level » ou « multi-level », et inférieures à T5, sans compression neurologique et sans signe de déficit neurologique, pour autant qu'il soit satisfait aux conditions suivantes :

a) douleurs persistantes de plus de 8 semaines liées à la fracture et pour lesquelles le traitement médicamenteux de la douleur - administré pendant 8 semaines au minimum - a soit échoué, soit donné lieu à des effets secondaires très gênants; la situation est décrite dans un rapport rédigé par le médecin ayant pris en charge le traitement de la douleur; l'intervention doit cependant avoir lieu durant une période de 4 mois après que la première constatation objective de la fracture tassement a été établie à moins qu'une progression de la fracture n'ait été démontrée;

b) la perte de hauteur se situe entre 20 % et 60 %;

c) le mur dorsal est maintenu;

d) présence d'un œdème osseux;

e) les fractures sont, selon la classification AO, de type A1.1, A1.2, A1.3 ou A2.3;

f) chez un homme :

- soit un T-score, calculé par rapport à une population de référence masculine, <-2,5 au niveau de la colonne lombaire (L1-L4 ou L2-L4) lors d'un examen réalisé par la technique de l'absorptiometrie radiologique à double énergie;

- soit un T-score, calculé par rapport à une population de référence masculine, <-1 au niveau de la hanche (zone totale ou zone propre du col) lors d'un examen réalisé par la technique de l'absorptiometrie radiologique à double énergie.

g) chez une femme avec une ostéoporose induite par des glucocorticoïdes, qui est traitée de longue durée (plus de 3 mois) avec une dose orale journalière minimale de 7,5 mg de prednisone ou équivalent, administrée dans le cadre d'une indication scientifique reconnue :

- soit la patiente doit être ménopausée sans substitution hormonale;

- soit la patiente doit présenter un T-score, calculé par rapport à une population de référence féminine, <-1.5 mesuré au niveau de la colonne lombaire (L1-L4 ou L2-L4) ou de la hanche (zone totale ou zone propre du col) lors d'un examen réalisé par la technique de l'absorptiometrie radiologique à double énergie.

h) chez une femme ménopausée : soit un T-score, calculé par rapport à une population de référence féminine, <-2,5 au niveau de la colonne lombaire (L1-L4 ou L2-L4) ou de la hanche (zone totale ou zone propre du col) lors d'un examen réalisé par la technique de l'absorptiometrie radiologique à double énergie.

B. Fractures tassement causée par un myélome multiple de Kahler, sans compression neurologique et sans signes de déficit neurologique, pour autant qu'il soit satisfait aux conditions suivantes :

a) douleurs persistantes de plus de 6 semaines liées à la fracture et pour lesquelles le traitement médicamenteux de la douleur - administré pendant 6 semaines au minimum - a soit échoué, soit donné lieu à des effets secondaires très gênants; la situation est décrite dans un rapport rédigé par le médecin ayant pris en charge le traitement de la douleur;

b) le mur dorsal est maintenu;

c) présence d'un œdème osseux;

d) les fractures sont, selon la classification AO, de type A1.1, A1.2, A1.3 ou A2.3;

Dans les deux cas, A + B, le diagnostic est posé sur la base des examens suivants :

- et RX face et profiel

- et IRM ou en cas de contre-indication, un CT-scan

- et une scintigraphie osseuse sans SPECT

Et en cas de fractures tassement ostéoporotiques, un DEXA-scan.

Les documents desquels il ressort qu'il est satisfait aux indications susmentionnées, doivent être conservés dans un dossier et doivent être envoyés au médecin-conseil si celui-ci/celle-ci les demande.

De verstrekking 589676 - 589680 wordt voor elke behandelde wervel aan 100 % aangerekend, met dien verstande dat er niet meer dan 2 wervels in één tijd mogen worden aangerekend aan de ziekte- en invaliditeitsverzekering.

Per periode van twee kalenderjaren kunnen ten hoogste twee verstrekkingen 589676 - 589680 uitgevoerd tijdens één enkele operatiezitting worden aangerekend aan de verplichte verzekering gezondheidszorgen.

Uitzondering op deze toepassingsregel vormen de bijkomende verstrekkingen 589676 - 589680, uitgevoerd tijdens een tweede of volgende operatiezitting, in zoverre er voorafgaand aan de uitvoering ervan goedkeuring wordt bekomen vanwege het College Geneesheren Directeurs.

De verstrekking 589676 - 589680 mag niet aangerekend worden voor een vertebroplastie.

Art. 3. Dit besluit treedt in werking op de eerste dag van de tweede maand na die waarin het is bekendgemaakt in het *Belgisch Staatsblad*.

Art. 4. Onze Minister van Sociale Zaken en Volksgezondheid is belast met de uitvoering van dit besluit.

Gegeven te Brussel, 12 juni 2008.

ALBERT

Van Koningswege :

De Minister van Sociale Zaken en Volksgezondheid,
Mevr. L. ONKELINX

La prestation 589676 - 589680 est attestée à 100 % pour chaque vertèbre traitée, sous réserve qu'elle ne peut être attestée pour plus de deux vertèbres en même temps à l'assurance maladie-invalidité.

Par période de deux années civiles au maximum deux prestations 589676 - 589680 exécutées en un seul temps opératoire peuvent être attestées à l'assurance obligatoire soins de santé.

Une exception à cette règle d'application est constituée par les prestations complémentaires 589676 - 589680, exécutées au cours d'une séance opératoire seconde ou ultérieure, pour autant qu'avant leur exécution, elles aient fait l'objet d'un accord du Collège des médecins-directeurs.

La prestation 589676 - 589680 ne peut être portée en compte lors d'une vertébroplastie.

Art. 3. Le présent arrêté entre en vigueur le premier jour du deuxième mois qui suit celui au cours duquel il aura été publié au *Moniteur belge*.

Art. 4. Notre Ministre des Affaires sociales et de la Santé publique est chargé de l'exécution du présent arrêté.

Donné à Bruxelles, le 12 juin 2008.

ALBERT

Par le Roi :

La Ministre des Affaires sociales et de la Santé publique,
Mme L. ONKELINX

FEDERALE OVERHEIDSDIENST VOLKSGEZONDHEID,
VEILIGHEID VAN DE VOEDSELKETEN
EN LEEFMILIEU

N. 2008 — 2126

[C - 2008/24240]

7 MEI 2008. — Ministerieel besluit tot toekenning van een bijkomende toelage aan de universitaire en interuniversitaire centra voor huisartsgeneeskunde

De Minister van Sociale Zaken en Volksgezondheid,

Gelet op de financierwet van 12 december 2007 voor het begrotingsjaar 2008, inzonderheid op begroting 25, artikel 52/43 33 35 95;

Gelet op de wet van 7 april 2008 tot opening van voorlopige kredieten voor de maanden april, mei en juni 2008;

Gelet op het koninklijk besluit van 20 december 1984 tot toekenning van een toelage aan de universitaire en interuniversitaire centra voor huisartsgeneeskunde;

Gelet op het ministerieel besluit van 21 december 1984 tot erkenning van de universitaire en interuniversitaire centra voor huisartsgeneeskunde met het oog op de toekenning van een toelage;

Gelet op het ministerieel besluit van 26 november 1997 tot vaststelling van de criteria voor de erkenning van de stagemeesters in de huisartsgeneeskunde gewijzigd bij ministerieel besluit van 13 juli 2001;

Gelet op het gunstig advies van de Inspecteur van Financiën, gegeven op 8 februari 2008.

Besluit :

Artikel 1. De toelage die aan de universitaire en interuniversitaire centra voor huisartsgeneeskunde kan worden verleend voor het organiseren van de seminaries, alsmede voor de wetenschappelijke, didactische en pedagogische omkadering van de stagemeesters en de deskundigen, zoals voorzien in het ministerieel besluit van 26 november 1997 tot vaststelling van de criteria voor de erkenning van de stagemeesters in de huisartsgeneeskunde, wordt voor het 1ste semester van 2008 vastgesteld op maximum 95.000 EUR.

De verdeling en de regeling van deze toelage zijn opgenomen in de bijlage.

Art. 2. De Voorzitter van het Directiecomité van de Federale Overheidsdienst Volksgezondheid, Veiligheid van de Voedselketen en Leefmilieu is met de uitvoering van dit besluit belast.

Art. 3. Dit besluit heeft uitwerking met ingang van 1 januari 2008.

Brussel, 7 mei 2008.

Mevr. L. ONKELINX

SERVICE PUBLIC FEDERAL SANTE PUBLIQUE,
SECURITE DE LA CHAINE ALIMENTAIRE
ET ENVIRONNEMENT

F. 2008 — 2126

[C - 2008/24240]

7 MAI 2008. — Arrêté ministériel octroyant un subside complémentaire aux centres universitaires et interuniversitaires de médecine générale

La Ministre des Affaires sociales et de la Santé publique,

Vu la loi de finances du 12 décembre 2007 pour l'année budgétaire 2008, notamment le budget 25, article 52/43 33 35 95;

Vu la loi du 7 avril 2008 ouvrant des crédits provisoires pour les mois d'avril, mai et juin 2008;

Vu l'arrêté royal du 20 décembre 1984 accordant un subside aux centres universitaires et interuniversitaires de médecine générale;

Vu l'arrêté ministériel du 21 décembre 1984 agréant les centres universitaires et interuniversitaires de médecine générale en vue de l'octroi d'un subside;

Vu l'arrêté ministériel du 26 novembre 1997 déterminant les critères de l'agrément des maîtres de stage en médecine générale, modifié par l'arrêté ministériel du 13 juillet 2001;

Vu l'avis favorable de l'Inspecteur des Finances, donné le 8 février 2008.

Arrête :

Article 1^{er}. Le subside qui peut être accordé aux centres universitaires et interuniversitaires de médecine générale pour l'organisation de séminaires et pour l'encadrement scientifique, didactique et pédagogique des maîtres de stage et des experts, tel que prévu dans l'arrêté ministériel du 26 novembre 1997 déterminant les critères de l'agrément des maîtres de stage en médecine générale, est fixé à 95.000 EUR au maximum pour le 1^{er} semestre 2008.

La répartition et le règlement de ce subside sont repris en annexe.

Art. 2. Le Président du Comité de Direction du Service public fédéral Santé publique, Sécurité de la Chaîne alimentaire et Environnement est chargé de l'exécution du présent arrêté.

Art. 3. Le présent arrêté produit ses effets le 1^{er} janvier 2008.

Bruxelles, le 7 mai 2008.

Mme L. ONKELINX

Bijlage

Toelage 1e semester 2008

Verdeling	Totale toelage	Voorschot	Saldo
ICHO	€ 54.853	€ 43.882,4	€ 10.970,6
ULB	€ 11.191	€ 8.952,8	€ 2.238,2
ULG	€ 8.806,5	€ 7.045,2	€ 1.761,3
UCL	€ 20.149,5	€ 16.119,6	€ 4.029,9

Regeling :

Het voorschot zal op de dag van de bekendmaking van dit besluit gestort worden.

Om de administratie in staat te stellen het saldo van de hierboven vermelde toelage te ordonnanceren, is een rechtvaardigingsdossier vereist, dat dient te bestaan uit :

- **Originale** facturen of bewijsstukken (loonfiches met de identiteit van de begunstigde,...) voor het bedrag van de totale toelage met betrekking tot de kosten die uw organisatie heeft gemaakt in 2008 (van 1 januari 2008 tot 30 juni 2008) bij de actie waarvan sprake is in het besluit. In aanmerking zullen worden genomen de werkings- en personeelskosten voor de gesubsidieerde activiteit, met name lonen, reiskosten, kosten voor kleine kantoorbehoeften (telefoon, correspondentie,...) of leveringen (die rechtsreeks verband houden met de ondersteunde actie). De investeringskosten en de kosten voor de terugbetaling van de lening komen niet in aanmerking. Deze documenten zullen u na afsluiting van uw dossier worden teruggestuurd.

- Een schuldvordering ten bedrage van het saldo voor het 1e semester 2008 (met vermelding van de contactgegevens van de begunstigde, met inbegrip van zijn bankrekeningnummer).

- Een overzicht van de gemaakte kosten.

- Een beknopte uitleg over het gebruik van de toegekende toelage (programma van de wetenschappelijke, didactische of pedagogische activiteiten waaraan de stagemeesters hebben kunnen deelnemen of seminars waarop de kandidaat huisartsen aanwezig waren, aantal deelnemers...).

Voormelde documenten moeten **vóór 1 februari 2009** (de ongebruikte kredieten ten laste van de begroting voor 2008 vervallen automatisch eind 2009) worden ingediend bij de Federale Overheidsdienst Volksgezondheid, Veiligheid van de Voedselketen en Leefmilieu, Directoraat-generaal Basisgezondheidszorg en Crisisbeheer, bureau 02 E 007, Eurostation II, Victor Hortaplein 40, bus 10, te 1060 Brussel.

Gezien om te worden gevoegd bij het ministerieel besluit van 7 mei 2008 tot toekenning van een bijkomende toelage aan de universitaire en interuniversitaire centra voor huisartsgeneeskunde.

Brussel, 7 mei 2008.

De Minister van Sociale Zaken en Volksgezondheid,
Mevr. L. ONKELINX

Annexe

Subside 1^{er} Semestre 2008

Répartition	Subside total	Avance	Solde
ICHO	€ 54.853	€ 43.882,4	€ 10.970,6
ULB	€ 11.191	€ 8.952,8	€ 2.238,2
ULG	€ 8.806,5	€ 7.045,2	€ 1.761,3
UCL	€ 20.149,5	€ 16.119,6	€ 4.029,9

Règlement :

L'avance sera versée à la date de notification du présent arrêté.

Afin de mettre l'administration en mesure d'ordonnancer le solde du subsidie repris ci-dessus, un dossier justificatif est nécessaire, composé comme suit :

- De factures ou de pièces justificatives (fiches de traitement avec l'identité du bénéficiaire,...) en exemplaire original pour le montant du subsidie total et ayant trait à des frais encourus, en 2008 (du 1/1/08 au 30/6/08), par votre organisme, lors de l'action évoquée dans l'arrêté. Seront pris en considération, les frais de fonctionnement et de personnel, générés par l'activité subsidiée, notamment les salaires, les indemnités de déplacement, les petits frais de bureau (téléphone, correspondance,...) ou de fournitures (ayant un rapport direct avec l'action encouragée). Les frais d'investissement et de remboursement d'emprunt ne seront pas pris en considération. Ces documents vous seront restitués après clôture de votre dossier.

- D'une note de créance libellée pour le solde du 1^{er} semestre 2008 (mentionnant les coordonnées du bénéficiaire ainsi que son numéro de compte bancaire).

- D'un récapitulatif des frais exposés.

- D'une brève explication quant à l'utilisation du subsidie octroyé (programme des activités scientifiques, didactiques ou pédagogiques auxquelles ont pu participer les maîtres de stage ou des séminaires auxquels ont participé les candidats médecins généralistes, nombre de participants...).

Ces documents devront être introduits auprès du Service public fédéral Santé publique, Sécurité de la Chaîne alimentaire et Environnement, Direction générale Soins de Santé primaires et Gestion de Crise, bureau 02 E 007, Eurostation II, Place Victor Horta, 40, bte 10, 1060 Bruxelles **avant le 1^{er} février 2009** (les crédits à charge du budget 2008, non utilisés, tomberont automatiquement en annulation fin 2009).

Vu pour être annexé à l'arrêté ministériel du 7 mai 2008, octroyant un subside complémentaire aux centres universitaires et interuniversitaires de médecine générale.

Bruxelles, le 7 mai 2008.

La Ministre des Affaires sociales et de la Santé publique,
Mme L. ONKELINX

GEMEENSCHAPS- EN GEWESTREGERINGEN GOUVERNEMENTS DE COMMUNAUTE ET DE REGION GEMEINSCHAFTS- UND REGIONALREGIERUNGEN

VLAAMSE GEMEENSCHAP — COMMUNAUTE FLAMANDE

VLAAMSE OVERHEID

N. 2008 — 2127

[C — 2008/35644]

30 MEI 2008. — Besluit van de Vlaamse Regering tot wijziging van het besluit van de Vlaamse Regering van 6 juli 2007 tot vaststelling van de indienings- en adviseringsprocedure voor voorstellen van nieuwe structuuronderdelen in het voltijds secundair onderwijs en tot wijziging van het besluit van de Vlaamse Regering van 21 december 2007 betreffende de studiegebieden en structuuronderdelen in het voltijds secundair onderwijs

De Vlaamse Regering,

Gelet op het decreet van 14 juli 1998 houdende diverse maatregelen met betrekking tot het secundair onderwijs en tot wijziging van het decreet van 25 februari 1997 betreffende het basisonderwijs, inzonderheid op artikel 6, § 4 en § 5, ingevoegd bij het decreet van 13 juli 2001, artikel 7, § 1, vervangen bij het decreet van 7 juli 2006 en gewijzigd bij het decreet van 16 mei 2007, artikel 27, artikel 28, § 1, vervangen bij het decreet van 7 juli 2006 en gewijzigd bij het decreet van 22 juni 2007, artikel 32, § 2 en § 3, en artikel 38, § 1, vervangen bij het decreet van 7 juli 2006 en gewijzigd bij het decreet van 22 juni 2007;

Gelet op het decreet van 2 april 2004 betreffende participatie op school en de Vlaamse Onderwijsraad, inzonderheid op artikel 69, eerste lid;

Gelet op het besluit van de Vlaamse Regering van 6 juli 2007 tot vaststelling van de indienings- en adviseringsprocedure voor voorstellen van nieuwe structuuronderdelen in het voltijds secundair onderwijs;

Gelet op het besluit van de Vlaamse Regering van 21 december 2007 betreffende de studiegebieden en structuuronderdelen in het voltijds secundair onderwijs;

Gelet op het advies van de Vlaamse Onderwijsraad, gegeven op 15 april en 8 mei 2008;

Gelet op het overleg met de afgevaardigden van de inrichtende machten op 29 april 2008;

Gelet op het advies van de Inspectie van Financiën, gegeven op 14 mei 2008;

Gelet op het verzoek om spoedbehandeling, gemotiveerd door de omstandigheid dat de Vlaamse Regering in de gelegenheid dient gesteld om uiterlijk op 31 mei 2008 een definitieve beslissing te nemen over de ingediende voorstellen van nieuwe structuuronderdelen, ten einde te vermijden dat deze voorstellen, conform de vigerende regelgeving, van rechtswege zijn goedgekeurd (cf. besluit van de Vlaamse Regering tot vaststelling van de indienings- en adviseringsprocedure voor voorstellen van nieuwe structuuronderdelen in het voltijds secundair onderwijs; art. 6 : over een voorstel dat wordt ingediend uiterlijk 31 januari, respectievelijk uiterlijk 31 augustus, beslist de Vlaamse Regering uiterlijk 31 mei, respectievelijk uiterlijk 31 december, daaropvolgend. Als op de uiterste datum geen beslissing is genomen, dan is het voorstel zoals het is ingediend van rechtswege goedgekeurd);

Gelet op het advies van de Raad van State;

Op voorstel van de Vlaamse minister van Werk, Onderwijs en Vorming;

Na beraadslaging,

Besluit :

HOOFDSTUK I. — Wijziging van het besluit van de Vlaamse Regering van 6 juli 2007 tot vaststelling van de indienings- en adviseringsprocedure voor voorstellen van nieuwe structuuronderdelen in het voltijds secundair onderwijs

Artikel 1. Artikel 3, § 2, van het besluit van de Vlaamse Regering van 6 juli 2007 tot vaststelling van de indienings- en adviseringsprocedure voor voorstellen van nieuwe structuuronderdelen in het voltijds secundair onderwijs, wordt vervangen door wat volgt :

« § 2. De commissie onderzoekt het voorstel ten minste op volledigheid, correctheid en actualiteitswaarde, en formuleert conclusies. De commissie hanteert daarbij de criteria, vermeld in artikel 5, en hoort de indiener van het voorstel. ».

Art. 2. Artikel 4 van hetzelfde besluit wordt vervangen door wat volgt :

« Art. 4. De Vlaamse minister, bevoegd voor het onderwijs, legt het oorspronkelijke voorstel en de conclusies van de commissie ter advies voor aan de Vlaamse Onderwijsraad. ».

Art. 3. In artikel 6, eerste lid, van hetzelfde besluit wordt de eerste zin vervangen door wat volgt :

« Over een voorstel dat uiterlijk op 31 januari wordt ingediend, beslist de Vlaamse Regering uiterlijk op 30 juni daaropvolgend na kennisname van enerzijds de conclusies van de commissie en anderzijds het advies van de Vlaamse Onderwijsraad. ».

HOOFDSTUK II. — *Wijziging van het besluit van de Vlaamse Regering van 21 december 2007 betreffende de studiegebieden en structuuronderdelen in het voltijds secundair onderwijs*

Art. 4. In het besluit van de Vlaamse Regering van 21 december 2007 betreffende de studiegebieden en structuuronderdelen in het voltijds secundair onderwijs worden bijlage I, II, IV, XVIII, XXI en XXV vervangen door bijlage I, II, III, IV, V en VI die bij dit besluit zijn gevoegd.

Art. 5. In bijlage III bij hetzelfde besluit wordt in de kolom « Nieuwe benamingen » onder de rubriek « derde graad aso » het volgende toegevoegd :

« Economie-wetenschappen (vanaf 1 september 2008) ».

Art. 6. In bijlage V bij hetzelfde besluit wordt in de kolom « Nieuwe benamingen » onder de rubriek « specialisatiejaren bso » het volgende toegevoegd :

« Mecaniciën voor onderhoud en herstel van motorfietsen (vanaf 1 september 2008) S ».

Art. 7. In bijlage XVI bij hetzelfde besluit worden in de kolom « Nieuwe benamingen » onder de rubriek « tweede graad bso » op de derde rij de woorden « Plant, dier en milieu (progressief vanaf 1 september 2009) » vervangen door de woorden « Paardrijden en -verzorgen ».

Art. 8. In bijlage XIX bij hetzelfde besluit wordt in de kolom « Nieuwe benamingen » onder de rubriek « specialisatiejaren tso » het volgende toegevoegd :

« Vliegtuigtechnicus (vanaf 1 september 2008) S ».

Art. 9. In bijlage XXIV bij hetzelfde besluit wordt in de kolom « Nieuwe benamingen » onder de rubriek « specialisatiejaren tso » het volgende toegevoegd :

« Tandartsassistentie (vanaf 1 september 2008) S ».

Art. 10. In bijlage XXVIII bij hetzelfde besluit wordt in de kolom « Nieuwe benamingen » onder de rubriek « specialisatiejaren tso » het volgende toegevoegd :

« Assistent voedingsindustrie (vanaf 1 september 2008) S ».

Art. 11. Gemotiveerde aanvragen van inrichtende machten tot programmatie op 1 september 2008 van een of meer van de hierna volgende specifieke structuuronderdelen, moeten uiterlijk op 6 juni 2008 naar het Agentschap voor Onderwijsdiensten worden gestuurd :

- 1° Topsport-sportinitiatie (tweede graad bso);
- 2° Maritieme vorming (derde graad bso);
- 3° Topsport-sportinitiatie (derde graad bso);
- 4° Assistent voedingsindustrie (specialisatiejaar tso);
- 5° Tandartsassistentie (specialisatiejaar tso);
- 6° Vliegtuigtechnicus (specialisatiejaar tso);
- 7° Bouw historische muziekinstrumenten (specialisatiejaar bso);
- 8° Mecaniciën voor onderhoud en herstel van motorfietsen (specialisatiejaar bso);
- 9° Schipper-Motorist (specialisatiejaar bso);
- 10° Topsport-sportbegeleider (specialisatiejaar bso).

Art. 12. Dit besluit treedt in werking op 31 mei 2008.

Art. 13. De Vlaamse minister, bevoegd voor het onderwijs, is belast met de uitvoering van dit besluit.

Brussel, 30 mei 2008.

De minister-president van de Vlaamse Regering,
K. PEETERS

De Vlaamse minister van Werk, Onderwijs en Vorming,
F. VANDENBROUCKE

BIJLAGE I

Bijlage I. — **Basisopties**

Huidige benamingen		Nieuwe benamingen	
Agro- en biotechnieken (studiegebied LAND-EN TUINBOUW)	S		
Artistieke vorming (studiegebied BEELDENDE KUNSTEN; studiegebied PODIUMKUNSTEN)	S		
Ballet (studiegebied BALLET)	S		
Bouw- en houttechnieken			
Creatie en vormgeving (studiegebied MODE)	S		

Huidige benamingen		Nieuwe benamingen	
Grafische communicatie en media			
Grieks-Latijn			
Handel			
Hotel-voeding (studiegebied VOEDING)	S		
Industriële wetenschappen			
Latijn			
Maritieme vorming (studiegebied MARI-TIEME OPLEIDINGEN)	S	Maritieme technieken (studiegebied MARI-TIEME OPLEIDINGEN) (per 1 september 2008)	S
Mechanica-elektriciteit			
Moderne wetenschappen			
Rudolf Steinerpedagogie (studiegebied ALGEMEEN SECUNDAIR ONDERWIJS)	S		
Sociale en technische vorming			
Techniek-wetenschappen			
Textiel (studiegebied TEXTIEL)	S		
Topsport (studiegebied SPORT)	S		
Yeshiva (studiegebied ALGEMEEN SECUNDAIR ONDERWIJS)	S		

Gezien om gevoegd te worden bij het besluit van de Vlaamse Regering van 30 mei 2008 tot wijziging van het besluit van de Vlaamse Regering van 6 juli 2007 tot vaststelling van de indienings- en adviseringsprocedure voor voorstellen van nieuwe structuuronderdelen in het voltijds secundair onderwijs en tot wijziging van het besluit van de Vlaamse Regering van 21 december 2007 betreffende de studiegebieden en structuuronderdelen in het voltijds secundair onderwijs.

Brussel, 30 mei 2008.

De minister-president van de Vlaamse Regering,
K. PEETERS
De Vlaamse minister van Werk, Onderwijs en Vorming,
F. VANDENBROUCKE

BIJLAGE II

Bijlage II. — Beroepenvelden

Huidige benamingen		Nieuwe benamingen	
Bouw (7)			
Decoratie (7)			
Elektriciteit (7)			
Haarzorg (7)			
Hotel-bakkerij-slagerij (14) (studiegebied VOEDING)	S		
Hout (7)			
Kantoor en verkoop (7)			
Land- en tuinbouw (14) (studiegebied LAND-EN TUINBOUW)	S		
Metaal (7)			
Mode (7) (studiegebied MODE)	S		

Huidige benamingen		Nieuwe benamingen	
Nijverheid (14)			
Rijn- en binnenvaart (7) (studiegebied MARI-TIEME OPLEIDINGEN)	S		
Textiel (7) (studiegebied TEXTIEL)	S		
Verzorging-voeding (7)			
Zeevisserij (14) (studiegebied MARITIEME OPLEIDINGEN)	S	Maritieme vorming (14) (studiegebied MARI-TIEME OPLEIDINGEN) (per 1 september 2008)	S

Gezien om gevoegd te worden bij het besluit van de Vlaamse Regering van 30 mei 2008 tot wijziging van het besluit van de Vlaamse Regering van 6 juli 2007 tot vaststelling van de indienings- en adviseringsprocedure voor voorstellen van nieuwe structuuronderdelen in het voltijds secundair onderwijs en tot wijziging van het besluit van de Vlaamse Regering van 21 december 2007 betreffende de studiegebieden en structuuronderdelen in het voltijds secundair onderwijs.

Brussel, 30 mei 2008.

De minister-president van de Vlaamse Regering,
K. PEETERS
De Vlaamse minister van Werk, Onderwijs en Vorming,
F. VANDENBROUCKE

BIJLAGE III

Bijlage IV. — Studiegebied sport

Huidige benamingen		Nieuwe benamingen	
Tweede graad aso		Tweede graad aso	
Sport	S	Sportwetenschappen (progressief vanaf 1 september 2009)	S
Wetenschappen-topsport	S	Wetenschappen-topsport	S
Derde graad aso		Derde graad aso	
Moderne talen-topsport	S	Moderne talen-topsport	S
Wetenschappen-sport	S	Sportwetenschappen (progressief vanaf 1 september 2009)	S
Wetenschappen-topsport	S	Wetenschappen-topsport	S
Wiskunde-topsport	S	Wiskunde-topsport	S
Tweede graad tso		Tweede graad tso	
Handel-topsport	S	Nihil (progressief vanaf 1 september 2009)	
Lichamelijke opvoeding en sport	S	Lichamelijke opvoeding en sport	S
Topsport	S	Topsport	S
Derde graad tso		Derde graad tso	
Handel-topsport	S	Nihil (progressief vanaf 1 september 2009)	
Lichamelijke opvoeding en sport	S	Lichamelijke opvoeding en sport	S
Topsport	S	Topsport	S
Specialisatiejaren tso		Specialisatiejaren tso	
Sport- en vrijetijdsanimatie	S	Sportclub- en fitnessuitbater (per 1 september 2009)	S
Tweede graad bso		Tweede graad bso	
		Topsport-sportinitiatie (vanaf 1 september 2008)	S
Derde graad bso		Derde graad bso	
		Topsport-sportinitiatie (vanaf 1 september 2008)	S

Huidige benamingen		Nieuwe benamingen	
Specialisatiejaren bso		Specialisatiejaren bso	
		Topsport-sportbegeleider (vanaf 1 september 2008)	S

Gezien om gevoegd te worden bij het besluit van de Vlaamse Regering van 30 mei 2008 tot wijziging van het besluit van de Vlaamse Regering van 6 juli 2007 tot vaststelling van de indienings- en adviseringsprocedure voor voorstellen van nieuwe structuuronderdelen in het voltijds secundair onderwijs en tot wijziging van het besluit van de Vlaamse Regering van 21 december 2007 betreffende de studiegebieden en structuuronderdelen in het voltijds secundair onderwijs.

Brussel, 30 mei 2008.

De minister-president van de Vlaamse Regering,
K. PEETERS

De Vlaamse minister van Werk, Onderwijs en Vorming,
F. VANDENBROUCKE

BIJLAGE IV

Bijlage XVIII. — Studiegebied maritieme opleidingen

Huidige benamingen		Nieuwe benamingen	
Tweede graad tso		Tweede graad tso	
Dek	S	Maritieme technieken Dek (progressief vanaf 1 september 2008)	S
Motoren	S	Maritieme technieken Motoren (progressief vanaf 1 september 2008)	S
Derde graad tso		Derde graad tso	
Dek	S	Maritieme technieken Dek (progressief vanaf 1 september 2008)	S
Motoren	S	Maritieme technieken Motoren (progressief vanaf 1 september 2008)	S
Tweede graad bso		Tweede graad bso	
Matroos	S	Maritieme vorming (progressief vanaf 1 september 2008)	S
Rijn- en binnenvaart	S	Rijn- en binnenvaart	S
Derde graad bso		Derde graad bso	
		Maritieme vorming (vanaf 1 september 2008)	S
Rijn- en binnenvaart	S	Rijn- en binnenvaart	S
Specialisatiejaren bso		Specialisatiejaren bso	
Beperkte kustvaart	S	Beperkte kustvaart	S
		Schipper-Motorist (vanaf 1 september 2008)	S

Gezien om gevoegd te worden bij het besluit van de Vlaamse Regering van 30 mei 2008 tot wijziging van het besluit van de Vlaamse Regering van 6 juli 2007 tot vaststelling van de indienings- en adviseringsprocedure voor voorstellen van nieuwe structuuronderdelen in het voltijds secundair onderwijs en tot wijziging van het besluit van de Vlaamse Regering van 21 december 2007 betreffende de studiegebieden en structuuronderdelen in het voltijds secundair onderwijs.

Brussel, 30 mei 2008.

De minister-president van de Vlaamse Regering,
K. PEETERS

De Vlaamse minister van Werk, Onderwijs en Vorming,
F. VANDENBROUCKE

BIJLAGE V

Bijlage XXI. — Studiegebied muziekinstrumentenbouw

Huidige benamingen		Nieuwe benamingen	
Derde graad bso		Derde graad bso	
Muziekinstrumentenbouw	S	Muziekinstrumentenbouw	S

Huidige benamingen		Nieuwe benamingen	
Specialisatiejaren bso		Specialisatiejaren bso	
Restauratie muziekinstrumenten	S	Restauratie muziekinstrumenten	S
		Bouw historische muziekinstrumenten (vanaf 1 september 2008)	S

Gezien om gevoegd te worden bij het besluit van de Vlaamse Regering van 30 mei 2008 tot wijziging van het besluit van de Vlaamse Regering van 6 juli 2007 tot vaststelling van de indienings- en adviseringsprocedure voor voorstellen van nieuwe structuuronderdelen in het voltijds secundair onderwijs en tot wijziging van het besluit van de Vlaamse Regering van 21 december 2007 betreffende de studiegebieden en structuuronderdelen in het voltijds secundair onderwijs.

Brussel, 30 mei 2008.

De minister-president van de Vlaamse Regering,
K. PEETERS
De Vlaamse minister van Werk, Onderwijs en Vorming,
F. VANDENBROUCKE

BIJLAGE VI

Bijlage XXV. — Studiegebied tandtechnieken

Huidige benamingen		Nieuwe benamingen	
Derde graad tso		Derde graad tso	
Tandtechnieken	S	Tandtechnieken	S
Specialisatiejaren tso		Specialisatiejaren tso	
Dentaaltechnieken en suprastructuren	S	Dentaaltechnieken en suprastructuren	S

Gezien om gevoegd te worden bij het besluit van de Vlaamse Regering van 30 mei 2008 tot wijziging van het besluit van de Vlaamse Regering van 6 juli 2007 tot vaststelling van de indienings- en adviseringsprocedure voor voorstellen van nieuwe structuuronderdelen in het voltijds secundair onderwijs en tot wijziging van het besluit van de Vlaamse Regering van 21 december 2007 betreffende de studiegebieden en structuuronderdelen in het voltijds secundair onderwijs.

Brussel, 30 mei 2008.

De minister-president van de Vlaamse Regering,
K. PEETERS
De Vlaamse minister van Werk, Onderwijs en Vorming,
F. VANDENBROUCKE

TRADUCTION

AUTORITE FLAMANDE

F. 2008 — 2127

[C - 2008/35644]

30 MAI 2008. — Arrêté du Gouvernement flamand modifiant l'arrêté du Gouvernement flamand du 6 juillet 2007 établissant la procédure d'introduction et de consultation pour les propositions de nouvelles subdivisions structurelles dans l'enseignement secondaire à temps plein et modifiant l'arrêté du Gouvernement flamand du 21 décembre 2007 relatif aux disciplines et subdivisions structurelles dans l'enseignement secondaire à temps plein

Le Gouvernement flamand,

Vu le décret du 14 juillet 1998 contenant diverses mesures relatives à l'enseignement secondaire et modifiant le décret du 25 février 1997 relatif à l'enseignement fondamental, notamment l'article 6, §§ 4 et 5, inséré par le décret du 13 juillet 2001, l'article 7, § 1^{er}, remplacé par le décret du 7 juillet 2006 et modifié par le décret du 16 mai 2007, l'article 27, l'article 28, § 1^{er}, remplacé par le décret du 7 juillet 2006 et modifié par le décret du 22 juin 2007, l'article 32, §§ 2 et 3, et l'article 38, § 1^{er}, remplacé par le décret du 7 juillet 2006 et modifié par le décret du 22 juin 2007;

Vu le décret du 2 avril 2004 relatif à la participation à l'école et au "Vlaamse Onderwijsraad" (Conseil flamand de l'Enseignement), notamment l'article, notamment l'article 69, alinéa 1^{er};

Vu l'arrêté du Gouvernement flamand du 6 juillet 2007 établissant la procédure d'introduction et de consultation pour les propositions de nouvelles subdivisions structurelles dans l'enseignement secondaire à temps plein;

Vu l'arrêté du Gouvernement flamand du 21 décembre 2007 relatif aux disciplines et subdivisions structurelles dans l'enseignement secondaire à temps plein;

Vu l'avis du 'Vlaamse Onderwijsraad' (Conseil flamand de l'Enseignement), émis les 15 avril et 8 mai 2008;

Vu la concertation avec les délégués des pouvoirs organisateurs du 29 avril 2008;

Vu l'avis de l'Inspection des Finances, rendu le 14 mai 2008;

Vu la demande de traitement d'urgence, motivée par la circonstance que le Gouvernement flamand doit être mis en mesure de prendre, le 31 mai 2008 au plus tard, une décision définitive quant aux propositions introduites de nouvelles subdivisions structurelles, afin d'éviter que ces propositions ne soient approuvées de plein droit conformément à la réglementation en vigueur (cf. l'arrêté du Gouvernement flamand du 6 juillet 2007 établissant la procédure d'introduction et de consultation pour les propositions de nouvelles subdivisions structurelles dans l'enseignement secondaire à temps plein; art. 6 : Le Gouvernement flamand statue au plus tard le 31 mai, respectivement le 31 décembre sur une proposition introduite au plus tard le 31 janvier, respectivement le 31 août. Si aucune décision n'est prise à la date ultime, la proposition telle qu'elle est introduite, est censée approuvée de plein droit);

Vu l'avis du Conseil d'Etat;

Sur la proposition du Ministre flamand de l'Emploi, de l'Enseignement et de la Formation;

Après délibération,

Arrête :

CHAPITRE I^{er}. — *Modification de l'arrêté du Gouvernement flamand du 6 juillet 2007 établissant la procédure d'introduction et de consultation pour les propositions de nouvelles subdivisions structurelles dans l'enseignement secondaire à temps plein*

Article 1^{er}. L'article 3, § 2, de l'arrêté du Gouvernement flamand du 6 juillet 2007 établissant la procédure d'introduction et de consultation pour les propositions de nouvelles subdivisions structurelles dans l'enseignement secondaire à temps plein est remplacé par ce qui suit :

« § 2. La commission vérifie si la proposition est au moins complète et correcte et présente une valeur d'actualité et formule des conclusions. La commission applique à cet effet les critères visés à l'article 5 et entend l'auteur de la proposition. ».

Art. 2. L'article 4 du même arrêté est remplacé par ce qui suit :

« Art. 4. Le Ministre flamand chargé de l'enseignement transmet pour avis au "Vlaamse Onderwijsraad" la proposition originale et les conclusions de la commission.

Art. 3. Dans l'article 6, premier alinéa, du même arrêté, la première phrase est remplacée par la disposition suivante :

« Le Gouvernement flamand statue au plus tard le 30 juin sur une proposition introduite au plus tard le 31 janvier, après avoir pris connaissance des conclusions de la commission d'une part et de l'avis du "Vlaamse Onderwijsraad" d'autre part. ».

CHAPITRE II. — *Modification de l'arrêté du Gouvernement flamand du 21 décembre 2007 relatif aux disciplines et subdivisions structurelles dans l'enseignement secondaire à temps plein*

Art. 4. Dans l'arrêté du Gouvernement flamand du 21 décembre 2007 relatif aux disciplines et subdivisions structurelles dans l'enseignement secondaire à temps plein, les annexes I^{er}, II, IV, XVIII, XXI et XXV sont remplacées par les annexes I^{er}, II, III, IV, V et VI jointes au présent arrêté.

Art. 5. Dans l'annexe III au même arrêté, la mention suivante est ajoutée dans la colonne "Nouvelles dénominations" sous la rubrique "Troisième degré ESG" :

« Economie-wetenschappen (à partir du 1^{er} septembre 2008) ».

Art. 6. Dans l'annexe V au même arrêté, la mention suivante est ajoutée dans la colonne "Nouvelles dénominations" sous la rubrique "Années de spécialisation ESP" :

« Mecanicien voor onderhoud en herstel van motorfietsen (à partir du 1^{er} septembre 2008) S ».

Art. 7. Dans l'annexe XVI au même arrêté, les mots "Plant, dier en milieu (progressivement à partir du 1^{er} septembre 2009)" figurant dans la colonne "Nouvelles dénominations" sous la rubrique "Deuxième degré ESP", sont remplacés par les mots "Paardrijden en -verzorgen".

Art. 8. Dans l'annexe XIX au même arrêté, la mention suivante est ajoutée dans la colonne "Nouvelles dénominations" sous la rubrique "Années de spécialisation EST" :

« Vliegtuigtechnicus (à partir du 1^{er} septembre 2008) S ».

Art. 9. Dans l'annexe XXIV au même arrêté, la mention suivante est ajoutée dans la colonne "Nouvelles dénominations" sous la rubrique "Années de spécialisation EST" :

« Tandartsassistentie (à partir du 1^{er} septembre 2008) S ».

Art. 10. Dans l'annexe XXVIII au même arrêté, la mention suivante est ajoutée dans la colonne "Nouvelles dénominations" sous la rubrique "Années de spécialisation EST" :

« Assistent voedingsindustrie (à partir du 1^{er} septembre 2008) S ».

Art. 11. Toute demande motivée de pouvoirs organisateurs pour la programmation au 1^{er} septembre 2008 d'une ou de plusieurs des subdivisions structurelles reprises ci-dessous doit être adressée à l'Agentschap voor Onderwijsdiensten, le 6 juin 2008 au plus tard :

1° Topsport-sportinitiatie (deuxième degré ESP);

2° Maritieme vorming (troisième degré ESP);

3° Topsport-sportinitiatie (troisième degré ESP);

4° Assistent voedingsindustrie (année de spécialisation EST);

5° Tandartsassistentie (année de spécialisation EST);

6° Vliegtuigtechnicus (année de spécialisation EST);

7° Bouw historische muziekinstrumenten (année de spécialisation ESP);

8° Mecanicien voor onderhoud en herstel van motorfietsen (année de spécialisation ESP);

9° Schipper-Motorist (année de spécialisation ESP);

10° Topsport-sportbegeleider (année de spécialisation ESP).

Art. 12. Le présent arrêté entre en vigueur le 31 mai 2008.

Art. 13. Le Ministre flamand qui a l'enseignement dans ses attributions est chargé de l'exécution du présent arrêté.

Bruxelles, le 30 mai 2008.

Le Ministre-Président du Gouvernement flamand,
K. PEETERS

Le Ministre flamand de l'Emploi, de l'Enseignement et de la Formation,
F. VANDENBROUCKE

ANNEXE I^{re}

Annexe I^{re}. — Options de base

Dénominations actuelles		Nouvelles dénominations	
Agro- en biotechnieken (discipline LAND-EN TUINBOUW – agriculture et horticulture)	S		
Artistieke vorming (discipline BEELDENDE KUNSTEN – arts plastiques; discipline PODIUMKUNSTEN – arts de la scène)	S		
Ballet (discipline BALLET)	S		
Bouw- en houttechnieken			
Creatie en vormgeving (discipline MODE)	S		
Grafische communicatie en media			
Grieks-Latijn			
Handel			
Hotel-voeding (discipline VOEDING - alimentation)	S		
Industriële wetenschappen			
Latijn			
Maritieme vorming (discipline MARITIEME OPLEIDINGEN – formations maritimes)	S	Maritieme technieken (discipline MARITIEME OPLEIDINGEN – formations maritimes) (à partir du 1 ^{er} septembre 2008)	S
Mechanica-elektriciteit			
Moderne wetenschappen			
Rudolf Steinerpedagogie (discipline ALGEMEEN SECUNDAIR ONDERWIJS – enseignement secondaire général)	S		
Sociale en technische wetenschappen			
Techniek-wetenschappen			
Textiel (discipline TEXTIEL - textile)	S		
Topsport (discipline SPORT)	S		
Yeshiva (discipline ALGEMEEN SECUNDAIR ONDERWIJS - enseignement secondaire général)	S		

Vu pour être joint à l'arrêté du Gouvernement flamand du 30 mai 2008 modifiant l'arrêté du Gouvernement flamand du 6 juillet 2007 établissant la procédure d'introduction et de consultation pour les propositions de nouvelles subdivisions structurelles dans l'enseignement secondaire à temps plein et modifiant l'arrêté du Gouvernement flamand du 21 décembre 2007 relatif aux disciplines et subdivisions structurelles dans l'enseignement secondaire à temps plein.

Bruxelles, le 30 mai 2008.

Le Ministre-Président du Gouvernement flamand,
K. PEETERS

Le Ministre flamand de l'Emploi, de l'Enseignement et de la Formation,
F. VANDENBROUCKE

ANNEXE II

Annexe II. — Champs professionnels

Dénominations actuelles		Nouvelles dénominations	
Bouw (7)			
Decoratie (7)			
Elektriciteit (7)			
Haarzorg (7)			
Hotel-bakkerij-slagerij (14) (discipline VOEDING - alimentation)	S		
Hout (7)			
Kantoor en verkoop (7)			
Land- en tuinbouw (14) (discipline LAND-EN TUINBOUW – agriculture et horticulture)	S		
Metaal (7)			
Mode (7) (discipline MODE)	S		
Nijverheid (14)			
Rijn- en binnenvaart (7) (discipline MARITIEME OPLEIDINGEN – formations maritimes)	S		
Textiel (7) (discipline TEXTIEL - textile)	S		
Verzorging-voeding (7)			
Zeevisserij (14) (discipline MARITIEME OPLEIDINGEN – formations maritimes)	S	Maritieme vorming (14) (discipline MARITIEME OPLEIDINGEN – formations maritimes) (à partir du 1 ^{er} septembre 2008)	S

Vu pour être joint à l'arrêté du Gouvernement flamand du 30 mai 2008 modifiant l'arrêté du Gouvernement flamand du 6 juillet 2007 établissant la procédure d'introduction et de consultation pour les propositions de nouvelles subdivisions structurelles dans l'enseignement secondaire à temps plein et modifiant l'arrêté du Gouvernement flamand du 21 décembre 2007 relatif aux disciplines et subdivisions structurelles dans l'enseignement secondaire à temps plein.

Bruxelles, le 30 mai 2008.

Le Ministre-Président du Gouvernement flamand,
K. PEETERS

Le Ministre flamand de l'Emploi, de l'Enseignement et de la Formation,
F. VANDENBROUCKE

ANNEXE III

Annexe IV. — Discipline SPORT (sports)

Dénominations actuelles		Nouvelles dénominations	
Deuxième degré ESG		Deuxième degré ESG	
Sport	S	Sportwetenschappen (progressivement à partir du 1 ^{er} septembre 2009)	S
Wetenschappen-topsport	S	Wetenschappen-topsport	S
Troisième degré ESG		Troisième degré ESG	
Moderne talen-topsport	S	Moderne talen-topsport	S
Wetenschappen-sport	S	Sportwetenschappen (progressivement à partir du 1 ^{er} septembre 2009)	S
Wetenschappen-topsport	S	Wetenschappen-topsport	S
Wiskunde-topsport	S	Wiskunde-topsport	S
Deuxième degré EST		Deuxième degré EST	
Handel-topsport	S	Néant (progressivement à partir du 1 ^{er} septembre 2009)	
Lichamelijke opvoeding en sport	S	Lichamelijke opvoeding en sport	S
Topsport	S	Topsport	S

Dénominations actuelles		Nouvelles dénominations	
Troisième degré EST		Troisième degré EST	
Handel-topsport	S	Néant (progressivement à partir du 1 ^{er} septembre 2009)	
Lichamelijke opvoeding en sport	S	Lichamelijke opvoeding en sport	S
Topsport	S	Topsport	S
Années de spécialisation EST		Années de spécialisation EST	
Sport- en vrijetijdsanimatie	S	Sportclub- en fitnessuitbater (à partir du 1 ^{er} septembre 2009)	S
Deuxième degré ESP		Deuxième degré ESP	
		Topsport-sportinitiatie (à partir du 1 ^{er} septembre 2008)	S
Troisième degré ESP		Troisième degré ESP	
		Topsport-sportinitiatie (à partir du 1 ^{er} septembre 2008)	S
Années de spécialisation ESP		Années de spécialisation ESP	
		Topsport-sportbegeleider (à partir du 1 ^{er} septembre 2008)	S

Vu pour être joint à l'arrêté du Gouvernement flamand du 30 mai 2008 modifiant l'arrêté du Gouvernement flamand du 6 juillet 2007 établissant la procédure d'introduction et de consultation pour les propositions de nouvelles subdivisions structurelles dans l'enseignement secondaire à temps plein et modifiant l'arrêté du Gouvernement flamand du 21 décembre 2007 relatif aux disciplines et subdivisions structurelles dans l'enseignement secondaire à temps plein.

Bruxelles, le 30 mai 2008.

Le Ministre-Président du Gouvernement flamand,
K. PEETERS

Le Ministre flamand de l'Emploi, de l'Enseignement et de la Formation,
F. VANDENBROUCKE

ANNEXE IV

Annexe XVIII. — Discipline MARITIEME OPLEIDINGEN (formations maritimes)

Dénominations actuelles		Nouvelles dénominations	
Deuxième degré EST		Deuxième degré EST	
Dek	S	Maritieme technieken (progressivement à partir du 1 ^{er} septembre 2008)	S
Motoren	S	Maritieme technieken Motoren (progressivement à partir du 1 ^{er} septembre 2008)	S
Troisième degré EST		Troisième degré EST	
Dek	S	Maritieme technieken Dek (progressivement à partir du 1 ^{er} septembre 2008)	S
Motoren	S	Maritieme technieken Motoren (progressief vanaf 1 september 2008)	S
Deuxième degré ESP		Deuxième degré ESP	
Matroos	S	Maritieme vorming (progressivement à partir du 1 ^{er} septembre 2008)	S
Rijn- en binnenvaart	S	Rijn- en binnenvaart	S
Troisième degré ESP		Troisième degré ESP	
		Maritieme vorming (à partir du 1 ^{er} septembre 2008)	S
Rijn- en binnenvaart	S	Rijn- en binnenvaart	S
Années de spécialisation ESP		Années de spécialisation ESP	

Dénominations actuelles		Nouvelles dénominations	
Beperkte kustvaart	S	Beperkte kustvaart	S
		Schipper-Motorist (à partir du 1 ^{er} septembre 2008)	S

Vu pour être joint à l'arrêté du Gouvernement flamand du 30 mai 2008 modifiant l'arrêté du Gouvernement flamand du 6 juillet 2007 établissant la procédure d'introduction et de consultation pour les propositions de nouvelles subdivisions structurelles dans l'enseignement secondaire à temps plein et modifiant l'arrêté du Gouvernement flamand du 21 décembre 2007 relatif aux disciplines et subdivisions structurelles dans l'enseignement secondaire à temps plein.

Bruxelles, le 30 mai 2008.

Le Ministre-Président du Gouvernement flamand,
K. PEETERS

Le Ministre flamand de l'Emploi, de l'Enseignement et de la Formation,
F. VANDENBROUCKE

ANNEXE V

Annexe XXI. — Discipline MUZIEKINSTRUMENTENBOUW (fabrication d'instruments de musique)

Dénominations actuelles		Nouvelles dénominations	
Troisième degré ESP		Troisième degré ESP	
Muziekinstrumentenbouw	S	Muziekinstrumentenbouw	S
Années de spécialisation ESP		Années de spécialisation ESP	
Restauratie muziekinstrumenten	S	Restauratie muziekinstrumenten	S
		Bouw historische muziekinstrumenten (à partir du 1 ^{er} septembre 2008)	S

Vu pour être joint à l'arrêté du Gouvernement flamand du 30 mai 2008 modifiant l'arrêté du Gouvernement flamand du 6 juillet 2007 établissant la procédure d'introduction et de consultation pour les propositions de nouvelles subdivisions structurelles dans l'enseignement secondaire à temps plein et modifiant l'arrêté du Gouvernement flamand du 21 décembre 2007 relatif aux disciplines et subdivisions structurelles dans l'enseignement secondaire à temps plein.

Bruxelles, le 30 mai 2008.

Le Ministre-Président du Gouvernement flamand,
K. PEETERS

Le Ministre flamand de l'Emploi, de l'Enseignement et de la Formation,
F. VANDENBROUCKE

ANNEXE VI

Annexe XXV. — Discipline TANDTECHNIEKEN (techniques dentaires)

Dénominations actuelles		Nouvelles dénominations	
Troisième degré EST		Troisième degré EST	
Tandtechnieken	S	Tandtechnieken	S
Années de spécialisation EST		Années de spécialisation EST	
Dentaaltechnieken en suprastructuren	S	Dentaaltechnieken en suprastructuren	S

Vu pour être joint à l'arrêté du Gouvernement flamand du 30 mai 2008 modifiant l'arrêté du Gouvernement flamand du 6 juillet 2007 établissant la procédure d'introduction et de consultation pour les propositions de nouvelles subdivisions structurelles dans l'enseignement secondaire à temps plein et modifiant l'arrêté du Gouvernement flamand du 21 décembre 2007 relatif aux disciplines et subdivisions structurelles dans l'enseignement secondaire à temps plein.

Bruxelles, le 30 mai 2008.

Le Ministre-Président du Gouvernement flamand,
K. PEETERS

Le Ministre flamand de l'Emploi, de l'Enseignement et de la Formation,
F. VANDENBROUCKE

REGION WALLONNE — WALLONISCHE REGION — WAALS GEWEST

MINISTERE WALLON DE L'EQUIPEMENT ET DES TRANSPORTS

F. 2008 — 2128

[2008/202286]

29 MAI 2008. — Arrêté ministériel portant exécution, pour l'aéroport de Charleroi-Bruxelles-Sud, de l'arrêté du Gouvernement wallon du 24 mars 2000 réglementant l'accès au marché de l'assistance en escale aux aéroports relevant de la Région wallonne

Le Ministre du Logement, des Transports et du Développement territorial,

Vu la loi du 27 juin 1937 portant révision de la loi du 16 novembre 1919 relative à la réglementation de la navigation aérienne, en particulier l'article 5;

Vu l'arrêté du Gouvernement wallon du 24 mars 2000 réglementant l'accès au marché de l'assistance en escale aux aéroports relevant de la Région wallonne, en particulier les articles 4, alinéa 3, 7°, alinéa 1^{er} et 10, alinéa 2;

Vu l'avis 44.361/4 du Conseil d'Etat, donné le 28 avril 2008, en application de l'article 84, § 1^{er}, alinéa 1^{er}, 1^o, des lois sur le Conseil d'Etat, coordonnées le 12 janvier 1973;

Considérant que l'aéroport de Charleroi-Bruxelles Sud dépasse un des deux seuils prévus par l'article 1^{er}, 3^o, de l'arrêté du Gouvernement wallon du 24 mars 2000 réglementant l'accès au marché de l'assistance en escale aux aéroports relevant de la Région wallonne;

Considérant dès lors que le libre accès au marché de l'assistance en escale doit être assuré et organisé au sein de l'aéroport de Charleroi-Bruxelles Sud,

Arrête :

Article 1^{er}. Le présent arrêté transpose partiellement la Directive 96/67/CE du Conseil du 15 octobre 1996 relative à l'accès au marché de l'assistance en escale dans les aéroports de la Communauté.

Art. 2. Pour l'application du présent arrêté, il y a lieu d'entendre par :

1^o arrêté du Gouvernement wallon du 24 mars 2000 : l'arrêté du Gouvernement wallon du 24 mars 2000 réglementant l'accès au marché de l'assistance en escale aux aéroports relevant de la Région wallonne;

2^o entité gestionnaire : la société de gestion de l'aéroport de Charleroi-Bruxelles Sud;

3^o comité des usagers : comité des usagers de l'aéroport de Charleroi-Bruxelles Sud, créé par l'article 4 de l'arrêté du Gouvernement du 24 mars 2000;

4^o Ministre : le Ministre qui a la Politique aéroportuaire dans ses attributions.

Art. 3. Le comité des usagers est convoqué dans tous les cas prévus par la réglementation, par l'intermédiaire de l'entité gestionnaire. Le Ministre est averti de toutes les réunions du comité des usagers et peut y déléguer un représentant.

Les convocations aux réunions du comité des usagers mentionnent l'ordre du jour et sont adressées au moins une semaine à l'avance aux différents transporteurs aériens. Ces derniers font connaître par écrit préalable leur participation à la réunion à laquelle ils ont été convoqués.

A l'issue de chaque réunion, un compte-rendu est établi au plus tard dans le mois qui suit. Celui-ci, reflétant l'ensemble des opinions exprimées, est approuvé lors de la réunion suivante et est transmis au Ministre.

L'entité gestionnaire préside le comité des usagers et en assure le secrétariat.

Art. 4. § 1^{er}. Le libre accès au marché de la prestation de services d'assistance en escale et le libre exercice de l'auto-assistance sur l'aéroport de Charleroi-Bruxelles Sud sont subordonnés à l'obtention d'un agrément délivré par le Ministre. Le formulaire de demande d'agrément est annexé au présent arrêté.

§ 2. Pour se voir octroyer l'agrément, le candidat doit remplir les conditions suivantes :

1^o faire état d'une situation financière saine;

2^o disposer d'une couverture d'assurance suffisante;

3^o garantir la sûreté et la sécurité des installations, des aéronefs, des équipements et des personnes ainsi que la protection de l'environnement;

4^o se conformer à la réglementation sociale pertinente.

§ 3. L'agrément vaut pour une durée de dix ans.

Art. 5. L'entité gestionnaire définit les règles de bonne conduite qui doivent être respectées par les prestataires afin de garantir le bon fonctionnement de l'aéroport de Charleroi-Bruxelles Sud. Les règles de conduite sont soumises à l'approbation du Ministre.

Art. 6. L'entité gestionnaire gère les infrastructures centralisées servant à la fourniture des services d'assistance en escale dont la complexité, le coût ou l'impact sur l'environnement ne permettent pas la division ou la duplication.

Ces infrastructures centralisées sont les suivantes :

1^o le système de tri des bagages;

2^o le système de dégivrage;

3^o le système d'épuration des eaux;

4^o le système de distribution de carburant.

L'usage de ces infrastructures est obligatoire pour les prestataires de services et pour les usagers pratiquant l'auto-assistance.

Art. 7. Dans le courant du premier trimestre de chaque année, le Ministre invite l'entité gestionnaire, le comité des usagers et les entreprises prestataires de services à participer à la consultation prévue à l'article 10 de l'arrêté du Gouvernement wallon du 24 mars 2000.

Le Ministre, sur proposition des participants, arrête l'ordre du jour de la réunion. Celui-ci est adressé aux participants au moins une semaine à l'avance.

La mise à disposition des lieux de réunion est à la charge de l'entité gestionnaire. L'entité gestionnaire préside la réunion et en assure le secrétariat.

A l'issue de chaque réunion, un compte rendu détaillé est établi dans le mois qui suit. Celui-ci reflète l'ensemble des opinions exprimées. Il est transmis au Ministre ainsi qu'aux participants.

Namur, le 29 mai 2008.

A. ANTOINE

ANNEXE

I. PERSONNE PHYSIQUE

Nom :
Prénom(s) :
Nationalité :
Sexe :
Domicile :
Téléphone :
Télécopie :
e-mail :

I. PERSONNE MORALE

Raison sociale ou dénomination :
Forme :
Nationalité :
Numéro d'enregistrement :
Numéro de T.V.A. :
Siège social :
Immatriculation ONSS ou autre :
Représentée par (nom, prénom) :
Qualité du représentant :
Téléphone :
Télécopie :
e-mail :

demande, par la présente, à être agré(e) par le Ministère de l'Équipement et des Transports de la Région wallonne pour exercer des activités :

sur l'aéroport de Charleroi-Bruxelles-Sud.

Il (elle) joint à la présente les annexes requises en vertu de l'article 4 de l'arrêté ministériel du 29 mai 2008 portant exécution, pour l'aéroport de Charleroi-Bruxelles-Sud de l'arrêté du Gouvernement wallon du 24 mars 2000 réglementant l'accès au marché de l'assistance en escale aux aéroports relevant de la Région wallonne.

Certifié sincère et conforme,

Fait à

Le

[signature]

ANNEXES AU FORMULAIRE DE DEMANDE D'AGREMENT

ANNEXE 1^{re}. SITUATION FINANCIERE DU DEMANDEUR

Le demandeur joint (*) :

A. S'il s'agit d'une personne physique, un engagement sur l'honneur attestant que sa situation financière est saine, accompagné des avertissements-extraits de rôle des trois dernières années.

B. S'il s'agit d'une personne morale :

* Les comptes annuels des trois derniers exercices, le cas échéant certifiés par le commissaire.

* Si la société n'est pas encore constituée, le plan d'affaires de celle-ci.

* Une lettre de garantie des actionnaires ultimes de la bonne exécution des engagements du demandeur.

ANNEXE 2. COUVERTURE D'ASSURANCE DU DEMANDEUR

Le demandeur joint (*) :

* Une police d'assurance couvrant l'ensemble des activités pour lesquelles il demande un agrément.

* Si la police d'assurance n'est pas encore souscrite, un courrier émanant d'une société d'assurance garantissant qu'elle est en pourparlers en vue de la signature d'un contrat d'assurance couvrant l'ensemble des activités pour lesquelles il demande un agrément.

ANNEXE 3. GARANTIES DIVERSES

Le demandeur joint :

* Tout document démontrant l'expérience du demandeur et/ou du personnel qu'il compte affecter à ses activités à l'aéroport de Charleroi-Bruxelles Sud, en matière d'assistance en escale et permettant au Ministère de l'Équipement et des Transports de considérer que le demandeur garantira à suffisance la sûreté et la sécurité des installations, des aéronefs, des équipements et des personnes.

* Une déclaration sur l'honneur attestant que le demandeur s'engage à assurer la formation permanente de son personnel, notamment en matière de sécurité et de sûreté.

* Une déclaration sur l'honneur selon laquelle le demandeur respecte et respectera la réglementation environnementale.

ANNEXE 4.

Le demandeur joint (*):

* Une attestation de l'Office national de Sécurité sociale (ou équivalent si le demandeur est de nationalité étrangère) selon laquelle le demandeur a payé les cotisations sociales dues en vertu de la réglementation; cette attestation ne doit pas avoir été dressée plus de six mois avant le dépôt de la demande.

* Une déclaration sur l'honneur selon laquelle attestant que le demandeur a payé les cotisations sociales dues en vertu de la réglementation.

Vu pour être annexé à l'arrêté ministériel du 29 mai 2008 portant exécution, pour l'aéroport de Charleroi-Bruxelles Sud, de l'arrêté du Gouvernement wallon du 24 mars 2000 réglementant l'accès au marché de l'assistance en escale aux aéroports relevant de la Région wallonne.

Namur, le 29 mai 2008.

Le Ministre des Transports, du Logement et du Développement territorial,
A. ANTOINE

ÜBERSETZUNG

WALLONISCHES MINISTERIUM FÜR AUSTRÜSTUNG UND TRANSPORTWESEN

D. 2008 — 2128

[2008/202286]

29. MAI 2008. — Ministerialerlass zur Ausführung für den Flughafen Charleroi-Brüssel-Süd des Erlasses der Wallonischen Regierung vom 24. März 2000 zur Regelung des Zugangs zum Markt der Bodenabfertigungsdienste auf den der Wallonischen Region unterliegenden Flughäfen

Der Minister des Wohnungswesens, des Transportwesens und der räumlichen Entwicklung,

Aufgrund des Gesetzes vom 27. Juni 1937 zur Revision des Gesetzes vom 16. November 1919 über die Regelung der Luftfahrt, insbesondere des Artikels 5;

Aufgrund des Erlasses der Wallonischen Regierung vom 24. März 2000 zur Regelung des Zugangs zum Markt der Bodenabfertigungsdienste auf den der Wallonischen Region unterliegenden Flughäfen, insbesondere der Artikel 4, Absatz 3, 7°, Absatz 1 und 10, Absatz 2;

Aufgrund des am 28. April 2008 in Anwendung des Artikels 84, § 1, Absatz 1, 1° der koordinierten Gesetze über den Staatsrat abgegebenen Gutachtens 44.361/4 des Staatsrats;

In der Erwägung, dass der Flughafen Charleroi-Brüssel-Süd eine der beiden in Artikel 1, 3°, des Erlasses der Wallonischen Regierung vom 24. März 2000 zur Regelung des Zugangs zum Markt der Bodenabfertigungsdienste auf den der Wallonischen Region unterliegenden Flughäfen vorgesehenen Schwellen überschreitet;

In der Erwägung, dass demnach der freie Zugang zum Markt der Bodenabfertigungsdienste innerhalb des Flughafens Charleroi-Brüssel-Süd sichergestellt und organisiert werden muss,

Beschließt:

Artikel 1 - Durch den vorliegenden Erlass wird die Richtlinie 96/67/EG des Rates vom 15. Oktober 1996 über den Zugang zum Markt der Bodenabfertigungsdienste auf den Flughäfen der Gemeinschaft teilweise umgesetzt.

Art. 2 - Zur Anwendung des vorliegenden Erlasses gelten folgende Definitionen:

1° Erlass der Wallonischen Regierung vom 24. März 2000: der Erlass der Wallonischen Regierung vom 24. März 2000 zur Regelung des Zugangs zum Markt der Bodenabfertigungsdienste auf den der Wallonischen Region unterliegenden Flughäfen;

2° Leitungsorgan: die Verwaltungsgesellschaft des Flughafens Charleroi-Brüssel-Süd;

3° Nutzausschuss: der durch Artikel 4 des Erlasses der Regierung vom 24. März 2000 gegründete Nutzausschuss des Flughafens Charleroi-Brüssel-Süd;

4° Minister: der Minister, zu dessen Zuständigkeitsbereich die Flughafenpolitik gehört.

Art. 3 - Der Nutzausschuss wird in allen durch die Regelung vorgesehenen Fällen über das Leitungsorgan einberufen. Der Minister wird über alle Versammlungen des Nutzausschusses unterrichtet und kann dort einen Vertreter entsenden.

Die Vorladungen zu den Versammlungen des Nutzausschusses enthalten die Tagesordnung und werden den verschiedenen Flugtransportunternehmen mindestens eine Woche im Voraus zugesandt. Diese bringen vorher schriftlich ihre Teilnahme an der Versammlung, zu der sie vorgeladen wurden, zur Kenntnis.

Nach Abschluss einer jeden Versammlung wird spätestens im Laufe des folgenden Monats ein Versammlungsbericht erstellt. Dieser widerspiegelt die Gesamtheit der geäußerten Meinungen und wird im Laufe der folgenden Versammlung genehmigt und dem Minister übermittelt.

Das Leitungsorgan führt den Vorsitz des Nutzausschusses und übernimmt das Sekretariat.

Art. 4 - § 1. Der freie Zugang zum Markt der Bodenabfertigungsdienste und die freie Ausübung der Selbstabfertigung auf dem Flughafen Charleroi-Brüssel-Süd unterliegen dem Erhalt einer vom Minister ausgestellten Zulassung. Das Antragsformular zur Zulassung wird dem vorliegenden Erlass beigelegt.

§ 2. Um die Zulassung zu erhalten, muss der Bewerber folgende Bedingungen erfüllen:

1° eine gesunde Finanzlage aufweisen;

2° über einen ausreichenden Versicherungsschutz verfügen;

3° die Luftsicherheit und Flugsicherheit der Anlagen, Luftfahrzeuge, Ausrüstungen und Personen, sowie den Schutz der Umwelt gewährleisten;

4° sich an die einschlägige Sozialregelung halten.

§ 3. Die Zulassung gilt für eine Dauer von zehn Jahren.

Art. 5 - Das Leitungsorgan bestimmt die Wohlverhaltensregeln, die von den Dienstleistern eingehalten werden müssen, um den reibungslosen Betrieb des Flughafens Charleroi-Brüssel-Süd zu gewährleisten. Die Wohlverhaltensregeln unterliegen der Genehmigung des Ministers.

Art. 6 - Das Leitungsorgan verwaltet die zentralen Infrastruktureinrichtungen zur Erbringung von Bodenabfertigungsdiensten, die aufgrund ihrer Komplexität bzw. aus Kosten- oder Umweltschutzgründen nicht geteilt oder in zweifacher Ausführung geschaffen werden können.

Diese zentralen Infrastruktureinrichtungen sind folgende:

- 1° die Gepäcksortieranlage;
- 2° die Enteisungsanlage;
- 3° die Abwasserreinigungsanlage;
- 4° die Treibstoffverteilungsanlage.

Die Benutzung dieser Infrastruktureinrichtungen ist für die Dienstleister und Selbstabfertiger vorgeschrieben.

Art. 7 - Im Laufe des ersten Trimesters eines jeden Jahres fordert der Minister das Leitungsorgan, den Nutzerausschuss und die Dienstleistungsunternehmen auf, an der in Artikel 10 des Erlasses der Wallonischen Regierung vom 24. März 2000 vorgesehenen Konsultation teilzunehmen.

Auf Vorschlag der Teilnehmer verabschiedet der Minister die Tagesordnung der Versammlung. Diese wird den Teilnehmern mindestens eine Woche im Voraus zugesandt.

Die Zurverfügungstellung der Versammlungsorte geht zu Lasten des Leitungsorgans. Das Leitungsorgan führt den Vorsitz der Versammlung und übernimmt das Sekretariat.

Nach Abschluss einer jeden Versammlung wird innerhalb des folgenden Monats ein ausführlicher Bericht erstellt. Dieser widerspiegelt die Gesamtheit der geäußerten Meinungen. Er wird dem Minister sowie den Teilnehmern übermittelt.

Namur, den 29. Mai 2008

A. ANTOINE

ANLAGE

I. NATÜRLICHE PERSON

Name:
Vorname(n):
Staatsangehörigkeit:
Geschlecht:
Wohnort:
Telefon:
Fernkopierer:
E-mail:

I. JURISTISCHE PERSON

Gesellschaftsname oder Bezeichnung:
Rechtsform:
Staatsangehörigkeit:
Registrierungsnummer:
Mehrwertsteuernummer:
Gesellschaftssitz:
LSS-Eintragungsnummer oder Sonstiges:
Vertreten durch (Name, Vorname):
Eigenschaft des Vertreters:
Telefon:
Fernkopierer:
E-mail:

beantragt hiermit, vom Ministerium für Ausrüstung und Transportwesen der Wallonischen Region für die Tätigkeiten:

auf dem Flughafen Charleroi-Brüssel-Süd zugelassen zu werden.

Er(sie) fügt dem vorliegenden Formular die aufgrund des Artikels 4 des Ministerialerlasses vom 29. Mai 2008 zur Ausführung für den Flughafen Charleroi-Brüssel-Süd des Erlasses der Wallonischen Regierung vom 2008. März 24 zur Regelung des Zugangs zum Markt der Bodenabfertigungsdienste auf den der Wallonischen Region unterliegenden Flughäfen erforderlichen Anlagen bei.

Als ehrlich und gleichlautend bescheinigt,
Geschehen zu
den
(Unterschrift)

ANLAGEN ZUM ANTRAGSFÖRMULAR ZUR ZULASSUNG

ANLAGE 1. FINANZLAGE DES ANTRAGSTELLERS

Der Antragsteller fügt folgende Unterlagen bei(*):

A. Wenn es sich um eine natürliche Person handelt, eine verbindliche Erklärung auf Ehrenwort, die bescheinigt, dass sie über eine gesunde Finanzlage verfügt, unter Beifügung der Steuerbescheide der Heberolle der drei letzten Jahre.

B. Wenn es sich um eine juristische Person handelt:

- * Die Jahresabrechnungen der drei letzten Rechnungsjahre, gegebenenfalls vom Rechnungsprüfer beglaubigt.
- * Wenn die Gesellschaft noch nicht gegründet ist, deren Wirtschaftsplan.
- * Ein Garantiefrieder der indirekten Aktionäre, der die gute Ausführung der Verpflichtungen des Antragstellers bescheinigt.

ANLAGE 2. VERSICHERUNGSSCHUTZ DES ANTRAGSTELLERS

Der Antragsteller fügt folgende Unterlagen bei(*):

- * Einen Versicherungsvertrag, der die gesamten Tätigkeiten deckt, für die er eine Zulassung beantragt.
- * Wenn der Versicherungsvertrag noch nicht abgeschlossen ist, ein von einer Versicherungsgesellschaft ausgehendes Schreiben, in dem diese versichert, dass sie im Hinblick auf die Unterzeichnung eines Versicherungsvertrags zur Deckung der gesamten Tätigkeiten, für die der Antragsteller eine Zulassung beantragt, in Verhandlung steht.

ANLAGE 3. VERSCHIEDENE GARANTIEN

Der Antragsteller fügt folgende Unterlagen bei:

* Jegliches Dokument, in dem die Erfahrung des Antragstellers und/oder des Personals, das er für seine Tätigkeiten auf dem Flughafen Charleroi-Brüssel-Süd in Sachen Bodenabfertigung einzusetzen gedenkt, nachgewiesen wird und mittels dessen das Ministerium für Ausrüstung und Transportwesen davon ausgehen kann, dass der Antragsteller die Luftsicherheit und Flugsicherheit der Anlagen, Luftfahrzeuge, Ausrüstungen und Personen ausreichend garantiert.

* Eine ehrenwörtliche Erklärung, die bescheinigt, dass der Antragsteller sich verpflichtet, die ständige Weiterbildung seines Personals zu sichern, insbesondere in Sachen Flugsicherheit und Luftsicherheit.

* Eine ehrenwörtliche Erklärung, laut der der Antragsteller die Umweltregelung einhält und einhalten wird.

ANLAGE 4.

Der Antragsteller fügt folgende Unterlagen bei(*):

* Eine Bescheinigung des Landesamts für soziale Sicherheit (oder eine gleichwertige Unterlage, wenn der Antragsteller ein fremder Staatsangehöriger ist), laut der der Antragsteller die aufgrund der Regelung geschuldeten Sozialbeiträge bezahlt hat; diese Bescheinigung darf nicht mehr als sechs Monate vor Einreichung des Antrags ausgestellt worden sein.

* Eine ehrenwörtliche Erklärung, laut der der Antragsteller die aufgrund der Regelung geschuldeten Sozialbeiträge bezahlt hat.

Gesehen, um dem Ministerialerlass vom 29. Mai 2008 zur Ausführung für den Flughafen Charleroi-Brüssel-Süd des Erlasses der Wallonischen Regierung vom 24. März 2000 zur Regelung des Zugangs zum Markt der Bodenabfertigungsdienste auf den der Wallonischen Region unterliegenden Flughäfen als Anlage beigefügt zu werden.

Namur, den 29. Mai 2008

Der Minister des Transportwesens, des Wohnungswesens und der räumlichen Entwicklung,

A. ANTOINE

VERTALING

WAALS MINISTERIE VAN UITRUSTING EN VERVOER

N. 2008 — 2128

[2008/202286]

29 MEI 2008. — Ministerieel besluit tot uitvoering voor de luchthaven Charleroi-Brussel-Zuid van het besluit van de Waalse Regering van 24 maart 2000 betreffende de toegang tot de grondafhandelingsmarkt op de luchthavens die onder het Waalse Gewest ressorteren

De Minister van Huisvesting, Vervoer en Ruimtelijke Ontwikkeling,

Gelet op de wet van 27 juni 1937 houdende herziening van de wet van 16 november 1919 betreffende de regeling der luchtvaart, inzonderheid op artikel 5;

Gelet op het besluit van de Waalse Regering van 24 maart 2000 betreffende de toegang tot de grondafhandelingsmarkt op de luchthavens die onder het Waalse Gewest ressorteren, inzonderheid op de artikelen 4, derde lid, 7°, eerste lid, en 10, tweede lid;

Gelet op advies 44.361/4 van de Raad van State, gegeven op 28 april 2008, overeenkomstig artikel 84, § 1, eerste lid, 1°, van de wetten op de Raad van State, gecoördineerd op 12 januari 1973;

Overwegende dat de luchthaven Charleroi-Brussel-Zuid één van de twee drempels bedoeld in artikel 1, 3°, van het besluit van de Waalse Regering van 24 maart 2000 betreffende de toegang tot de grondafhandelingsmarkt op de luchthavens die onder het Waalse Gewest ressorteren, overschrijdt;

Overwegende dat de vrije toegang tot de grondafhandelingsmarkt binnen de luchthaven Charleroi-Brussel-Zuid dan ook gewaarborgd en georganiseerd moet worden,

Besluit :

Artikel 1. Bij dit besluit wordt richtlijn 96/67/EG van de Raad van 15 oktober 1996 betreffende de toegang tot de grondafhandelingsmarkt op de luchthavens van de Gemeenschap gedeeltelijk omgezet.

Art. 2. Voor de toepassing van dit besluit dient te worden verstaan onder :

1° besluit van de Waalse Regering van 24 maart 2000 : het besluit van de Waalse Regering van 24 maart 2000 betreffende de toegang tot de grondafhandelingsmarkt op de luchthavens die onder het Waalse Gewest ressorteren;

2° luchthavenbeheerder : de beheersmaatschappij van de luchthaven Charleroi-Brussel-Zuid;

3° gebruikerscomité : comité van de gebruikers van de luchthaven Charleroi-Brussel-Zuid opgericht bij artikel 4 van het besluit van de Regering van 24 maart 2000;

4° Minister : de Minister bevoegd voor het Luchthavenbeleid.

Art. 3. Het gebruikerscomité wordt bijeengeroepen in alle door de regelgeving bedoelde gevallen door bemiddeling van de luchthavenbeheerder. De Minister wordt ingelicht over alle vergaderingen van het gebruikerscomité en kan er een vertegenwoordiger afvaardigen.

De oproepingen tot de vergaderingen van het gebruikerscomité vermelden de agenda en worden minstens één week van tevoren gezonden aan de verschillende luchtvervoerders. Laatstgenoemden laten vooraf schriftelijk weten of ze zullen deelnemen aan de vergadering waarvoor ze zijn opgeroepen.

Aan het einde van elke vergadering wordt een verslag opgemaakt uiterlijk binnen de volgende maand. Dat verslag dat alle geopperde meningen weergeeft, wordt bij de volgende vergadering goedgekeurd en aan de Minister overgemaakt.

De luchthavenbeheerder zit het gebruikerscomité voor en neemt zijn secretariaat waar.

Art. 4. § 1. De vrije toegang tot de markt voor de verlening van grondafhandelingsdiensten en het vrij verrichten van zelfafhandelingsdiensten op de luchthaven Charleroi-Brussel Zuid zijn afhankelijk van de verkrijging van een door de Minister verleende erkenning. Het formulier voor de erkenningsaanvraag wordt bij dit besluit gevoegd.

§ 2. Om de erkenning te krijgen, moet de kandidaat de volgende voorwaarden vervullen :

1° een gezonde financiële toestand vertonen;

2° voldoende gedekt zijn inzake verzekering;

3° de veiligheid en de zekerheid van de installaties, de luchtvaartuigen, de uitrustingen en de personen alsmede de milieubescherming garanderen;

4° de relevante sociale regelgeving conform zijn.

§ 3. De erkenning geldt voor tien jaar.

Art. 5. De luchthavenbeheerder bepaalt de gedragsregels die de door de dienstverleners in acht moeten worden genomen om de goede werking van de luchthaven Charleroi-Brussel-Zuid te waarborgen. De gedragsregels worden ter goedkeuring aan de Minister voorgelegd.

Art. 6. De luchthavenbeheerder beheert de gecentraliseerde infrastructuurvoorzieningen die bestemd zijn voor het verlenen van grondafhandelingsdiensten en die wegens hun complexiteit, kosten of gevolgen voor het milieu, niet kunnen worden verdeeld of opgesplitst.

Die gecentraliseerde infrastructuurvoorzieningen zijn de volgende :

1° het systeem voor het sorteren van bagages;

2° het systeem voor de ijzelbestrijding;

3° het systeem voor waterzuivering;

4° het systeem voor de brandstofdistributie.

Het gebruik van die infrastructuurvoorzieningen is verplicht voor de dienstverleners en voor de zelfafhandelende gebruikers.

Art. 7. Binnen het eerste kwartaal van elk jaar verzoekt de Minister de luchthavenbeheerder, het gebruikerscomité en de dienstverlenende ondernemingen om deel te nemen aan de in artikel 10 van het besluit van de Waalse Regering van 24 maart 2000 bedoelde raadpleging.

Op voorstel van de deelnemers bepaalt de Minister de agenda van de vergadering. De agenda wordt minstens één week van tevoren gezonden aan de deelnemers.

De luchthavenbeheerder moet vergaderingsruimte ter beschikking stellen. De luchthavenbeheerder zit de vergadering voor en zorgt voor het secretariaat ervan.

Aan het einde van elke vergadering wordt een gedetailleerd verslag opgemaakt uiterlijk binnen de volgende maand. Dat verslag geeft alle geopperde meningen weer. Het wordt aan de Minister en aan de deelnemers overgemaakt.

Namen, 29 mei 2008.

A. ANTOINE

Bijlage

I. NATUURLIJKE PERSOON

Naam :

Voornaam(amen) :

Nationaliteit :

Geslacht :

Woonplaats :

Telefoon :

Fax :

e-mail :

I. RECHTSPERSOON

Handelsnaam of benaming :

Vorm :

Nationaliteit :

Registratienummer :

BTW-nummer :

Maatschappelijke zetel :

Inschrijving bij de R.S.Z. of andere :

Vertegenwoordigd door (naam, voornaam) :

Hoedanigheid van de vertegenwoordiger :

Telefoon :

Fax :

e-mail :

verzoekt bij dit formulier om erkend te worden door het Waalse Ministerie van Uitrustingen en Vervoer om activiteiten uit te oefenen :

op de luchthaven van Charleroi-Brussel-Zuid.

Bij dit formulier voegt hij de bijlagen, die vereist worden krachtens artikel 4 van het ministerieel besluit van 29 mei 2008 tot uitvoering voor de luchthaven Charleroi-Brussel-Zuid van het besluit van de Waalse Regering van 24 maart 2000 betreffende de toegang tot de grondafhandelingsmarkt op de luchthavens die onder het Waalse Gewest ressorteren.

Voor echt en eensluidend verklaard,

Opgemaakt te

op,

(handtekening)

BIJLAGEN BIJ HET FORMULIER VOOR DE ERKENNINGSAANVRAG**BIJLAGE 1. FINANCIËLE TOESTAND VAN DE AANVRAGER**

De aanvrager voegt (*) :

A. Als het gaat om een natuurlijke persoon, een verbintenis op erewoord waaruit blijkt dat zijn financiële toestand gezond is, samen met de aanslagbiljetten van de drie laatste jaren.

B. Als het gaat om een rechtspersoon :

* de jaarrekeningen van de drie laatste boekjaren die in voorkomend geval door de commissaris voor echt worden verklaard.

* Als de maatschappij nog niet opgericht is, haar zakenplan.

* Een brief waarin de laatste aandeelhouders de goede uitvoering van de verbintenissen van de aanvrager waarborgen.

BIJLAGE 2. DEKKING VAN DE VERZEKERING VAN DE AANVRAGER

De aanvrager voegt (*) :

* een verzekeringpolis ter dekking van het geheel van de activiteiten waarvoor hij een erkenning vraagt.

* Als er op de verzekeringpolis nog niet ingeschreven is, een brief van een verzekeringsmaatschappij waarin ze garandeert dat ze in onderhandeling is met het oog op de ondertekening van een verzekeringscontract dat het geheel van de activiteiten waarvoor hij een erkenning vraagt, dekt.

BIJLAGE 3. DIVERSE GARANTIES

De aanvrager voegt (*) :

* Elk document waarbij de ervaring van de aanvrager en/of van het personeel dat hij wil aanstellen voor zijn activiteiten in de luchthaven Charleroi-Brussel-Zuid, wordt aangetoond inzake grondafhandeling en op grond waarvan het Ministerie van Uitrustingen en Vervoer ervan uit kan gaan dat de aanvrager de veiligheid en de zekerheid van de installaties, de luchtvaartuigen, de uitrustingen en de personen voldoende zal garanderen.

* Een verklaring op erewoord waaruit blijkt dat de aanvrager zich ertoe verbindt de voortdurende opleiding van zijn personeel te waarborgen, met name, inzake zekerheid en veiligheid.

* Een verklaring op erewoord waarin de aanvrager de milieuregelgeving naleeft en zal naleven.

BIJLAGE 4.

De aanvrager voegt (*) :

* Een attest van de Rijksdienst voor Sociale Zekerheid (of gelijkwaardig als de aanvrager van vreemde nationaliteit is) waaruit blijkt dat de aanvrager de krachtens de regelgeving verschuldigde sociale bijdragen heeft betaald; dit attest moet niet meer dan zes maanden vóór de indiening van de aanvraag opgemaakt zijn.

* Een verklaring op erewoord waaruit blijkt de aanvrager de krachtens de regelgeving verschuldigde sociale bijdragen heeft betaald.

Gezien om te worden gevoegd bij het ministerieel besluit van 29 mei 2008 tot uitvoering voor de luchthaven Charleroi-Brussel-Zuid van het besluit van de Waalse Regering van 24 maart 2000 betreffende de toegang tot de grondafhandelingsmarkt op de luchthavens die onder het Waalse Gewest ressorteren.

Namen, 29 mei 2008.

De Minister van Huisvesting, Vervoer en Ruimtelijke Ontwikkeling,
A. ANTOINE

BRUSSELS HOOFDSTEDELIJK GEWEST — REGION DE BRUXELLES-CAPITALE

MINISTERIE

VAN HET BRUSSELS HOOFDSTEDELIJK GEWEST

N. 2008 — 2129

[C — 2008/31252]

20 MAART 2008. — Besluit van de Brusselse Hoofdstedelijke Regering tot toekenning aan de 19 Brusselse gemeenten van subsidies voor een totaal bedrag van 2.927.343,59 euro, in het kader van het Veiligheidsplan voor het jaar 2008

De Brusselse Hoofdstedelijke Regering,

Gelet op de bijzondere wet van 8 augustus 1980 tot hervorming van de instellingen, inzonderheid op artikel 6, § 1, VIII, gewijzigd bij de bijzondere wetten van 13 juli 2001, 25 april 2004 en 13 september 2004;

Gelet op de bijzondere wet van 12 januari 1989 met betrekking tot de Brusselse instellingen, inzonderheid op artikel 4, gewijzigd bij de bijzondere wetten van 5 mei 1993, 16 juli 1993 en 27 maart 2006;

Gelet op de organieke ordonnantie van 23 februari 2006 houdende de bepalingen die van toepassing zijn op de begroting, de boekhouding en de controle, inzonderheid op de artikelen 92 tot en met 95;

Gelet op de ordonnantie van 21 december 2007 houdende de begroting van het Brussels Hoofdstedelijk Gewest voor het begrotingsjaar 2008, inzonderheid op het beschikbaar krediet ingeschreven op de basisallocaties 10.007.27.01.43.22 en 10.007.28.03.63.21;

Overwegende dat de Brusselse Hoofdstedelijke Regering er zich in haar regeringsverklaring van 20 juli 2004 toe verbonden heeft de inspanningen van de terreinactoren te steunen met het oog op een verbetering van de veiligheid in het Brussels Hoofdstedelijk Gewest vanuit een geïntegreerde preventiebenadering;

Overwegende de omzendbrief van 22 februari 2007 met betrekking tot het Veiligheidsplan in het Brussels Hoofdstedelijk Gewest;

Overwegende dat de maatregelen vervat in het Veiligheidsplan van het Brussels Hoofdstedelijk Gewest tot doel hebben de 19 gemeenten in hun hoedanigheid van eerstelijnsoperatoren in staat te stellen hun optreden te versterken ten aanzien van jongeren, die oververtegenwoordigd zijn wat betreft criminele feiten, als dader, maar ook als slachtoffer;

Overwegende dat het Brussels Hoofdstedelijk Gewest met voornoemde omzendbrief van 22 februari 2007 drie gewestelijke subsidies heeft ingevoerd om de gemeenten te helpen de doelstelling van het gewestelijk veiligheidsplan te verwezenlijken, onder meer bestemd voor een grotere aanwezigheid van veiligheidspersoneel in de buurt van metrostations en tram- en bushaltes;

Gelet op de advies van de Inspectie van Financiën;

Gelet op het akkoord van de Minister van de Begroting;

Op voordracht van de Minister-President van de Brusselse Hoofdstedelijke Regering belast met Plaatselijke Besturen, Ruimtelijke Ordening, Monumenten en Landschappen, Huisvesting en Openbare Netheid;

Na beraadslaging,

Besluit :

Artikel 1. Dit besluit regelt een aangelegenheid zoals bedoeld in artikel 39 van de Grondwet.

Art. 2. Binnen de grenzen van de beschikbare begrotingskredieten aangerekend op de basisallocaties 10.007.27.01.43.22 en 10.007.28.03.63.21 van de ordonnantie van 21 december 2007 houdende de algemene begroting der uitgaven van het Brussels Hoofdstedelijk Gewest voor het begrotingsjaar 2008, worden aan de 19 gemeenten subsidies toegekend voor een totaal bedrag van 2.927.343,59 euro, ten belope van de bedragen als vermeld in de bijgaande tabel.

In de bijgaande tabel wordt een onderscheid gemaakt tussen investeringskosten en personeelskosten daars de subsidies voor deze twee soorten uitgaven van verschillende aard zijn. De tabel vermeldt ook het totaal subsidiebedrag dat aan elke gemeente wordt toegekend.

MINISTERE

DE LA REGION DE BRUXELLES-CAPITALE

F. 2008 — 2129

[C — 2008/31252]

20 MARS 2008. — Arrêté du Gouvernement de la Région de Bruxelles-Capitale accordant aux 19 communes bruxelloises des subventions pour un montant total de 2.927.343,59 euros, dans le cadre du Plan sécurité pour l'année 2008

Le Gouvernement de la Région de Bruxelles-Capitale,

Vu la loi spéciale de réformes institutionnelles du 8 août 1980, notamment l'article 6, § 1, VIII, modifié par les lois spéciales des 13 juillet 2001, du 25 avril 2004 et du 13 septembre 2004;

Vu la loi spéciale du 12 janvier 1989 relative aux institutions bruxelloises, notamment l'article 4, modifié par les lois spéciales des 5 mai 1993, 16 juillet 1993 et 27 mars 2006;

Vu l'ordonnance organique du 23 février 2006 portant les dispositions applicables au budget, à la comptabilité et au contrôle, notamment les articles 92 à 95;

Vu l'ordonnance du 21 décembre 2007 contenant le budget de la Région de Bruxelles-Capitale pour l'année budgétaire 2008, notamment les crédits disponibles inscrits aux allocations de base 10.007.27.01.43.22 et 10.007.28.03.63.21;

Considérant que dans sa déclaration de Gouvernement du 20 juillet 2004, l'Exécutif de la Région de Bruxelles-Capitale s'engage à soutenir les efforts des acteurs de terrain afin d'améliorer la sécurité au sein de la Région de Bruxelles-Capitale dans une optique de prévention intégrée;

Considérant les termes de la circulaire du 22 février 2007 relative au Plan Sécurité en Région de Bruxelles-Capitale;

Considérant que les mesures contenues dans le Plan Sécurité de la Région bruxelloise ont pour objectif de permettre aux 19 communes, en leur qualité d'opérateurs de première ligne, de renforcer leur intervention vis-à-vis des jeunes, surreprésentés dans les faits de criminalité comme auteurs d'actes de délinquance mais aussi en tant que victime de ces actes;

Considérant que la Région de Bruxelles-Capitale a instauré, par la circulaire du 22 février 2007 précitée, trois subsides régionaux afin de soutenir les communes dans la réalisation de l'objectif du Plan de sécurité régional prévoyant entre autres le renforcement de la présence des agents de sécurité aux abords des arrêts de métros, trams et bus;

Vu l'avis de l'Inspection des Finances;

Vu l'accord du Ministre du Budget;

Sur la proposition du Ministre-Président du Gouvernement de la Région de Bruxelles-Capitale chargé des Pouvoirs locaux, de l'Aménagement du Territoire, des Monuments et Sites, de la Rénovation Urbaine, du Logement et de la Propreté publique;

Après en avoir délibéré,

Arrête :

Article 1^{er}. Le présent arrêté règle une matière visée à l'article 39 de la Constitution.

Art. 2. Dans la limite des crédits budgétaires disponibles inscrits aux allocations de base 10.007.27.01.43.22 et 10.007.28.03.63.21 de l'ordonnance du 21 décembre 2007 contenant le budget général des dépenses de la Région de Bruxelles-Capitale pour l'exercice 2008, des subventions sont octroyées pour un montant global de 2.927.343,59 euros, aux 19 communes, à concurrence des montants tels que mentionnés dans le tableau en annexe.

Le tableau en annexe distingue les frais d'investissement et les frais de fonctionnement et de personnel étant donné la nature différente des subsides relatifs à ces frais. Le tableau reprend, en outre, le montant total de la subvention octroyée à chaque commune.

Art. 3. Deze subsidies worden toegekend om van 1 januari tot 31 december 2008 geheel of gedeeltelijk de kosten te dekken die zijn verbonden aan de organisatie van de acties die kaderen in het Veiligheidsplan, met name de drie volgende projecten :

een project betreffende de beveiliging van de weg naar de school in het kader van de bestrijding van diefstal (steaming) en afpersing;

een project die betrekking heeft op de versterking van de preventieve aanwezigheid 's avonds via de financiering van de overuren van het preventiepersoneel 's avonds;

een project die betrekking heeft op het schoolverzuim;

Wat betreft de eerste project, heeft het Brussels Hoofdstedelijk Gewest beslist om de aanwezigheid van stadswachten op het traject schoolwoonplaats te versterken door het financieren van bijkomende overuren van het reeds in dienst zijnde personeel of via aanwerving van bijkomend personeel.

De tweede project heeft tot doel de preventieve aanwezigheid 's avonds en in bepaalde periodes te versterken door betaling van overuren of indienstneming van bijkomend personeel.

De derde project heeft tot doel de gemeente te helpen het schoolverzuim tegen te gaan door de oprichting te bevorderen van een buitenschoolse wachtcel, die een optreden op het niveau van de gemeente als geheel mogelijk maakt en alle onderwijsnetten bestrijkt. De tegemoetkoming van het Gewest is bestemd voor de indienstneming van personeel indien de gemeente nog niet over een dergelijke voorziening beschikt, of voor het versterken van een bestaande voorziening.

De uitvoeringsmodaliteiten van deze acties zullen het voorwerp uitmaken van een overeenkomst tussen elke gemeente en het Brussels Hoofdstedelijk Gewest, op basis van de projecten die door de gemeenten ingediend werden overeenkomstig de omzendbrief van 22 februari 2007 met betrekking tot het Veiligheidsplan.

Art. 4. Om deze subsidies te kunnen genieten, moeten de gemeenten zich ertoe verbinden de nodige schikkingen te treffen voor de indienstneming van geschikt personeel en dit personeel de nodige middelen ter beschikking stellen om de in de overeenkomst bepaalde doelstellingen te verwezenlijken.

Art. 5. § 1 De bepalingen van de omzendbrief van 29 september 2005 met betrekking tot de financiële richtlijnen die gelden voor de door het Brussels Hoofdstedelijk Gewest gesubsidieerde veiligheids- en preventiecontracten, zijn van toepassing op de bij dit besluit toegekende subsidies;

§ 2 De subsidies voor de in 2008 verrichte personeels- en werkingsuitgaven worden aan de gemeenten gestort in twee delen, op de bankrekening van de begunstigde gemeenten :

- een voorschot van 60 % van het subsidiebedrag vermeld onder basisallocatie 10.007.27.01.43.22 wordt gestort tegen overlegging van een schuldvordering, die melding moet maken van de reden van de betaling, het bedrag waarvan betaling wordt gevraagd, het visumnummer voor vastlegging en het rekeningnummer waarop het bedrag moet worden gestort. Die schuldvordering moet uiterlijk op 1 juni 2008 naar het Ministerie van Brussels Hoofdstedelijk Gewest worden verstuurd volgens de modaliteiten bepaald in § 4;

- het saldo wordt uitgekeerd na ontvangst en analyse van de in § 5 bedoelde verantwoordingsstukken. Nadat voornoemde stukken gecontroleerd zijn, wordt de begunstigde door de bevoegde ordonnateur verzocht een schuldvordering over te maken met vermelding van het eindbedrag dat hem toegekend is op grond van de controle.

De schuldvordering vermeldt de reden van de betaling, het als saldo toegekende eindbedrag, het nummer van het visum voor de vastlegging en het bankrekeningnummer waarop dit bedrag gestort moet worden. Deze schuldvordering moet gericht worden aan het Ministerie van het Brussels Hoofdstedelijk Gewest volgens de modaliteiten bepaald in § 4 binnen een termijn van 15 dagen nadat de begunstigde het verzoek van de bevoegde ordonnateur heeft ontvangen;

§ 3 Voor de investeringsuitgaven vermeld onder basisallocatie 10.007.28.03.63.21 worden de subsidies in één maal uitbetaald na ontvangst en analyse van de in § 5 bedoelde verantwoordingsstukken. Nadat voornoemde stukken gecontroleerd zijn, wordt de begunstigde door de bevoegde ordonnateur verzocht een schuldvordering over te maken met vermelding van het eindbedrag dat hem toegekend is op grond van de controle.

De schuldvordering vermeldt de reden van de betaling, het als saldo toegekende eindbedrag, het nummer van het visum voor de vastlegging en het bankrekeningnummer waarop dit bedrag gestort moet worden. Deze schuldvordering moet gericht worden aan het Ministerie van het Brussels Hoofdstedelijk Gewest volgens de modaliteiten

Art. 3. Ces subventions sont octroyées aux fins de couvrir partiellement ou en globalité, du 1^{er} janvier au 31 décembre 2008, les frais liés à l'organisation des actions inscrites dans le cadre du Plan sécurité notamment les trois projets suivants :

un projet relatif à la sécurisation du chemin de l'école dans le cadre de la lutte contre le vol (steaming) et le racket,

un projet relatif au renforcement de la présence préventive en soirée par le financement des heures supplémentaires du personnel préventif en soirée,

un projet relatif à la lutte contre le décrochage scolaire.

En ce qui concerne le premier projet, la Région de Bruxelles-Capitale a décidé de renforcer la présence d'agents de prévention sur le trajet école-domicile via le financement d'heures supplémentaires d'agents déjà en place ou via l'engagement d'agents supplémentaires.

Le second projet a pour objet le renforcement de la présence préventive en soirée et à des périodes déterminées par le paiement d'heures supplémentaires ou l'engagement d'agents supplémentaires.

Le troisième projet a pour but d'aider la commune à lutter contre le décrochage scolaire en favorisant la mise sur pied d'une cellule de veille hors école permettant une intervention à l'échelle de la commune entière et s'adressant à tous les réseaux d'écoles confondus. L'intervention de la Région permet d'engager du personnel, si ce type de dispositif n'existe pas encore sur la commune, ou de renforcer un dispositif existant.

Les modalités de mise en œuvre de ces actions feront l'objet d'une convention entre chaque commune et la Région de Bruxelles-Capitale, sur base des projets introduits par les communes selon les termes de la circulaire du 22 février 2007 relative au Plan Sécurité.

Art. 4. Pour pouvoir bénéficier de ces subventions, les communes s'engagent à mettre en œuvre les dispositions nécessaires à l'engagement du personnel adéquat et à fournir à celui-ci les moyens de parvenir aux objectifs repris dans la convention.

Art. 5. § 1 Les termes de la circulaire du 29 septembre 2005, relative aux directives financières applicables aux contrats de sécurité et de prévention subsidiés par la Région de Bruxelles-Capitale, sont applicables aux subventions accordées par le présent arrêté;

§ 2 Le paiement des subventions, pour les dépenses de personnel et de fonctionnement opérées en 2008, et versées aux communes, s'effectue en deux tranches, sur le compte bancaire des communes :

- une avance de 60% du montant de la subvention reprise sous l'allocation de base 10.007.27.01.43.22, à la réception d'une déclaration de créance mentionnant le motif du paiement, le montant demandé en paiement, le n° du visa d'engagement et le n° de compte bancaire sur lequel ce montant doit être versé. Cette déclaration de créance doit être adressée au Ministère de la Région de Bruxelles-Capitale, selon les modalités prévues au § 4, pour le 1^{er} juin 2008 au plus tard,

- le solde sera liquidé après réception et analyse des pièces justificatives visées au § 5. Une fois réalisée la vérification desdites pièces, le bénéficiaire sera invité par l'ordonnateur compétent à transmettre une déclaration de créance reprenant le montant final qui lui est octroyé suite au contrôle.

Cette déclaration de créance indique le motif du paiement; le montant final octroyé au titre de solde; le n° du visa d'engagement et le n° de compte bancaire sur lequel ce montant doit être versé. Cette déclaration de créance doit être adressée au Ministère de la Région de Bruxelles-Capitale selon les modalités prévues au § 4 et dans le délai de 15 jours suivant la réception, par le bénéficiaire, de l'invitation émanant de l'ordonnateur compétent .

§ 3 Le paiement des subventions, pour les dépenses d'investissement reprise sous l'allocation de base 10.007.28.03.63.21 est effectué en une seule fois, après réception et analyse des pièces justificatives visées au paragraphe 5. Une fois réalisée la vérification desdites pièces, le bénéficiaire sera invité par l'ordonnateur compétent à transmettre une déclaration de créance reprenant le montant final qui lui est octroyé suite au contrôle.

Cette déclaration de créance indique le motif du paiement; le montant final octroyé au titre de solde; le n° du visa d'engagement et le n° de compte bancaire sur lequel ce montant doit être versé. Cette déclaration de créance doit être adressée au Ministère de la Région de Bruxelles-Capitale selon les modalités prévues au § 4 et dans le délai de

bepaald in § 4 binnen een termijn van 15 dagen nadat de begunstigde het verzoek van de bevoegde ordonnateur heeft ontvangen.

§ 4 De in §§ 2 en 3 bedoelde schuldvorderingen moeten als origineel exemplaar ingediend worden bij het Ministerie van het Brussels Hoofdstedelijk Gewest, Directie Comptabiliteit - lokaal 8.119 – CCN 8e verdieping, Vooruitgangstraat 80 bus 1, 1035 Brussel. Gelijkijdig daarmee dient een kopie verstuurd te worden naar het Ministerie van het Brussels Hoofdstedelijk Gewest – Directie Specifieke Initiatieven – City Center, 1^e verdieping, Kruidtuinlaan 20, te 1035 Brussel.

§ 5 De in §§ 2 en 3 bedoelde verantwoordingsstukken bestaan uit de documenten gevraagd als verantwoordingsstukken in de bovenvermelde omzendbrief van 29 september 2005. Uit de controle van voornoemde stukken door de beherende administratieve dienst moet blijken dat alle vastgelegde uitgaven daadwerkelijk verricht werden voor de realisatie van de acties waarvoor de subsidie verleend wordt.

De in §§ 2 en 3 bedoelde verantwoordingsstukken moeten uiterlijk op 31 maart 2009 ingediend worden bij het Ministerie van het Brussels Hoofdstedelijk Gewest - Directie Specifieke Initiatieven - City Center, 1^e verdieping, Kruidtuinlaan 20, te 1035 Brussel.

Art. 6. De Minister bevoegd mag de begunstigde alle bijkomende gegevens vragen die nodig zijn voor de behandeling van het dossier en mag alle daartoe aangewezen stappen ondernemen om ze ter plaatse te bekomen.

Art. 7. De directie Specifieke Initiatieven van het Bestuur Plaatselijke Besturen van het Ministerie van het Brussels Hoofdstedelijk Gewest wordt aangewezen als de administratieve dienst die ermee belast is in te staan voor een goed beheer van de bij dit besluit toegekende kredieten.

Art. 8. Dit besluit heeft uitwerking met ingang van 1 januari 2008.

Art. 9. De Minister-President van de Brusselse Hoofdstedelijke Regering belast met Plaatselijke Besturen, Ruimtelijke Ordening, Monumenten en Landschappen, Stadsvernieuwing en Wetenschappelijk Onderzoek is belast met de uitvoering van dit besluit.

Brussel, 20 maart 2008.

Voor de Brusselse Hoofdstedelijke Regering :

Ch. PICQUE,

Minister-President van de Brusselse Hoofdstedelijke Regering belast met Plaatselijke Besturen, Ruimtelijke Ordening, Monumenten en Landschappen, Huisvesting en Openbare Nethheid

G. VANHENGEL,

Minister van de Brusselse Hoofdstedelijke Regering, bevoegd voor Financiën, Begroting, Externe Betrekkingen en Gewestelijke Informatica

15 jours suivant la réception, par le bénéficiaire, de l'invitation émanant de l'ordonnateur compétent .

§ 4 Les déclarations de créances visées aux paragraphes 2 et 3 doivent être introduites en original au Ministère de la Région de Bruxelles-Capitale, Direction de la Comptabilité, - local 8.119 – CCN, rue du Progrès 80, 8^e étage, à 1035 Bruxelles. Une copie sera également adressée à l'Administration des Pouvoirs locaux du Ministère de la Région de Bruxelles-Capitale, Direction des Initiatives spécifiques – City Center, 1^{er} étage, boulevard du Jardin Botanique 20, à 1035 Bruxelles.

§ 5 Les pièces justificatives visées aux §§ 2 et 3 se composent des documents requis par la circulaire du 29 septembre 2005 précitée en qualité de pièces justificatives. Le contrôle des pièces justificatives par le service administratif gestionnaire doit permettre d'établir que toutes les dépenses engagées par le bénéficiaire de la subvention ont été réellement effectuées afin de réaliser les actions pour lesquelles la subvention est prévue.

Les pièces justificatives visées aux §§ 2 et 3 doivent être introduites au plus tard le 31 mars 2009 à l'Administration des Pouvoirs locaux du Ministère de la Région de Bruxelles-Capitale, Direction des Initiatives spécifiques – City Center, 1^{er} étage boulevard du Jardin Botanique 20, à 1035 Bruxelles.

Art. 6. Le Ministre compétent peut demander au bénéficiaire toutes informations complémentaires nécessaires au traitement du dossier et effectuer sur place toute démarche utile afin de les récolter.

Art. 7. La Direction des Initiatives spécifiques de l'Administration des Pouvoirs locaux du Ministère de la Région de Bruxelles-Capitale est le service administratif désigné pour s'assurer de la bonne gestion des crédits alloués par cet arrêté.

Art. 8. Cet arrêté produit ses effets le 1^{er} janvier 2008.

Art. 9. Le Ministre-Président du Gouvernement de la Région de Bruxelles-Capitale chargé des Pouvoirs locaux, de l'Aménagement du Territoire, des Monuments et Sites, de la Rénovation urbaine et de la Recherche scientifique, est chargé de l'exécution du présent arrêté.

Bruxelles, le 20 mars 2008.

Pour le Gouvernement de la Région de Bruxelles-Capitale :

Ch. PICQUE,

Ministre-Président du Gouvernement de la Région de Bruxelles-Capitale chargé des Pouvoirs locaux, de l'Aménagement du Territoire, des Monuments et Sites, de la Rénovation Urbaine, du Logement et de la Propreté publique

G. VANHENGEL,

Ministre du Gouvernement de la Région de Bruxelles-Capitale, chargé des Finances, du Budget, des Relations extérieures et de l'Informatique régionale

Bijlage — Annexe

Gemeenten — Communes	AB / BA 10.007.28.03.63.21 Investeringskosten — Frais d'investissement	AB / BA 10.007.27.01.43.22 Personeels- en werkingskosten — Frais de personnel et de fonctionnement	Totaal in € — Total en €
Anderlecht	5.000,00 €	45.015,95 €	50.015,95 €
Ouderghem/ Auderghem	5.000,00 €	116.051,21 €	121.051,21 €
St-Agatha-Berchem/ Berchem-St-Agathe	5.000,00 €	77.273,45 €	82.273,45 €
Brussel/Bruxelles	5.000,00 €	121.402,85 €	126.402,85 €
Etterbeek	5.000,00 €	61.874,22 €	66.874,22 €
Evere	5.000,00 €	116.931,90 €	121.931,90 €
Vorst/Forest	5.000,00 €	186.015,18 €	191.015,18 €
Ganshoren	5.000,00 €	99.752,16 €	104.752,16 €
Elsene/Ixelles	5.000,00 €	240.989,34 €	245.989,34 €
Jette	5.000,00 €	236.558,54 €	241.558,54 €
Koekelberg	5.000,00 €	181.131,64 €	186.131,64 €

Gemeenten — Communes	AB / BA 10.007.28.03.63.21 Investeringskosten — Frais d'investissement	AB / BA 10.007.27.01.43.22 Personeels- en werkingskosten — Frais de personnel et de fonctionnement	Totaal in € — Total en €
St-Jans-Molenbeek/ Molenbeek-St-Jean	5.000,00 €	243.345,99 €	248.345,99 €
St-Gillis/St-Gilles	5.000,00 €	282.868,13 €	287.868,13 €
St-Joost-ten-ten-Node/ St-Josse-ten-Noode	5.000,00 €	202.889,75 €	207.889,75 €
Schaarbeek / Schaerbeek	5.000,00 €	214.926,91 €	219.926,91 €
Ukkel / Uccle	5.000,00 €	146.220,96 €	151.220,96 €
Watermaal-Bosvoorde/ Watermael-Boitsfort	5.000,00 €	79.416,63 €	84.416,63 €
St-Lambrechts-Woluwe/ Woluwe-St-Lambert	5.000,00 €	89.552,16 €	94.552,16 €
St-Pieters-Woluwe/ Woluwe-St-Pierre	5.000,00 €	90.126,61 €	95.126,61 €
Totaal / Total	95.000,00 €	2.832.343,59 €	2.927.343,59 €

Gezien om te worden gevoegd bij het besluit van de Brusselse Hoofdstedelijke Regering van 20 maart 2008.

Voor de Brusselse Hoofdstedelijke Regering,

Ch. PICQUE,

Minister-President van de Brusselse Hoofdstedelijke Regering belast met Plaatselijke Besturen, Ruimtelijke Ordening, Monumenten en Landschappen, Huisvesting, en Openbare Netheid

G. VANHENGEL,

Minister van de Brusselse Hoofdstedelijke Regering bevoegd voor Financiën, Begroting, Externe Betrekkingen en Gewestelijke informatica

Vu pour être annexé à l'arrêté du Gouvernement de la Région de Bruxelles-Capitale du 20 mars 2008.

Pour le Gouvernement de la Région de Bruxelles-Capitale :

Ch. PICQUE,

Ministre-Président du Gouvernement de la Région de Bruxelles-Capitale chargé des Pouvoirs locaux, de l'Aménagement du Territoire, des Monuments et Sites, de la Rénovation Urbaine, du Logement et de la Propreté publique

G. VANHENGEL,

Ministre du Gouvernement de la Région de Bruxelles-Capitale chargé des Finances, du Budget, des Relations extérieures et de l'Informatique régionale

MINISTERIE

VAN HET BRUSSELS HOOFDSTEDELIJK GEWEST

N. 2008 — 2130

[C — 2008/31253]

20 MAART 2008. — Besluit van de Brusselse Hoofdstedelijke Regering tot toekenning van een algemene subsidie van 12.922.100,92 euro aan de 19 Brusselse gemeenten, inzake veiligheid en preventie voor het jaar 2008

De Brusselse Hoofdstedelijke Regering,

Gelet op de bijzondere wet van 8 augustus 1980 tot hervorming van de instellingen, inzonderheid op artikel 6, 1, VIII, gewijzigd bij de bijzondere wetten van 13 juli 2001, 25 april 2004 en 13 september 2004;

Gelet op de bijzondere wet van 12 januari 1989 met betrekking tot de Brusselse instellingen, inzonderheid op artikel 4, gewijzigd bij de bijzondere wetten van 5 mei 1993, 16 juli 1993 en 27 maart 2006;

Gelet op de organieke ordonnantie van 23 februari 2006 houdende de bepalingen die van toepassing zijn op de begroting, de boekhouding en de controle, inzonderheid op de artikelen 92 tot en met 95;

Gelet op de ordonnantie van 21 december 2007 houdende de algemene begroting der uitgaven van het Brussels Hoofdstedelijk Gewest voor het begrotingsjaar 2008, inzonderheid op het beschikbaar krediet ingeschreven op de basisallocaties 10.007.28.03.63.21 en 10.007.27.01.43.22;

Overwegende dat sinds 1992 het Brussels Hoofdstedelijk Gewest, een programma steunt voor het waarborgen van de veiligheid van de burgers, het herstel van de levenskwaliteit en het lenigen van de plaatselijke behoeften op het vlak van veiligheid en bescherming van de bevolking;

Overwegende dat de Brusselse Hoofdstedelijke Regering er zich in haar regeerakkoord van 20 juli 2004 toe verbindt om de inspanningen van de terreinactoren te steunen om de veiligheid in het Gewest te verbeteren in het kader van een geïntegreerd preventiebeleid;

Overwegende de contracten die sinds 2002 zijn gesloten tussen het Brussels Hoofdstedelijk Gewest en de Brusselse gemeenten en de bedragen die werden toegekend door de desbetreffende besluiten;

MINISTERE

DE LA REGION DE BRUXELLES-CAPITALE

F. 2008 — 2130

[C — 2008/31253]

20 MARS 2008. — Arrêté du Gouvernement de la Région de Bruxelles-Capitale accordant une subvention globale de 12.922.100,92 euros aux 19 communes bruxelloises, en matière de sécurité et de prévention pour l'année 2008

Le Gouvernement de la Région de Bruxelles-Capitale,

Vu la loi spéciale de réformes institutionnelles du 8 août 1980, notamment l'article 6, 1^{er}, VIII, modifié par les lois spéciales des 13 juillet 2001, 25 avril 2004 et 13 septembre 2004;

Vu la loi spéciale du 12 janvier 1989 relative aux institutions bruxelloises, notamment l'article 4, modifié par les lois spéciales des 5 mai 1993, 16 juillet 1993 et 27 mars 2006;

Vu l'ordonnance organique du 23 février 2006 portant les dispositions applicables au budget, à la comptabilité et au contrôle, notamment les articles 92 à 95;

Vu l'ordonnance du 21 décembre 2007 contenant le budget général des dépenses de la Région de Bruxelles-Capitale pour l'année budgétaire 2008, notamment les crédits disponibles inscrits aux allocations de base 10.007.28.03.63.21 et 10.007.27.01.43.22;

Considérant que depuis 1992, la Région de Bruxelles-Capitale soutient un programme dont le but est d'assurer la sécurité du citoyen, de rétablir la qualité de la vie et de subvenir aux besoins locaux en matière de sécurité et de protection de la population;

Considérant que dans sa déclaration de Gouvernement du 20 juillet 2004, l'Exécutif de la Région de Bruxelles-Capitale s'engage à soutenir les efforts des acteurs de terrain afin d'améliorer la sécurité dans la Région dans une optique de prévention intégrée;

Considérant les contrats conclus entre la Région de Bruxelles-Capitale et les communes bruxelloises depuis 2002 et les montants accordés par les arrêtés successifs y relatifs;

Overwegende dat alle contracten en methodes in 2008 verlengd worden;

Overwegende de bepalingen van de omzendbrief van 29 september 2005 met betrekking tot de financiële richtlijnen die gelden voor de door het Brussels Hoofdstedelijk Gewest gesubsidieerde veiligheids- en preventiecontracten;

Gelet op het advies van de Inspectie van Financiën;

Gelet op het akkoord van de Minister van Begroting;

Op voordracht van de Minister-President van de Brusselse Hoofdstedelijke Regering belast met Plaatselijke Besturen, Ruimtelijke Ordening, Monumenten en Landschappen, Stadsvernieuwing, Huisvesting, en Openbare Netheid;

Na beraadslaging,

Besluit :

Artikel 1. Dit besluit regelt een aangelegenheid zoals bedoeld in artikel 39 van de Grondwet.

Art. 2. Binnen de grenzen van de begrotingskredieten voor het dienstjaar 2008 worden aan de 19 gemeenten die een « veiligheids- en preventiecontract 2008 » hebben gesloten met het Brussels Hoofdstedelijk Gewest, subsidies toegekend voor een totaal bedrag van 12.922.100,92 euro, ten belope van de bedragen als vermeld in de bijgaande tabel.

Deze subsidies dienen te worden aangerekend op de basisallocaties 10.007.28.03.63.21 en 10.007.27.01.43.22 van de ordonnantie van 21 december 2007 houdende de algemene begroting van uitgaven van het Brussels Hoofdstedelijk Gewest voor het begrotingsjaar 2008.

In de bijgaande tabel wordt een onderscheid gemaakt tussen investeringskosten en personeel- en werkingskosten daar de subsidies voor deze twee soorten uitgaven van verschillende aard zijn. De tabel vermeldt ook het totaal subsidiebedrag dat aan elke gemeente wordt toegekend.

Art. 3. De uitvoeringsmodaliteiten van deze acties zullen het voorwerp uitmaken van een overeenkomst, « veiligheids- en preventiecontract 2008 » genoemd, tussen elke gemeente en het Brussels Hoofdstedelijk Gewest.

Deze subsidies worden toegekend voor het uitvoeren - tussen 1 januari en 31 december 2008 - van de acties die zijn ingeschreven op de projectfiches van voornoemde contracten.

Overeenkomstig artikel 13, 5°, alinea 2 van de ordonnantie van 21 december 2007 houdende de begroting van het Brussels Hoofdstedelijk Gewest voor het begrotingsjaar 2008 en met het oog op het waarborgen van de continuïteit van de acties die sinds 1992 plaatsvinden, worden de gemeenten gemachtigd om de acties die zijn opgenomen in het « veiligheids- en preventiecontract » uit te voeren vóór de ondertekening van dit besluit, zijnde vanaf 1 januari.

Art. 4. Om deze subsidies te kunnen genieten, moeten de gemeenten zich ertoe verbinden de nodige schikkingen te treffen voor de indienstneming van geschikt personeel en dit personeel de nodige middelen ter beschikking stellen om de in de overeenkomst bepaalde doelstellingen te verwezenlijken.

Art. 5. § 1 De subsidies voor de in 2008 verrichte personeels- en werkingsuitgaven worden aan de gemeenten gestort in twee delen, op de bankrekening van de begunstigde gemeenten :

een voorschot van 60% van het subsidiebedrag vermeld onder basisallocatie 10.007.27.01.43.22 wordt gestort tegen overlegging van een schuldvordering, die melding moet maken van de reden van de betaling, het bedrag waarvan betaling wordt gevraagd, het visumnummer voor vastlegging en het rekeningnummer waarop het bedrag moet worden gestort.

Die schuldvordering moet uiterlijk op 1 juni 2008 naar het Ministerie van Brussels Hoofdstedelijk Gewest worden verstuurd volgens de modaliteiten bepaald in § 3;

- het saldo wordt uitgekeerd na ontvangst en analyse van de in § 4 bedoelde verantwoordingsstukken. Nadat voornoemde stukken gecontroleerd zijn, wordt de begunstigde door de bevoegde ordonnateur verzocht een schuldvordering over te maken met vermelding van het eindbedrag dat hem toegekend is op grond van de controle.

De schuldvordering vermeldt de reden van de betaling, het als saldo toegekende eindbedrag, het nummer van het visum voor de vastlegging en het bankrekeningnummer waarop dit bedrag gestort moet worden. Deze schuldvordering moet gericht worden aan het Ministerie van het Brussels Hoofdstedelijk Gewest volgens de modaliteiten bepaald in § 3 binnen een termijn van 15 dagen nadat de begunstigde het verzoek van de bevoegde ordonnateur heeft ontvangen;

Considérant que l'ensemble de ces contrats et méthodes sont reconduits en 2008;

Considérant les termes de la circulaire du 29 septembre 2005, relative aux directives financières applicables aux contrats de sécurité et de prévention subsidiés par la Région de Bruxelles-Capitale;

Vu l'avis de l'Inspection des Finances;

Vu l'accord du Ministre du Budget;

Sur la proposition du Ministre-Président du Gouvernement de la Région de Bruxelles-Capitale chargé des Pouvoirs locaux, de l'Aménagement du Territoire, des Monuments et Sites, de la Rénovation Urbaine, du Logement et de la Propreté publique;

Après en avoir délibéré,

Arrête :

Article 1^{er}. Le présent arrêté règle une matière visée à l'article 39 de la Constitution.

Art. 2. Dans la limite des crédits budgétaires pour l'exercice 2008, des subventions sont octroyées pour un montant global de 12.922.100,92 euros, aux 19 communes qui ont conclu un « contrat de sécurité et de prévention 2008 » avec la Région de Bruxelles-Capitale, à concurrence des montants tels que mentionnés dans le tableau en annexe.

Ces subventions sont à imputer sur les crédits disponibles inscrits aux allocations de base 10.007.28.03.63.21 et 10.007.27.01.43.22 de l'ordonnance du 21 décembre 2007 contenant le budget général des dépenses de la Région de Bruxelles-Capitale pour l'année budgétaire 2008.

Le tableau en annexe distingue les frais d'investissement et les frais de fonctionnement et de personnel étant donné la nature différente des subsides relatifs à ces frais. Le tableau reprend, en outre, le montant total de la subvention octroyée à chaque commune.

Art. 3. Les modalités de mise en œuvre de ces actions feront l'objet d'une convention, appelée « contrat de sécurité et de prévention 2008 », entre chaque commune et la Région de Bruxelles-Capitale.

Ces subventions sont octroyées aux fins de mettre en œuvre, du 1^{er} janvier au 31 décembre 2008, les actions inscrites dans les fiches-projets desdits contrats.

Conformément à l'article 13, 5°, alinéa 2 de l'ordonnance du 21 décembre 2007 contenant le budget de la Région de Bruxelles-Capitale pour l'année budgétaire 2008, et afin d'assurer la continuité des actions mises en œuvre depuis 1992, les communes sont autorisées à mettre en œuvre les actions prévues au « contrat de sécurité et de prévention » avant la date de la signature du présent arrêté, c'est-à-dire à partir du 1^{er} janvier.

Art. 4. Pour pouvoir bénéficier des ces subventions, les communes s'engagent à mettre en œuvre les dispositions nécessaires à l'engagement du personnel adéquat et à fournir à celui-ci les moyens de parvenir aux objectifs repris dans la convention.

Art. 5. § 1^{er} Le paiement des subventions, pour les dépenses de personnel et de fonctionnement opérées en 2008, et versées aux communes, s'effectue en deux tranches, sur le compte bancaire des communes :

une avance de 60 % du montant de la subvention reprise sous l'allocation de base 10.007.27.01.43.22, à la réception d'une déclaration de créance mentionnant le motif du paiement, le montant demandé en paiement, le n° du visa d'engagement et le n° de compte bancaire sur lequel ce montant doit être versé.

Cette déclaration de créance doit être adressée au Ministère de la Région de Bruxelles-Capitale, selon les modalités prévues au § 3, pour le 1^{er} juin 2008 au plus tard,

- le solde sera liquidé après réception et analyse des pièces justificatives visées au § 4. Une fois réalisée la vérification desdites pièces, le bénéficiaire sera invité par l'ordonnateur compétent à transmettre une déclaration de créance reprenant le montant final qui lui est octroyé suite au contrôle.

Cette déclaration de créance indique le motif du paiement; le montant final octroyé au titre de solde; le n° du visa d'engagement et le n° de compte bancaire sur lequel ce montant doit être versé. Cette déclaration de créance doit être adressée au Ministère de la Région de Bruxelles-Capitale selon les modalités prévues au § 3 et dans le délai de 15 jours suivant la réception, par le bénéficiaire, de l'invitation émanant de l'ordonnateur compétent .

§ 2 - Voor de investeringsuitgaven vermeld onder basisallocatie 10.007.28.03.63.21 worden de subsidies in één maal uitbetaald na ontvangst en analyse van de in § 4 bedoelde verantwoordingsstukken. Nadat voornoemde stukken gecontroleerd zijn, wordt de begunstigde door de bevoegde ordonnateur verzocht een schuldvordering over te maken met vermelding van het eindbedrag dat hem toegekend is op grond van de controle.

De schuldvordering vermeldt de reden van de betaling, het als saldo toegekende eindbedrag, het nummer van het visum voor de vastlegging en het bankrekeningnummer waarop dit bedrag gestort moet worden. Deze schuldvordering moet gericht worden aan het Ministerie van het Brussels Hoofdstedelijk Gewest volgens de modaliteiten bepaald in § 3 binnen een termijn van 15 dagen nadat de begunstigde het verzoek van de bevoegde ordonnateur heeft ontvangen.

§ 3 - De in §§ 1 en 2 bedoelde schuldvorderingen moeten als origineel exemplaar ingediend worden bij het Ministerie van het Brussels Hoofdstedelijk Gewest, Directie Comptabiliteit - lokaal 8.119 - CCN 8e verdieping, Vooruitgangstraat 80, bus 1, 1035 Brussel. Gelijktijdig daarmee dient een kopie verstuurd te worden naar het Ministerie van het Brussels Hoofdstedelijk Gewest - Directie Specifieke Initiatieven - City Center, 1^e verdieping, Kruidtuinlaan 20, te 1035 Brussel.

§ 4 - De in §§ 1 en 2 bedoelde verantwoordingsstukken bestaan uit de documenten gevraagd als verantwoordingsstukken in de bovenvermelde omzendbrief van 29 september 2005. Uit de controle van voornoemde stukken door de behorende administratieve dienst moet blijken dat alle vastgelegde uitgaven daadwerkelijk verricht werden voor de realisatie van de acties waarvoor de subsidie verleend wordt.

De in §§ 1 en 2 bedoelde verantwoordingsstukken moeten uiterlijk op 31 maart 2009 ingediend worden bij het Ministerie van het Brussels Hoofdstedelijk Gewest - Directie Specifieke Initiatieven - City Center, 1^e verdieping, Kruidtuinlaan 20, te 1035 Brussel.

Art. 6. De Minister bevoegd mag de begunstigde alle bijkomende gegevens vragen die nodig zijn voor de behandeling van het dossier en mag alle daartoe aangewezen stappen ondernemen om ze ter plaatse te bekomen.

Art. 7. De directie Specifieke Initiatieven van het Bestuur Plaatselijke Besturen van het Ministerie van het Brussels Hoofdstedelijk Gewest wordt aangewezen als de administratieve dienst die ermee belast is in te staan voor een goed beheer van de bij dit besluit toegekende kredieten.

Art. 8. Dit besluit heeft uitwerking met ingang van 1 januari 2008.

Art. 9. De Minister-President van de Brusselse Hoofdstedelijke Regering belast met Plaatselijke Besturen, Ruimtelijke Ordening, Monumenten en Landschappen, Stadsvernieuwing en Wetenschappelijk Onderzoek is belast met de uitvoering van dit besluit;

Brussel, 20 maart 2008.

Voor de Brusselse Hoofdstedelijke Regering :

Ch. PICQUE,

Minister-President van de Brusselse Hoofdstedelijke Regering belast met Plaatselijke Besturen, Ruimtelijke Ordening, Monumenten en Landschappen, Stadsvernieuwing, Huisvesting en Openbare Netheid

G. VANHENGEL,

Minister van de Brusselse Hoofdstedelijke Regering belast met Financiën, Begroting, Externe Betrekkingen en Gewestelijke Informatica

§ 2 - Le paiement des subventions, pour les dépenses d'investissement reprise sous l'allocation de base 10.007.28.03.63.21 est effectué en une seule fois, après réception et analyse des pièces justificatives visées au paragraphe 4. Une fois réalisée la vérification desdites pièces, le bénéficiaire sera invité par l'ordonnateur compétent à transmettre une déclaration de créance reprenant le montant final qui lui est octroyé suite au contrôle.

Cette déclaration de créance indique le motif du paiement; le montant final octroyé au titre de solde; le n° du visa d'engagement et le n° de compte bancaire sur lequel ce montant doit être versé. Cette déclaration de créance doit être adressée au Ministère de la Région de Bruxelles-Capitale selon les modalités prévues au § 3 et dans le délai de 15 jours suivant la réception, par le bénéficiaire, de l'invitation émanant de l'ordonnateur compétent.

§ 3 - Les déclarations de créances visées aux paragraphes 1^{er} et 2 doivent être introduites en original au Ministère de la Région de Bruxelles-Capitale, Direction de la Comptabilité, - local 8.119 - CCN, rue du Progrès 80, 8^e étage, à 1035 Bruxelles. Une copie sera également adressée à l'Administration des Pouvoirs locaux du Ministère de la Région de Bruxelles-Capitale, Direction des Initiatives spécifiques - City Center, 1^{er} étage, boulevard du Jardin Botanique 20, à 1035 Bruxelles.

§ 4 - Les pièces justificatives visées aux §§ 1^{er} et 2 se composent des documents requis par la circulaire du 29 septembre 2005 précitée en qualité de pièces justificatives. Le contrôle des pièces justificatives par le service administratif gestionnaire doit permettre d'établir que toutes les dépenses engagées par le bénéficiaire de la subvention ont été réellement effectuées afin de réaliser les actions pour lesquelles la subvention est prévue.

Les pièces justificatives visées aux §§ 1^{er} et 2 doivent être introduites au plus tard le 31 mars 2009 à l'Administration des Pouvoirs locaux du Ministère de la Région de Bruxelles-Capitale, Direction des Initiatives spécifiques - City Center 1^{er} étage boulevard du Jardin Botanique 20 à 1035 Bruxelles.

Art. 6. Le Ministre compétent peut demander au bénéficiaire toutes informations complémentaires nécessaires au traitement du dossier et effectuer sur place toute démarche utile afin de les récolter.

Art. 7. La Direction des Initiatives spécifiques de l'Administration des Pouvoirs locaux du Ministère de la Région de Bruxelles-Capitale est le service administratif désigné pour s'assurer de la bonne gestion des crédits alloués par cet arrêté.

Art. 8. Cet arrêté produit ses effets le 1^{er} janvier 2008.

Art. 9. Le Ministre-Président du Gouvernement de la Région de Bruxelles-Capitale chargé des Pouvoirs locaux, de l'Aménagement du Territoire, des Monuments et Sites, de la Rénovation Urbaine et de la Recherche Scientifique, est chargé de l'exécution du présent arrêté.

Bruxelles, le 20 mars 2008.

Pour le Gouvernement de la Région de Bruxelles-Capitale :

Ch. PICQUE,

Ministre-Président du Gouvernement de la Région de Bruxelles-Capitale chargé des Pouvoirs locaux, de l'Aménagement du Territoire, des Monuments et Sites, de la Rénovation urbaine, du Logement et de la Propreté publique

G. VANHENGEL,

Ministre du Gouvernement de la Région de Bruxelles-Capitale chargé des Finances, du Budget, des Relations extérieures et de l'Informatique régionale

Bijlage — Annexe

Gemeenten — Communes	AB / BA 10.007.28.03.63.21	AB / BA 10.007.27.01.43.22	Totaal — Total
Anderlecht	0,00 €	1.090.752,44 €	1.090.752,44 €
Oudergem/ Auderghem	600,00 €	208.018,08 €	208.618,08 €
St-Agatha-Berchem/ Berchem-St-Agathe	3.415,74 €	202.915,20 €	206.330,94 €
Brussel/Bruxelles	24.789,36 €	1.714.615,51 €	1.739.404,87 €
Etterbeek	32.994,00 €	771.070,99 €	804.064,99 €

Gemeenten — Communes	AB / BA 10.007.28.03.63.21	AB / BA 10.007.27.01.43.22	Totaal — Total
Evere	2.478,94 €	424.042,79 €	426.521,73 €
Vorst/Forest	4.132,44 €	745.209,33 €	749.341,77 €
Ganshoren	5.299,00 €	200.591,43 €	205.890,43 €
Elsene/Ixelles	9.500,00 €	1.048.807,91 €	1.058.307,91 €
Jette	0,00 €	296.770,66 €	296.770,66 €
Koekelberg	17.057,64 €	617.473,45 €	634.531,09 €
St-Jans-Molenbeek/ St-Jans-Molenbeek	0,00 €	1.553.618,60 €	1.553.618,60 €
St-Gillis/St-Gilles	3.507,26 €	733.297,60 €	736.804,86 €
St-Joost-ten-Node/ St-Josse-ten-Noode	3.000,00 €	938.580,47 €	941.580,47 €
Schaarbeek / Schaerbeek	0,00 €	1.454.336,55 €	1.454.336,55 €
Ukkel / Uccle	0,00 €	183.804,61 €	183.804,61 €
Watermaal-Bosvoorde/ Watermael-Boitsfort	400,00 €	185.410,94 €	185.810,94 €
St-Lambrechts-Woluwe/ Woluwe-St-Lambert	4.957,87 €	256.253,17 €	261.211,04 €
St-Pieters-Woluwe/ Woluwe-St-Pierre/	1.250,00 €	183.148,95 €	184.398,95 €
Totaal / Total	113.382,25 €	12.808.718,67 €	12.922.100,92 €

Gezien om te worden gevoegd bij het besluit van de Brusselse Hoofdstedelijke Regering van 20 maart 2008.

Voor de Brusselse Hoofdstedelijke Regering :

Ch. PICQUE,

Minister-President van de Brusselse Hoofdstedelijke Regering
bevoegd voor Plaatselijke Besturen

G. VANHENGEL,

Minister van de Brusselse Hoofdstedelijke Regering
bevoegd voor Begroting

Vu pour être annexé à l'arrêté du Gouvernement de la Région de Bruxelles-Capitale du 20 mars 2008.

Pour le Gouvernement de la Région de Bruxelles-Capitale :

Ch. PICQUE,

Ministre-Président du Gouvernement de la Région de Bruxelles-Capitale chargé des Pouvoirs locaux

G. VANHENGEL,

Ministre du Gouvernement de la Région de Bruxelles-Capitale
chargé du Budget

MINISTERIE

VAN HET BRUSSELS HOOFDSTEDELIJK GEWEST

N. 2008 — 2131

[C — 2008/31306]

12 JUNI 2008. — Besluit van de Brusselse Hoofdstedelijke Regering houdende goedkeuring van de beslissing van de gemeente Oudergem tot volledige opheffing van het bijzonder bestemmingsplan nr. 11, goedgekeurd bij koninklijk besluit van 10 december 1958 en volledig gewijzigd bij koninklijk besluit van 31 oktober 1984

De Brusselse Hoofdstedelijke Regering,

Gelet op het Brussels Wetboek van de Ruimtelijke Ordening, voornamelijk op de artikelen 58 tot 61;

Gelet op het gewestelijk bestemmingsplan, goedgekeurd bij besluit van de Brusselse Hoofdstedelijke Regering van 3 mei 2001;

Gelet op het gewestelijk ontwikkelingsplan, goedgekeurd bij besluit van de Brusselse Hoofdstedelijke Regering van 12 september 2002;

Gelet op het bijzonder bestemmingsplan nr. 11 (begrensd door de Kouterlaan, de Pauwenstraat, het Hertogendal en de Ch. Lechatstraat) van de gemeente Oudergem goedgekeurd bij koninklijk besluit van 10 december 1958 en volledig gewijzigd bij koninklijk besluit van 31 oktober 1984;

Gelet op het overleg van de gemeenteraad van 8 februari 2007, waarbij de gemeente Oudergem het ontwerp tot volledige opheffing van het bijzonder bestemmingsplan nr. 11 heeft goedgekeurd;

Gelet op het verslag dat dit ontwerp vergezeld dat tevens de volledige opheffing van het plan rechtvaardigt in plaats van de wijziging ervan;

Gelet op het gunstig advies van de Overlegcommissie tijdens haar zitting van 23 november 2007;

Gelet op het overleg van de gemeenteraad van 20 december 2007, waarbij de gemeente Oudergem het ontwerp tot volledige opheffing van het bijzonder bestemmingsplan nr. 11 heeft goedgekeurd;

MINISTERE

DE LA REGION DE BRUXELLES-CAPITALE

F. 2008 — 2131

[C — 2008/31306]

12 JUIN 2008. — Arrêté du Gouvernement de la Région de Bruxelles-Capitale portant approbation de la décision de la commune d'Auderghem d'abroger totalement le plan particulier d'affectation du sol n° 11 approuvé par l'arrêté royal du 10 décembre 1958 et modifié totalement par l'arrêté royal du 31 octobre 1984

Le Gouvernement de la Région de Bruxelles-Capitale,

Vu le Code bruxellois de l'Aménagement du Territoire, notamment les articles 58 à 61;

Vu le plan régional d'affectation du sol approuvé par arrêté du Gouvernement de la Région de Bruxelles-Capitale du 3 mai 2001;

Vu le plan régional de développement approuvé par arrêté du Gouvernement de la Région de Bruxelles-Capitale du 12 septembre 2002;

Vu le plan particulier d'affectation du sol n° 11 (délimité par l'avenue du Kouter, la rue des Paons, la rue Valduc et la rue Ch. Lechat) de la commune d'Auderghem, approuvé par l'arrêté royal du 10 décembre 1958 et modifié totalement par l'arrêté royal du 31 octobre 1984;

Vu la délibération du conseil communal du 8 février 2007, par laquelle la commune d'Auderghem adopte le projet de décision d'abroger totalement le plan particulier d'affectation du sol n° 11;

Vu le rapport accompagnant ce projet qui justifie également l'abrogation totale du plan en lieu et place de sa modification;

Vu l'avis favorable de la Commission de Concertation en séance du 23 novembre 2007;

Vu la délibération du Conseil communal du 20 décembre 2007, par laquelle la commune d'Auderghem adopte définitivement la décision d'abrogation totale du plan particulier d'affectation du sol n° 11;

Overwegende dat de belangrijkste doelstellingen van het bijzonder bestemmingsplan werden bereikt, dat sommige bepalingen op sommige vlakken mettertijd te strikt zijn geworden of geen reden van bestaan meer hebben, gelet op de evolutie van de socio-economische context;

Overwegende dat verschillende impliciete opheffingen zijn gebeurd sedert de inwerkingtreding van het gewestelijk bestemmingsplan;

Overwegende dat de opheffing van het bijzonder bestemmingsplan de veroderende context zal vereenvoudigen die van toepassing is op deze perimeter;

Overwegende dat de voorschriften van het bijzonder bestemmingsplan van toepassing blijven ten aanzien van de niet vervallen verkavelingvergunningen welke specifiek naar het plan zouden verwijzen;

Overwegende dat de volledige opheffing van het bijzonder bestemmingsplan gerechtvaardigd is in plaats van de wijziging ervan;

Overwegende dat bij gebrek aan een bijzonder bestemmingsplan de eventuele kwesties inzake bestemming worden geregeld door de bepalingen van de hogere plannen en dat deze inzake ligging, afmetingen en esthetiek moeten beantwoorden aan de voorschriften van gewestelijke en gemeentelijke stedenbouwkundige verordeningen, evenals aan de goede plaatselijke aanleg;

Op voorstel van de Minister-Voorzitter van de Brusselse Hoofdstedelijke Regering, bevoegd voor Plaatselijke Besturen, Ruimtelijke Ordening, Monumenten en Landschappen, Stadsvernieuwing, Huisvesting, Openbare Netheid en Ontwikkelingssamenwerking;

Na overleg,

Besluit :

Artikel 1. Wordt goedgekeurd de beslissing van de gemeente gemeente Oudergem tot volledige opheffing van het bijzonder bestemmingsplan nr. 11, (begrensd door de Kouterlaan, de Pauwenstraat, het Hertogendal en de Ch. Lechatstraat) goedgekeurd bij koninklijk besluit van 10 december 1958 en volledig gewijzigd bij koninklijk besluit van 31 oktober 1984.

Art. 2. De Minister die bevoegd is voor Stedenbouw wordt belast met de uitvoering van dit besluit.

Brussel, 12 juni 2008.

Voor de Brusselse Hoofdstedelijke Regering :

De Minister-Voorzitter van de Brusselse Hoofdstedelijke Regering, bevoegd voor Plaatselijke Besturen, Ruimtelijke Ordening, Monumenten en Landschappen, Stadsvernieuwing, Huisvesting, Openbare Netheid en Ontwikkelingssamenwerking,

Ch. PICQUE

Considérant que les objectifs principaux du de plan particulier d'affectation du sol sont atteints, que certaines dispositions du plan particulier d'affectation du sol sont devenues avec le temps trop contraignantes en certains domaines ou n'ont plus de raisons d'être, vu l'évolution du contexte socioéconomique;

Considérant que plusieurs abrogations implicites sont intervenues depuis l'entrée en vigueur du plan régional d'affectation du sol;

Considérant que l'abrogation du plan particulier d'affectation du sol simplifiera le contexte réglementaire qui s'applique à son périmètre;

Considérant que les prescriptions du plan particulier d'affectation du sol restent d'application à l'égard des permis de lotir non périmés qui feraient – le cas échéant – explicitement référence au plan;

Considérant que l'abrogation totale du plan particulier d'affectation du sol se justifie en lieu et place de sa modification;

Considérant qu'en absence de plan particulier d'affectation du sol les éventuelles questions d'affectation seront réglées par les dispositions des plans supérieurs et que celles d'implantation, de gabarit et d'esthétique devront répondre aux prescriptions des règlements d'urbanisme régionaux et communaux, ainsi qu'aux règles du bon aménagement des lieux;

Sur proposition du Ministre-Président du Gouvernement de la Région de Bruxelles-Capitale, chargé des Pouvoirs locaux, de l'Aménagement du Territoire, des Monuments et des Sites, de la Rénovation urbaine, du Logement, de la Propreté publique et de la Coopération au Développement;

Après délibération,

Arrête :

Article 1^{er}. Est approuvée la décision de la commune d'Auderghem d'abroger totalement le plan particulier d'affectation du sol n° 11 (délimité par l'avenue du Kouter, la rue des Paons, la rue Valduc et la rue Ch. Lechat) de la commune d'Auderghem, approuvé par l'arrêté royal du 10 décembre 1958 et modifié totalement par l'arrêté royal du 31 octobre 1984.

Art. 2. Le Ministre qui a l'Urbanisme dans ses attributions est chargé de l'exécution du présent arrêté.

Bruxelles, le 12 juni 2008.

Pour le Gouvernement de la Région de Bruxelles-Capitale :

Le Ministre-Président du Gouvernement de la Région de Bruxelles-Capitale, chargé des Pouvoirs locaux, de l'Aménagement du Territoire, des Monuments et des Sites, de la Rénovation urbaine, du Logement, de la Propreté publique et de la Coopération au Développement,

Ch. PICQUE

MINISTERIE

VAN HET BRUSSELS HOOFDSTEDELIJK GEWEST

N. 2008 — 2132

[C — 2008/31305]

12 JUNI 2008. — Besluit van de Brusselse Hoofdstedelijke Regering houdende goedkeuring van de beslissing van de gemeente Oudergem tot volledige opheffing van het bijzonder bestemmingsplan nr. 21 goedgekeurd bij koninklijk besluit van 16 november 1956

De Brusselse Hoofdstedelijke Regering,

Gelet op het Brussels Wetboek van de Ruimtelijke Ordening, inzonderheid op de artikelen 58 tot 61;

Gelet op het gewestelijk bestemmingsplan, goedgekeurd bij besluit van de Brusselse Hoofdstedelijke Regering van 3 mei 2001;

Gelet op het gewestelijk ontwikkelingsplan, goedgekeurd bij besluit van de Brusselse Hoofdstedelijke Regering van 12 september 2002;

Gelet op het bijzonder bestemmingsplan nr. 21 (begrensd door de Lammerendries, de gemeentegrens tussen Oudergem en Watermaal-Bosvoorde, de Herdersstaflaan, de Gustave Demeylaan, een grens die door een huizenblok loopt, de Guillaume Poelslaan, en het Edouard Pinoyplein) van de gemeente Oudergem, goedgekeurd bij koninklijk besluit van 16 november 1956;

Gelet op het overleg van de gemeenteraad van 8 februari 2007, waarbij de gemeente Oudergem het ontwerp tot volledige opheffing van het bijzonder bestemmingsplan nr. 21 goedkeurt;

MINISTERE

DE LA REGION DE BRUXELLES-CAPITALE

F. 2008 — 2132

[C — 2008/31305]

12 JUIJN 2008. — Arrêté du Gouvernement de la Région de Bruxelles-Capitale portant approbation de la décision de la commune d'Auderghem d'abroger totalement le plan particulier d'affectation du sol n° 21 approuvé par l'arrêté royal du 16 novembre 1956

Le Gouvernement de la Région de Bruxelles-Capitale,

Vu le Code bruxellois de l'Aménagement du Territoire, notamment les articles 58 à 61;

Vu le plan régional d'affectation du sol approuvé par arrêté du Gouvernement de la Région de Bruxelles-Capitale du 3 mai 2001;

Vu le plan régional de développement approuvé par arrêté du Gouvernement de la Région de Bruxelles-Capitale du 12 septembre 2002;

Vu le plan particulier d'affectation du sol n° 21 (délimité par l'avenue Pré des Agneaux, la limite communale entre Auderghem et Watermaal-Boitsfort, l'avenue de la Houlette, l'avenue Gustave Demey, une limite passant à travers un îlot, l'avenue Guillaume Poels, et la place Edouard Pinoy) de la commune d'Auderghem, approuvé par l'arrêté royal du 16 novembre 1956;

Vu la délibération du conseil communal du 8 février 2007, par laquelle la commune d'Auderghem adopte le projet de décision d'abroger totalement le plan particulier d'affectation du sol n° 21;

Gelet op het verslag dat het ontwerp vergezelt, dat de volledige opheffing van het plan verantwoordt in plaats van de wijziging ervan;

Gelet op het advies van de Overlegcommissie, uitgebracht tijdens de zitting van 23 november 2007;

Gelet op het overleg van de gemeenteraad van 20 december 2007 waarbij de gemeente Oudergem definitief de beslissing goedkeurt tot volledige opheffing van het bijzonder bestemmingsplan nr. 21;

Overwegende dat de belangrijkste doelstellingen van het bijzonder bestemmingsplan werden bereikt, dat de optie om overal andere activiteiten dan de huisvesting te vestigen in het stedelijk weefsel niet meer wenselijk is en dat het principe om te bouwen in het binnenterrein van het huizenblok voorzien in het bijzonder bestemmingsplan opnieuw in opspraak wordt gebracht door het gewestelijk bestemmingsplan en door de huidige opvatting van de goede plaatselijke aanleg;

Overwegende dat verschillende impliciete opheffingen zijn gebeurd sedert de inwerkingtreding van het gewestelijk bestemmingsplan;

Overwegende dat de opheffing van het bijzonder bestemmingsplan de veroderende context zal vereenvoudigen die van toepassing is op deze perimeter;

Overwegende dat de voorschriften van het bijzonder bestemmingsplan van toepassing blijven ten aanzien van de niet vervallen verkavelingvergunningen welke – desgevallend – specifiek naar het plan zouden verwijzen;

Overwegende dat de volledige opheffing van het bijzonder bestemmingsplan gerechtvaardigd is in plaats van de wijziging ervan;

Overwegende dat de eventuele problemen inzake bestemming zullen geregeld worden door de bepalingen van de hogere plannen en dat deze inzake ligging, afmetingen en esthetiek moeten beantwoorden aan de voorschriften van de gewestelijke en gemeentelijke stedenbouwkundige verordeningen, evenals aan de goede plaatselijke aanleg;

Op voorstel van de Minister-Voorzitter van de Brusselse Hoofdstedelijke Regering, bevoegd voor Plaatselijke Besturen, Ruimtelijke Ordening, Monumenten en Landschappen, Stadsvernieuwing, Huisvesting, Openbare Netheid en Ontwikkelingssamenwerking;

Na beraadslaging,

Besluit :

Artikel 1. Wordt goedgekeurd de beslissing van de gemeente Oudergem voor volledige opheffing van het bijzonder bestemmingsplan nr. 21 (begrensd door de Lammerendries, de gemeentegrens tussen Oudergem en Watermaal-Bosvoorde, de Herdersstaflaan, de Gustave Demeylaan, een grens die door een huizenblok loopt, de Guillaume Poelslaan, en het Edouard Pinoyplein) van de gemeente Oudergem, goedgekeurd bij koninklijk besluit van 16 november 1956.

Art. 2. De Minister tot wiens bevoegdheden Stedenbouw behoort, wordt belast met de uitvoering van dit besluit.

Brussel, 12 juni 2008.

Voor de Brusselse Hoofdstedelijke Regering :

De Minister-Voorzitter van de Brusselse Hoofdstedelijke Regering, bevoegd voor Plaatselijke Besturen, Ruimtelijke Ordening, Monumenten en Landschappen, Stadsvernieuwing, Huisvesting, Openbare Netheid en Ontwikkelingssamenwerking,

Ch. PICQUE

Vu le rapport accompagnant ce projet qui justifie également l'abrogation totale du plan en lieu et place de sa modification;

Vu l'avis favorable de la Commission de Concertation en séance du 23 novembre 2007;

Vu la délibération du Conseil communal du 20 décembre 2007, par laquelle la commune d'Auderghem adopte définitivement la décision d'abrogation totale du plan particulier d'affectation du sol n° 21;

Considérant que les objectifs principaux du plan particulier d'affectation du sol sont atteints, que l'option d'implanter partout des activités autres que le logement n'est plus souhaitable dans le tissu urbain et que le principe de construire en intérieur d'îlot prévu au plan particulier d'affectation du sol est remis en cause par le Plan régional d'affectation du sol et par la conception actuelle du bon aménagement des lieux;

Considérant que plusieurs abrogations implicites sont intervenues depuis l'entrée en vigueur du plan régional d'affectation du sol;

Considérant que l'abrogation du plan particulier d'affectation du sol simplifiera le contexte réglementaire qui s'applique à son périmètre;

Considérant que les prescriptions du plan particulier d'affectation du sol restent d'application à l'égard des permis de lotir non périmés qui feraient – le cas échéant – explicitement référence au plan;

Considérant que l'abrogation totale du plan particulier d'affectation du sol se justifie en lieu et place de sa modification;

Considérant qu'en absence de plan particulier d'affectation du sol les éventuelles questions d'affectation seront réglées par les dispositions des plans supérieurs et que celles d'implantation, de gabarit et d'esthétique devront répondre aux prescriptions des règlements d'urbanisme régionaux et communaux, ainsi qu'aux règles du bon aménagement des lieux;

Sur proposition du Ministre-Président du Gouvernement de la Région de Bruxelles-Capitale, chargé des Pouvoirs locaux, de l'Aménagement du Territoire, des Monuments et des Sites, de la Rénovation urbaine, du Logement, de la Propreté publique et de la Coopération au Développement;

Après délibération,

Arrête :

Article 1^{er}. Est approuvée la décision de la commune d'Auderghem d'abroger totalement le plan particulier d'affectation du sol n° 21 (délimité par l'avenue du Pré des Agneaux, la limite communale entre Auderghem et Watermael-Boitsfort, l'avenue de la Houlette, l'avenue Gustave Demey, une limite passant à travers un îlot, l'avenue Guillaume Poels et la place Edouard Pinoy) de la commune d'Auderghem, approuvé par l'arrêté royal du 16 novembre 1956.

Art. 2. Le Ministre qui a l'Urbanisme dans ses attributions est chargé de l'exécution du présent arrêté.

Bruxelles, le 12 juin 2008.

Pour le Gouvernement de la Région de Bruxelles-Capitale :

Le Ministre-Président du Gouvernement de la Région de Bruxelles-Capitale, chargé des Pouvoirs locaux, de l'Aménagement du Territoire, des Monuments et des Sites, de la Rénovation urbaine, du Logement, de la Propreté publique et de la Coopération au Développement,

Ch. PICQUE

MINISTERIE

VAN HET BRUSSELS HOOFDSTEDELIJK GEWEST

N. 2008 — 2133

[C – 2008/31308]

12 JUNI 2008. — Besluit van de Brusselse Hoofdstedelijke Regering houdende goedkeuring van de beslissing van de gemeente Oudergem tot volledige opheffing van het bijzonder bestemmingsplan nr. 22 goedgekeurd bij koninklijk besluit van 22 september 1961 en volledig gewijzigd bij koninklijk besluit van 19 juni 1972 en bij koninklijk besluit van 22 juni 1982

De Brusselse Hoofdstedelijke Regering,

Gelet op het Brussels Wetboek van de Ruimtelijke Ordening, inzonderheid op de artikelen 58 tot 61;

Gelet op het gewestelijk bestemmingsplan, goedgekeurd bij besluit van de Brusselse Hoofdstedelijke Regering van 3 mei 2001;

MINISTERE

DE LA REGION DE BRUXELLES-CAPITALE

F. 2008 — 2133

[C – 2008/31308]

12 JUNI 2008. — Arrêté du Gouvernement de la Région de Bruxelles-Capitale portant approbation de la décision de la commune d'Auderghem d'abroger totalement le plan particulier d'affectation du sol n° 22 approuvé par l'arrêté royal du 22 septembre 1961 et modifié totalement par l'arrêté royal du 19 juin 1972 et par l'arrêté royal du 22 juin 1982

Le Gouvernement de la Région de Bruxelles-Capitale,

Vu le Code bruxellois de l'Aménagement du Territoire, notamment les articles 58 à 61;

Vu le plan régional d'affectation du sol approuvé par arrêté du Gouvernement de la Région de Bruxelles-Capitale du 3 mai 2001;

Gelet op het gewestelijk ontwikkelingsplan, goedgekeurd bij besluit van de Brusselse Hoofdstedelijke Regering van 12 september 2002;

Gelet op het bijzonder bestemmingsplan nr. 22 (begrensd door de gemeentegrens tussen Oudergem en Watermaal-Bosvoorde, de Aronskelkenlaan, de Lammerendries, het Edouard Pinoyplein, de Théo Van Pélaan en de Vorstlaan) van de gemeente Oudergem goedgekeurd bij koninklijk besluit van 22 september 1961 en volledig gewijzigd bij koninklijk besluit van 19 juni 1972 en bij koninklijk besluit van 22 juni 1982;

Gelet op het overleg van de gemeenteraad van 8 februari 2007, waarbij de gemeente Oudergem het ontwerp tot volledige opheffing van het bijzonder bestemmingsplan nr. 22 goedkeurt;

Gelet op het verslag dat het ontwerp vergezelt, dat de volledige opheffing van het plan verantwoordt in plaats van de wijziging ervan;

Gelet op het advies van de overlegcommissie, uitgebracht tijdens de zitting van 23 november 2007;

Gelet op het overleg van de gemeenteraad van 20 december 2007 waarbij de gemeente Oudergem definitief de beslissing goedkeurt tot volledige opheffing van het bijzonder bestemmingsplan nr. 22;

Overwegende dat de belangrijkste doelstellingen van het bijzonder bestemmingsplan werden bereikt en dat de evolutie van de huisvesting op een soepeler wijze kan gebeuren in het raam van de gewestelijke stedenbouwkundige verordening en dat de omgeving van het Edouard Pinoyplein kan vereenvoudigd worden;

Overwegende dat verschillende impliciete opheffingen zijn gebeurd sedert de inwerkingtreding van het gewestelijk bestemmingsplan;

Overwegende dat de opheffing van het bijzonder bestemmingsplan de veroderende context zal vereenvoudigen en de eventuele noodzaak voor uitbreiding van de school niet zal in de weg staan binnen het hiertoe voorziene gebied;

Overwegende dat de voorschriften van het bijzonder bestemmingsplan van toepassing blijven ten aanzien van de niet vervallen verkavelingvergunningen welke desgevallend specifiek naar het plan zouden verwijzen;

Overwegende dat de volledige opheffing van het bijzonder bestemmingsplan gerechtvaardigd is in plaats van de wijziging ervan;

Overwegende dat bij gebrek aan een bijzonder bestemmingsplan de eventuele problemen inzake bestemming zullen geregeld worden door de bepalingen van de hogere plannen en dat deze inzake ligging, afmetingen en esthetiek moeten beantwoorden aan de voorschriften van de gewestelijke en gemeentelijke stedenbouwkundige verordeningen, evenals aan de goede plaatselijke aanleg;

Op voorstel van de Minister-Voorzitter van de Brusselse Hoofdstedelijke Regering, bevoegd voor Plaatselijke Besturen, Ruimtelijke Ordening, Monumenten en Landschappen, Stadsvernieuwing, Huisvesting, Openbare Netheid en Ontwikkelingssamenwerking,

Na beraadslaging,

Besluit :

Artikel 1. Wordt goedgekeurd de beslissing van de gemeente volledige opheffing van het bijzonder bestemmingsplan nr. 22 (begrensd door de gemeentegrens tussen Oudergem en Watermaal-Bosvoorde, de Aronskelkenlaan, de Lammerendries, het Edouard Pinoyplein, de Théo Van Pélaan en de Vorstlaan) van de gemeente Oudergem goedgekeurd bij koninklijk besluit van 22 september 1961 en volledig gewijzigd bij koninklijk besluit van 19 juni 1972 en bij koninklijk besluit van 22 juni 1982.

Art. 2. De minister tot wiens bevoegdheden Stedenbouw behoort, wordt belast met de uitvoering van dit besluit.

Brussel, 12 juni 2008.

Voor de Brusselse Hoofdstedelijke Regering :

De Minister-Voorzitter van de Brusselse Hoofdstedelijke Regering, bevoegd voor Plaatselijke Besturen, Ruimtelijke Ordening, Monumenten en Landschappen, Stadsvernieuwing, Huisvesting, Openbare Netheid en Ontwikkelingssamenwerking,

Ch. PICQUE

Vu le plan régional de développement approuvé par arrêté du Gouvernement de la Région de Bruxelles-Capitale du 12 septembre 2002;

Vu le plan particulier d'affectation du sol n° 22 (délimité par la limite communale entre Auderghem et Watermael-Boitsfort, l'avenue des Arums, l'avenue Pré des Agneaux, la place Edouard Pinoy, l'avenue Théo Van Pé et le boulevard du Souverain) de la commune d'Auderghem, approuvé par l'arrêté royal du 22 septembre 1961 et modifié totalement par l'arrêté royal du 19 juin 1972 et par l'arrêté du 22 juin 1982;

Vu la délibération du Conseil communal du 8 février 2007, par laquelle la commune d'Auderghem adopte le projet de décision d'abroger totalement le plan particulier d'affectation du sol n° 22;

Vu le rapport accompagnant ce projet qui justifie également l'abrogation totale du plan en lieu et place de sa modification;

Vu l'avis favorable de la Commission de Concertation en séance du 23 novembre 2007;

Vu la délibération du Conseil communal du 20 décembre 2007, par laquelle la commune d'Auderghem adopte définitivement la décision d'abrogation totale du plan particulier d'affectation du sol n° 22;

Considérant que les objectifs principaux du plan particulier d'affectation du sol sont atteints et qu'il convient de permettre l'évolution des logements de manière plus souple dans le cadre du Règlement régional d'urbanisme et de simplifier le cadre auquel est soumise la place Edouard Pinoy;

Considérant que plusieurs abrogations implicites sont intervenues depuis l'entrée en vigueur du plan régional d'affectation du sol;

Considérant que l'abrogation du plan particulier d'affectation du sol simplifiera le contexte réglementaire et n'entravera pas l'éventuel besoin de l'école de s'étendre encore sur la zone prévue à cet effet;

Considérant que les prescriptions du plan particulier d'affectation du sol restent d'application à l'égard des permis de lotir non périmés qui feraient le cas échéant explicitement référence au plan;

Considérant que l'abrogation totale du plan particulier d'affectation du sol se justifie en lieu et place de sa modification;

Considérant qu'en absence de plan particulier d'affectation du sol les éventuelles questions d'affectation seront réglées par les dispositions des plans supérieurs et que celles d'implantation, de gabarit et d'esthétique devront répondre aux prescriptions des règlements d'urbanisme régionaux et communaux, ainsi qu'aux règles du bon aménagement des lieux;

Sur proposition du Ministre-Président du Gouvernement de la Région de Bruxelles-Capitale, chargé des Pouvoirs locaux, de l'Aménagement du territoire, des Monuments et des Sites, de la Rénovation urbaine, du Logement, de la Propreté publique et de la Coopération au développement,

Après délibération,

Arrête :

Article 1^{er}. Est approuvée la décision de la commune d'Auderghem d'abroger totalement le plan particulier d'affectation du sol n° 22 (délimité par la limite communale entre Auderghem et Watermael-Boitsfort, l'avenue des Arums, l'avenue Pré des Agneaux, la place Edouard Pinoy, l'avenue Théo Van Pé et le boulevard du Souverain) de la commune d'Auderghem, approuvé par l'arrêté royal du 22 septembre 1961 et modifié totalement par l'arrêté royal du 19 juin 1972 et l'arrêté royal du 22 juin 1982.

Art. 2. Le Ministre qui a l'Urbanisme dans ses attributions est chargé de l'exécution du présent arrêté.

Bruxelles, le 12 juin 2008.

Pour le Gouvernement de la Région de Bruxelles-Capitale :

Le Ministre-Président du Gouvernement de la Région de Bruxelles-Capitale, chargé des Pouvoirs locaux, de l'Aménagement du Territoire, des Monuments et des Sites, de la Rénovation urbaine, du Logement, de la Propreté publique et de la Coopération au Développement,

Ch. PICQUE

ANDERE BESLUITEN — AUTRES ARRETES

FEDERALE OVERHEIDSDIENST
KANSELARIJ VAN DE EERSTE MINISTER
EN MINISTERIE VAN DE FRANSE GEMEENSCHAP

[C - 2008/29321]

« Académie royale de Médecine de Belgique ». — Benoeming

Bij koninklijk besluit van 9 mei 2008 :

wordt goedgekeurd de verkiezing tot titelvoerende lid van de « Académie royale de Médecine de Belgique » van :

De heer Professor A. Ferrant, wonende te Wezembeek-Oppem.

SERVICE PUBLIC FEDERAL
CHANCELLERIE DU PREMIER MINISTRE
ET MINISTERE DE LA COMMUNAUTE FRANÇAISE

[C - 2008/29321]

Académie royale de Médecine de Belgique. — Nomination

Par arrêté royal du 9 mai 2008 :

est agréée l'élection en qualité de membre titulaire de l'Académie royale de Médecine de Belgique de :

M. le Professeur A. Ferrant, de Wezembeek-Oppem.

FEDERALE OVERHEIDSDIENST BINNENLANDSE ZAKEN

[2008/00521]

Raad van State. — Benoeming tot adjunct-auditeur

Bij koninklijk besluit van 5 juni 2008 wordt Mevr. Laurence Lejeune tot adjunct-auditeur bij de Raad van State benoemd.

SERVICE PUBLIC FEDERAL INTERIEUR

[2008/00521]

Conseil d'Etat. — Nomination d'un auditeur adjoint

Par arrêté royal du 5 juin 2008, Mme Laurence Lejeune est nommée auditeur adjoint au conseil d'Etat.

FEDERALE OVERHEIDSDIENST BINNENLANDSE ZAKEN

[2008/00522]

Raad van State. — Detachering

Bij koninklijk besluit van 5 juni 2008 wordt de heer Wouter Pas, auditeur bij de Raad van State, met ingang van 20 maart 2008, voor een periode van één jaar, gedetacheerd bij het kabinet van de Vice-Eerste Minister en Minister van Justitie en Institutionele Hervormingen.

Hetzelfde besluit heft het koninklijk besluit van 15 februari 2008 op waarbij de heer Wouter Pas, auditeur bij de Raad van State, met ingang van 8 januari 2008, voor een periode van één jaar werd gedetacheerd bij het kabinet van de Vice-Eerste Minister en Minister van Begroting, Mobiliteit, Institutionele Hervormingen en de Noordzee.

SERVICE PUBLIC FEDERAL INTERIEUR

[2008/00522]

Conseil d'Etat. — Détachement

Par arrêté royal du 5 juin 2008, M. Wouter Pas, auditeur au Conseil d'Etat, est détaché à partir du 20 mars 2008 auprès du Cabinet du Vice-Premier Ministre et Ministre de la Justice et des Réformes institutionnelles pour une période d'un an.

Le même arrêté abroge l'arrêté royal du 15 février 2008 par lequel M. Wouter Pas, auditeur au Conseil d'Etat, a été détaché à partir du 8 janvier 2008 auprès du Cabinet du Vice-Premier Ministre et Ministre du Budget, de la Mobilité, des Réformes institutionnelles et de la Mer du Nord pour une période d'un an.

FEDERALE OVERHEIDSDIENST BINNENLANDSE ZAKEN

[2008/00563]

Erkenning als beveiligingsonderneming in toepassing van artikel 4 van de wet van 10 april 1990. — Vernieuwingen

Bij ministerieel besluit van 30 april 2008 wordt de vernieuwing van de erkenning als beveiligingsonderneming verleend aan Van Den Brulle, Laurent, die zijn activiteiten uitoefent onder de handelsbenaming Ultra Alert, gevestigd te 8520 Kuurne, Kortrijksestraat 165, onder het nummer 20 0333 25, voor een periode van tien jaar met ingang van 9 maart 2008.

Bij ministerieel besluit van 30 april 2008 wordt de vernieuwing van de erkenning als beveiligingsonderneming verleend aan Elotec NV, gevestigd te 8560 Wevelgem, Vuurdoornstraat 20, onder het nummer 20 0948 67, voor een periode van tien jaar met ingang van 16 maart 2008.

Bij ministerieel besluit van 30 april 2008 wordt de vernieuwing van de erkenning als beveiligingsonderneming verleend aan ECS BVBA, gevestigd te 8560 Wevelgem, Vuurdoornstraat 20, onder het nummer 20 0105 18, voor een periode van tien jaar met ingang van 19 juni 2008.

SERVICE PUBLIC FEDERAL INTERIEUR

[2008/00563]

Agrément comme entreprise de sécurité en application de l'article 4 de la loi du 10 avril 1990. — Renouvellements

Par arrêté ministériel du 30 avril 2008, le renouvellement de l'agrément comme entreprise de sécurité est accordé à Van Den Brulle, Laurent, exerçant ses activités sous la dénomination commerciale Ultra Alert, établie à 8520 Kuurne, Kortrijksestraat 165, sous le numéro 20 0333 25, pour une période de dix ans à dater du 9 mars 2008.

Par arrêté ministériel du 30 avril 2008, le renouvellement de l'agrément comme entreprise de sécurité est accordé à Elotec SA, établie à 2320 Hoogstraten, Van Aertselaarstraat 42, sous le numéro 20 0948 67, pour une période de dix ans à dater du 16 mars 2008.

Par arrêté ministériel du 30 avril 2008, le renouvellement de l'agrément comme entreprise de sécurité est accordé à ECS SPRL, établie à 8560 Wevelgem, Vuurdoornstraat 20, sous le numéro 20 0105 18, pour une période de dix ans à dater du 19 juin 2008.

Bij ministerieel besluit van 9 april 2008 wordt de vernieuwing van de erkenning als beveiligingsonderneming verleend aan Bastin, Daniel, die zijn activiteiten uitoefent onder de handelsbenaming Inter West Alarm, gevestigd te 8660 De Panne, Duinkerkelelaan 29G, bus 1, onder het nummer 20 0329 24, voor een periode van tien jaar met ingang van 17 februari 2008.

Bij ministerieel besluit van 9 april 2008 wordt de vernieuwing van de erkenning als beveiligingsonderneming verleend aan Ecotax Beveiligingstechniek België BVBA, gevestigd te 2242 Zandhoven, Pulsebaan 52, bus D6, onder het nummer 20 0956 68, voor een periode van tien jaar met ingang van 8 april 2008.

Bij ministerieel besluit van 9 april 2008 wordt de vernieuwing van de erkenning als beveiligingsonderneming verleend aan Verleysen, Luc, die zijn activiteiten uitoefent onder de handelsbenaming Verleysen Car Equipment, gevestigd te 1730 Asse, Voorstehoeve 60, onder het nummer 20 0947 67, voor een periode van tien jaar met ingang van 16 maart 2008.

Bij ministerieel besluit van 30 april 2008 wordt de vernieuwing van de erkenning als beveiligingsonderneming verleend aan Electronic NV, gevestigd te 2440 Geel, Molseweg 57, onder het nummer 20 0175 19, voor een periode van tien jaar met ingang van 6 oktober 2007.

Bij ministerieel besluit van 30 april 2008 wordt de vernieuwing van de erkenning als beveiligingsonderneming verleend aan Antwerp Data Electronic Systems NV (verkort A.D.E.S.), gevestigd te 2930 Brasschaat, Bredabaan 209, onder het nummer 20 0116 18, voor een periode van tien jaar met ingang van 19 juni 2007.

Bij ministerieel besluit van 7 mei 2008 wordt de vernieuwing van de erkenning als beveiligingsonderneming verleend aan Chubb Security Systems BVBA, gevestigd te 1930 Zaventem, Leuvensesteenweg 555, bus 4, onder het nummer 20 0240 20, voor een periode van tien jaar met ingang van 16 januari 2008.

Bij ministerieel besluit van 30 april 2008 wordt de vernieuwing van de erkenning als beveiligingsonderneming verleend aan Beveiligingsinstallaties Gent NV (verkort B.I.G.), gevestigd te 9090 Melle, Gontrode Heirweg 150, onder het nummer 20 0892 54, voor een periode van tien jaar met ingang van 22 april 2008.

Bij ministerieel besluit van 9 april 2008 wordt de vernieuwing van de erkenning als beveiligingsonderneming verleend aan Stijn Pans EBVBA, gevestigd te 3380 Glabbeek, Bunsbeekdorp 3A, onder het nummer 20 0961 70, voor een periode van tien jaar met ingang van 19 mei 2008.

Bij ministerieel besluit van 9 april 2008 wordt de vernieuwing van de erkenning als beveiligingsonderneming verleend aan A A B Elal Security CVBA, gevestigd te 2110 Wijnegem, Deurnesesteenweg 6, onder het nummer 20 0258 21, voor een periode van tien jaar met ingang van 16 maart 2008.

Par arrêté ministériel du 9 avril 2008, le renouvellement de l'agrément comme entreprise de sécurité est accordé à Bastin, Daniel, exerçant ses activités sous la dénomination commerciale Inter West Alarm, établie à 8660 De Panne, Duinkerkelelaan 29G, bus 1, sous le numéro 20 0329 24, pour une période de dix ans à dater du 17 février 2008.

Par arrêté ministériel du 9 avril 2008, le renouvellement de l'agrément comme entreprise de sécurité est accordé à Ecotax Beveiligingstechniek België SPRL, établie à 2242 Zandhoven, Pulsebaan 52, bud D6, sous le numéro 20 0956 68, pour une période de dix ans à dater du 8 avril 2008.

Par arrêté ministériel du 9 avril 2008, le renouvellement de l'agrément comme entreprise de sécurité est accordé à Verleysen, Luc, exerçant ses activités sous la dénomination commerciale Verleysen Car Equipment, établie à 1730 Asse, Voorstehoeve 60, sous le numéro 20 0947 67, pour une période de dix ans à dater du 16 mars 2008.

Par arrêté ministériel du 30 avril 2008, le renouvellement de l'agrément comme entreprise de sécurité est accordé à Electromic SA, établie à 2440 Geel, Molseweg 57, sous le numéro 20 0175 19, pour une période de dix ans à dater du 6 octobre 2007.

Par arrêté ministériel du 30 avril 2008, le renouvellement de l'agrément comme entreprise de sécurité est accordé à Antwerp Data Electronic Systems SA (abréviation A.D.E.S.), établie à 2930 Brasschaat, Bredabaan 209, sous le numéro 20 0116 18, pour une période de dix ans à dater du 19 juin 2007.

Par arrêté ministériel du 7 mai 2008, le renouvellement de l'agrément comme entreprise de sécurité est accordé à Chubb Security Systems SPRL, établie à 1930 Zaventem, Leuvensestraat 555, bus 4, sous le numéro 20 0240 20, pour une période de dix ans à dater du 16 janvier 2008.

Par arrêté ministériel du 30 avril 2008, le renouvellement de l'agrément comme entreprise de sécurité est accordé à Beveiligingsinstallaties Gent NV (abréviation B.I.G.), établie à 9090 Melle, Gontrode Heirweg 150, sous le numéro 20 0892 54, pour une période de dix ans à dater du 22 avril 2008.

Par arrêté ministériel du 9 avril 2008, le renouvellement de l'agrément comme entreprise de sécurité est accordé à Stijn Pans SPRLU, établie à 3380 Glabbeek, Bunsbeekdorp 3A, sous le numéro 20 0961 70, pour une période de dix ans à dater du 19 mai 2008.

Par arrêté ministériel du 9 avril 2008, le renouvellement de l'agrément comme entreprise de sécurité est accordé à A A B ELAL Security SCRL, établie à 2110 Wijnegem, Deurnesesteenweg 6, sous le numéro 20 0258 21, pour une période de dix ans à dater du 16 mars 2008.

Bij ministerieel besluit van 30 april 2008 wordt de vernieuwing van de erkenning als beveiligingsonderneming verleend aan Belsec BVBA, gevestigd te 2400 Mol, Wolfsbos 5, onder het nummer 20 0959 69, voor een periode van tien jaar met ingang van 27 maart 2008.

Bij ministerieel besluit van 9 april 2008 wordt de vernieuwing van de erkenning als beveiligingsonderneming verleend aan Thirion, Willy, die zijn activiteiten uitoefent onder de handelsbenaming Anso Security System, gevestigd te 2860 Sint-Katelijne-Waver, Schuurvelden 1, onder het nummer 20 0322 24, voor een periode van tien jaar met ingang van 17 februari 2008.

Bij ministerieel besluit van 27 mei 2008 wordt de vernieuwing van de erkenning als beveiligingsonderneming verleend aan VDDBS-Beveiliging BVBA, gevestigd te 9080 Lochristi, Orchideeënhof 16, onder het nummer 20 1242 18, voor een periode van tien jaar met ingang van 25 september 2007.

Bij ministerieel besluit van 27 mei 2008 wordt de vernieuwing van de erkenning als beveiligingsonderneming verleend aan Van De Kerkhof, Mario, gevestigd te 2400 Mol, Achterbos 117, onder het nummer 20 0165 19, voor een periode van tien jaar met ingang van 17 september 2007.

Bij ministerieel besluit van 27 mei 2008 wordt de vernieuwing van de erkenning als beveiligingsonderneming verleend aan Franky Security, gevestigd te 9880 Aalter, Nieuwe Dreef 24, bus A, onder het nummer 20 0136 19, voor een periode van tien jaar met ingang van 17 september 2007.

Bij ministerieel besluit van 30 mei 2008 wordt de vernieuwing van de erkenning als beveiligingsonderneming verleend aan Govelco BVBA, gevestigd te 9520 Sint-Lievens-Houtem (Zonnegem), Heetstraat 19, onder het nummer 20 1250 21, voor een periode van tien jaar met ingang van 31 januari 2008.

Bij ministerieel besluit van 16 juni 2008 wordt de vernieuwing van de erkenning als beveiligingsonderneming verleend aan Systemen Telecom & Processing BVBA (afkorting S.TE.P.CO), gevestigd te 1930 Zaventem, Rode Kruislaan 51, onder het nummer 20 0384 27, voor een periode van tien jaar met ingang van 19 mei 2008.

Bij ministerieel besluit van 16 juni 2008 wordt de vernieuwing van de erkenning als beveiligingsonderneming verleend aan Maes HS CVBA, gevestigd te 9160 Lokeren, Hillarestraat 43, onder het nummer 20 0970 72, voor een periode van tien jaar met ingang van 29 juni 2008.

Bij ministerieel besluit van 16 juni 2008 wordt de vernieuwing van de erkenning als beveiligingsonderneming verleend aan JWL Elektro & Security BVBA, gevestigd te 3900 Overpelt, Schansstraat 175, onder het nummer 20 1267 23, voor een periode van tien jaar met ingang van 22 april 2008.

Bij ministerieel besluit van 16 juni 2008 wordt de vernieuwing van de erkenning als beveiligingsonderneming verleend aan S&F NV, gevestigd te 2840 Rumst, Molenbergstraat 30, bus 5, onder het nummer 20 0270 21, voor een periode van tien jaar met ingang van 16 januari 2008.

Par arrêté ministériel du 30 avril 2008, le renouvellement de l'agrément comme entreprise de sécurité est accordé à Belsec SPRL, établie à 2400 Mol, Wolfsbos 5, sous le numéro 20 0959 69, pour une période de dix ans à dater du 27 mars 2008.

Par arrêté ministériel du 9 avril 2008, le renouvellement de l'agrément comme entreprise de sécurité est accordé à Thirion, Willy, exerçant ses activités sous la dénomination commerciale Anso Security System, établie à 2860 Sint-Katelijne-Waver, Schuurvelden 1, sous le numéro 20 0322 24, pour une période de dix ans à dater du 17 février 2008.

Par arrêté ministériel du 27 mai 2008, le renouvellement de l'agrément comme entreprise de sécurité est accordé à VDDBS-Beveiliging SPRL, établie à 9080 Lochristi, Orchideeënhof 16, sous le numéro 20 1242 18, pour une période de dix ans à dater du 25 septembre 2007.

Par arrêté ministériel du 27 mai 2008, le renouvellement de l'agrément comme entreprise de sécurité est accordé à Van De Kerkhof, Mario, établi à 2400 Mol, Achterbos 117, sous le numéro 20 0165 19, pour une période de dix ans à dater du 17 septembre 2007.

Par arrêté ministériel du 27 mai 2008, le renouvellement de l'agrément comme entreprise de sécurité est accordé à Franky Security, établie à 9880 Aalter, Nieuwe Dreef 24, bus A, sous le numéro 20 0136 19, pour une période de dix ans à dater du 17 septembre 2007.

Par arrêté ministériel du 30 mai 2008, le renouvellement de l'agrément comme entreprise de sécurité est accordé à Govelco SPRL, établie à 9520 Sint-Lievens-Houtem (Zonnegem), Heetstraat 19, sous le numéro 20 1250 21, pour une période de dix ans à dater du 31 janvier 2008.

Par arrêté ministériel du 16 juin 2008, le renouvellement de l'agrément comme entreprise de sécurité est accordé à Systemen Telecom & Processing SPRL, établie à 1930 Zaventem, Rode Kruislaan 51 (abréviation S.TE.P.CO), sous le numéro 20 0384 27, pour une période de dix ans à dater du 19 mai 2008.

Par arrêté ministériel du 16 juin 2008, le renouvellement de l'agrément comme entreprise de sécurité est accordé à Maes HS SCRL, établie à 9160 Lokeren, Hillarestraat 43, sous le numéro 20 0970 72, pour une période de dix ans à dater du 29 juin 2008.

Par arrêté ministériel du 16 juin 2008, le renouvellement de l'agrément comme entreprise de sécurité est accordé à JWL Elektro & Security SPRL, établie à 3900 Overpelt, Schansstraat 175, sous le numéro 20 1267 23, pour une période de dix ans à dater du 22 avril 2008.

Par arrêté ministériel du 16 juin 2008, le renouvellement de l'agrément comme entreprise de sécurité est accordé à S&F SA, établie à 2840 Rumst, Molenbergstraat 30, bus 5, sous le numéro 20 0270 21, pour une période de dix ans à dater du 16 janvier 2008.

Bij ministerieel besluit van 16 juni 2008 wordt de vernieuwing van de erkenning als beveiligingsonderneming verleend aan Anseeuw Domotica BVBA, gevestigd te 8840 Staden, Diksmuidestraat 74C, onder het nummer 20 0967 71, voor een periode van tien jaar met ingang van 28 mei 2008.

Bij ministerieel besluit van 16 juni 2008 wordt de vernieuwing van de erkenning als beveiligingsonderneming verleend aan De Jonge Luc BVBA, gevestigd te 9400 Ninove (Appelsterre-Eichem), Ten Beukenboom 27, onder het nummer 20 0361 27, voor een periode van tien jaar met ingang van 29 juni 2008.

Bij ministerieel besluit van 16 juni 2008 wordt de vernieuwing van de erkenning als beveiligingsonderneming verleend aan Tillemans, Hans, gevestigd te 8920 Langemark-Poelkapelle, Industriestraat 6, onder het nummer 20 0409 28, voor een periode van tien jaar met ingang van 29 juni 2008.

Bij ministerieel besluit van 16 juni 2008 wordt de vernieuwing van de erkenning als beveiligingsonderneming verleend aan Elektro Deprez NV, gevestigd te 8890 Moorslede (Dadizele), Meensesteenweg 96, onder het nummer 20 0364 27, voor een periode van tien jaar met ingang van 29 juni 2008.

Bij ministerieel besluit van 16 juni 2008 wordt de vernieuwing van de erkenning als beveiligingsonderneming verleend aan Savat Security BVBA, gevestigd te 9900 Eeklo, Blakstraat 24, onder het nummer 20 0231 20, voor een periode van tien jaar met ingang van 29 juni 2008.

Par arrêté ministériel du 16 juin 2008, le renouvellement de l'agrément comme entreprise de sécurité est accordé à Anseeuw Domotica SPRL, établie à 8840 Staden, Diksmuidestraat 74C, sous le numéro 20 0967 71, pour une période de dix ans à dater du 28 mai 2008.

Par arrêté ministériel du 16 juin 2008, le renouvellement de l'agrément comme entreprise de sécurité est accordé à De Jonge, Luc, SPRL, établie à 9400 Ninove (Appelsterre-Eichem), Ten Beukenboom 27, sous le numéro 20 0361 27, pour une période de dix ans à dater du 29 juin 2008.

Par arrêté ministériel du 16 juin 2008, le renouvellement de l'agrément comme entreprise de sécurité est accordé à Tillemans Hans, établie à 8920 Langemark-Poelkapelle, Industriestraat 6, sous le numéro 20 0409 28, pour une période de dix ans à dater du 29 juin 2008.

Par arrêté ministériel du 16 juin 2008, le renouvellement de l'agrément comme entreprise de sécurité est accordé à Elektro Deprez SA, établie à 8890 Moorslede (Dadizele), Meensesteenweg 96, sous le numéro 20 0364 27, pour une période de dix ans à dater du 29 juin 2008.

Par arrêté ministériel du 16 juin 2008, le renouvellement de l'agrément comme entreprise de sécurité est accordé à Savat Security SPRL, établie à 9900 Eeklo, Blakstraat 24, sous le numéro 20 0231 20, pour une période de dix ans à dater du 29 juin 2008.

FEDERALE OVERHEIDSDIENST BINNENLANDSE ZAKEN

[2008/00553]

Erkenning als beveiligingsonderneming in toepassing van artikel 4 van de wet van 10 april 1990. — Vernieuwingen. — Wijzigingen

Bij besluit van 5 mei 2008 wordt de vernieuwing van de erkenning als de beveiligingsonderneming verleend aan JDC Veiligheid CV, voorheen erkenning onder de benaming JDC Sécurité, gevestigd te 1780 Wommel, Emiel Van Elewijckstraat 112, voorheen onder het nummer 20 0498 31, voor een periode van tien jaar met ingang van 8 oktober 2008.

De benamingwijziging treedt in werking vanaf 3 april 2008.

Bij besluit van 12 februari 2008 wordt de vernieuwing van de erkenning als beveiligingsonderneming verleend aan Alarm Group Belgium BVBA, gevestigd te 9030 Gent, Brugsevaart 133-134, onder het nummer 20 0945 66, voor een periode van tien jaar met ingang van 1 januari 2008. De woorden « Alarm Group Belgium NV » worden vervangen door de woorden « Alarm Group Belgium BVBA ».

De wijziging van rechtsvorm van de onderneming treedt in werking vanaf 31 maart 2003.

Bij besluit van 30 april 2008 wordt de vernieuwing van de erkenning als beveiligingsonderneming verleend aan Home Security Systems BVBA, gevestigd te 3800 Sint-Truiden, Tiensesteenweg 48, voorheen gevestigd te Diesterstraat 23, onder het nummer 20 1265 22 voor een periode van tien jaar met ingang van 27 februari 2008.

De adreswijziging van de onderneming treedt in werking vanaf 30 oktober 2003.

SERVICE PUBLIC FEDERAL INTERIEUR

[2008/00553]

Agrément comme entreprise de sécurité et application de l'article 4 de la loi du 10 avril 1990. — Renouvellements. — Modifications

Par arrêté du 5 mai 2008, le renouvellement de l'agrément comme entreprise de sécurité est accordé à JDC Veiligheid SC, anciennement agréée sous la dénomination JDC Sécurité établie rue Emile Van Elewijck 112, à 1780 Wommel, sous le numéro 20 0498 31, pour une période de dix ans à partir du 8 octobre 2008.

Le changement de dénomination porte ses effets au 3 avril 2008.

Par arrêté du 12 février 2008, le renouvellement de l'agrément comme entreprise de sécurité est accordé à Alarm Group Belgium SPRL, établie à 9030 Gent, Brugsevaart 133-134, sous le numéro 20 0945 66, pour une période de dix ans à partir du 1^{er} janvier 2008. Les mots « Alarm Group Belgium SA » sont remplacés par les mots « Alarm Group Belgium SPRL ».

Le changement d'adresse de l'entreprise porte ses effets au 31 mars 2003.

Par arrêté du 30 avril 2008, le renouvellement de l'agrément comme entreprise de sécurité est accordé à Home Security Systems SPRL, établie à 3800 Sint-Truiden, Tiensesteenweg 48, anciennement établie à Diesterstraat 23, sous le numéro 20 1265 22, pour une période de dix ans à partir du 27 février 2008.

Le changement d'adresse de l'entreprise porte ses effets au 30 octobre 2003.

FEDERALE OVERHEIDSDIENST BINNENLANDSE ZAKEN

[2008/00551]

Erkenningen als beveiligingsonderneming in toepassing van artikel 4 van de wet van 10 april 1990 tot regeling van de private en bijzondere veiligheid

Bij besluit van 30 april 2008 wordt de erkenning als beveiligingsonderneming verleend aan Convens-Willems BVBA, gevestigd te 2491 Balen (Olmen), Kloosterstraat 8, onder het nummer 20 1197 09, voor een periode van vijf jaar.

Bij besluit van 9 april 2008 wordt de erkenning als beveiligingsonderneming verleend aan Barelec-SBS BVBA, gevestigd te 9090 Melle, John Youngestraat 18, onder het nummer 20 1493 04, voor een periode van vijf jaar.

Bij besluit van 9 april 2008 wordt de erkenning als beveiligingsonderneming verleend aan KC Electronics BVBA, gevestigd te 8210 Zedelgem (Veldegem), Kloosterstraat 135, onder het nummer 20 1494 04, voor een periode van vijf jaar.

Bij besluit van 9 april 2008 wordt de erkenning als beveiligingsonderneming verleend aan Strobbe Jo-Maes Bart VVZRL, gevestigd te 8570 Anzegem (Vichte), Olekenbosstraat 31, onder het nummer 20 1491 04, voor een periode van vijf jaar.

Bij besluit van 30 april 2008 wordt de erkenning als beveiligingsonderneming verleend aan Deschans, Youri, die zijn activiteiten uitoefent onder de handelsbenaming Electro Desschans, gevestigd te 8770 Ingelmunster, Weggevoerdestraat 10, onder het nummer 20 1498 04, voor een periode van vijf jaar.

Bij besluit van 30 april 2008 wordt de erkenning als beveiligingsonderneming verleend aan Jacobs BVBA, gevestigd te 2390 Malle (Oostmalle), Azalealaan 38, onder het nummer 20 1496 04, voor een periode van vijf jaar.

Bij besluit van 30 april 2008 wordt de erkenning als beveiligingsonderneming verleend aan Van Den Broeck, Jan, die zijn activiteiten uitoefent onder de handelsbenaming Alarmco, gevestigd te 9255 Buggenhout, Vitsstraat 109, onder het nummer 20 1492 04, voor een periode van vijf jaar.

Bij besluit van 30 april 2008 wordt de erkenning als beveiligingsonderneming verleend aan Van Roy Geert BVBA, gevestigd te 9473 Denderleeuw (Welle), Wildebeekstraat 39, onder het nummer 20 1153 00, voor een periode van vijf jaar.

Bij besluit van 30 mei 2008 wordt de erkenning als beveiligingsonderneming verleend aan Besard BVBA, gevestigd te 9688 Maarkedal (Schorisse), Koekamerstraat 34, onder het nummer 20 1500 05, voor een periode van vijf jaar.

SERVICE PUBLIC FEDERAL INTERIEUR

[2008/00551]

Agréments comme entreprise de sécurité en application de l'article 4 de la loi du 10 avril 1990 réglementant la sécurité privée et particulière

Par arrêté du 30 avril 2008, l'agrément comme entreprise de sécurité est accordé à Convens-Willems SPRL, établie à 2491 Balen (Olmen), Kloosterstraat 8, sous le numéro 20 1197 09, pour une période de cinq ans.

Par arrêté du 9 avril 2008, l'agrément comme entreprise de sécurité est accordé à Barelec-SBS SPRL, établie à 9090 Melle, John Youngestraat 18, sous le numéro 20 1493 04, pour une période de cinq ans.

Par arrêté du 9 avril 2008, l'agrément comme entreprise de sécurité est accordé à KC Electronics SPRL, établie à 8210 Zedelgem (Veldegem), Kloosterstraat 135, sous le numéro 20 1494 04, pour une période de cinq ans.

Par arrêté du 9 avril 2008, l'agrément comme entreprise de sécurité est accordé à Strobbe Jo-Maes Bart SASPJ, établie à 8570 Anzegem (Vichte), Olekenbosstraat 31, sous le numéro 20 1491 04, pour une période de cinq ans.

Par arrêté du 30 avril 2008, l'agrément comme entreprise de sécurité est accordé à Deschans, Youri, exerçant ses activités sous la dénomination commerciale Electro Desschans, établi à 8770 Ingelmunster, Weggevoerdestraat 10, sous le numéro 20 1498 04, pour une période de cinq ans.

Par arrêté du 30 avril 2008, l'agrément comme entreprise de sécurité est accordé à Jacobs SPRL, établie à 2390 Malle (Oostmalle), Azalealaan 38, sous le numéro 20 1496 04, pour une période de cinq ans.

Par arrêté du 30 avril 2008, l'agrément comme entreprise de sécurité est accordé à Van Den Broeck, Jan, exerçant ses activités sous la dénomination commerciale Alarmco, établi à 9255 Buggenhout, Vitsstraat 109, sous le numéro 20 1492 04, pour une période de cinq ans.

Par arrêté du 30 avril 2008, l'agrément comme entreprise de sécurité est accordé à Van Roy Geert SPRL, établie à 9473 Denderleeuw (Welle), Wildebeekstraat 39, sous le numéro 20 1153 00, pour une période de cinq ans.

Par arrêté du 30 mai 2008, l'agrément comme entreprise de sécurité est accordé à Besard SPRL, établie à 9688 Maarkedal (Schorisse), Koekamerstraat 34, sous le numéro 20 1500 05, pour une période de cinq ans.

Bij besluit van 13 juni 2008 wordt de heer Reale, Massimo, die zijn activiteiten uitoefent onder de handelsbenaming Reale Electricité Security Alarm gevestigd te 4860 Pepinster (Wegnez), rue Grand-Ry 88, onder het nummer 20 1503 06, erkend als beveiligingsonderneming voor een periode van vijf jaar.

Bij besluit van 13 juni 2008 wordt de erkenning als beveiligingsonderneming verleend aan JM Security BVBA, gevestigd te 2840 Rumst, Mechelsesteenweg 15, onder het nummer 20 1501 06, voor een periode van vijf jaar.

Bij besluit van 13 juni 2008 wordt de erkenning als beveiligingsonderneming verleend aan Maréchal Johan BVBA, gevestigd te 3540 Herk-de-Stad, Sint-Jorislaan 179, onder het nummer 20 1502 06, voor een periode van vijf jaar.

Par arrêté du 13 juin 2008, M. Reale, Massimo, exerçant ses activités sous la dénomination commerciale Reale Electricité Security Alarm, établi rue Grand-Ry 88, à 4860 Pepinster (Wegnez), est agréé sous le numéro 20 1503 06, comme entreprise de sécurité pour une période de cinq ans.

Par arrêté du 13 juin 2008, l'agrément comme entreprise de sécurité est accordé à JM Security SPRL, établie à 2840 Rumst, Mechelsesteenweg 15, sous le numéro 20 1501 06, pour une période de cinq ans.

Par arrêté du 13 juin 2008, l'agrément comme entreprise de sécurité est accordé à Maréchal Johan SPRL, établie à 3540 Herk-de-Stad, Sint-Jorislaan 179, sous le numéro 20 1502 06, pour une période de cinq ans.

FEDERALE OVERHEIDSDIENST BINNENLANDSE ZAKEN

[2008/00550]

Erkenning als beveiligingsonderneming in toepassing van artikel 4 van de wet van 10 april 1990 tot regeling van de private en bijzondere veiligheid. — Vernieuwingen

Bij besluit van 15 mei 2008 wordt de erkenning als beveiligingsonderneming verleend onder het nummer 20 0474 30 aan de onderneming Automatic Alarm NV, gevestigd te 1030 Schaarbeek (Brussel), Metsysstraat 91, vernieuwd voor een periode van tien jaar, vanaf 30 augustus 2008.

Bij besluit van 23 mei 2008 wordt de erkenning als beveiligingsonderneming verleend onder het nummer 20 1286 26 aan de onderneming Nizet Sécurité Service BVBA, gevestigd te 4632 Soumagne (Cerehe-Heuseux), rue Joly 28, vernieuwd voor een periode van tien jaar, vanaf 1 september 2008.

Bij besluit van 27 mei 2008 wordt de erkenning als beveiligingsonderneming verleend onder het nummer 20 1294 10 aan de heer Daniaux Hugues, die zijn activiteiten uitoefent onder de handelsbenaming « ABS Security », gevestigd te 7011 Bergen (Ghlin), rue de la Garenne 42, vernieuwd voor een periode van tien jaar, vanaf 24 oktober 2008.

Bij besluit van 27 mei 2008 wordt de erkenning als beveiligingsonderneming verleend onder het nummer 20 03 56 27 aan de onderneming Digit Security Company (D.S.C.) BVBA, gevestigd te 6240 Farcennes, rue de Lambusart 58, vernieuwd voor een periode van tien jaar, vanaf 29 juni 2008.

Bij besluit van 13 juni 2008 wordt de erkenning als beveiligingsonderneming verleend onder het nummer 20 1001 75 aan de heer Darni, Jean-Pierre, gevestigd te 1495 Villers-la-Ville (Tilly), rue du Bosquet 27, vernieuwd voor een periode van tien jaar, vanaf 22 december 2008.

Bij besluit van 13 juni 2008 wordt de erkenning als beveiligingsonderneming verleend onder het nummer 20 1293 10 aan de heer Tournay, Thierry, die zijn activiteiten uitoefent onder de handelsbenaming « West Star Security », gevestigd te 6120 Ham-sur-Heure (Nalinnes), allée de la Charmille 12, vernieuwd voor een periode van tien jaar, vanaf 13 oktober 2008.

SERVICE PUBLIC FEDERAL INTERIEUR

[2008/00550]

Agrément comme entreprise de sécurité en application de l'article 4 de la loi du 10 avril 1990 réglementant la sécurité privée et particulière. — Renouvellements

Par arrêté du 15 mai 2008, l'agrément comme entreprise de sécurité accordé sous le numéro 20 0474 30 à l'entreprise Automatic Alarm SA, établie rue Metsys 91, à 1030 Schaarbeek (Bruxelles), est renouvelé pour une période de dix ans, à dater du 30 août 2008.

Par arrêté du 23 mai 2008, l'agrément comme entreprise de sécurité accordé sous le numéro 20 1286 26 à l'entreprise Nizet Sécurité Service SPRL, établie rue Joly 28, à 4632 Soumagne (Cerehe-Heuseux), est renouvelé pour une période de dix ans, à dater du 1^{er} septembre 2008.

Par arrêté du 27 mai 2008, l'agrément comme entreprise de sécurité accordé sous le numéro 20 1294 10 à M. Daniaux, Hugues, exerçant ses activités sous la dénomination commerciale « ABS Security », établi rue de la Garenne 42, à 7011 Mons (Ghlin), est renouvelé pour une période de dix ans, à dater du 24 octobre 2008.

Par arrêté du 27 mai 2008, l'agrément comme entreprise de sécurité accordé sous le numéro 20 0356 27 à l'entreprise Digit Security Company (D.S.C.) SPRL, établie rue de Lambusart 58, à 6240 Farcennes, est renouvelé pour une période de dix ans, à dater du 29 juin 2008.

Par arrêté du 13 juin 2008, l'agrément comme entreprise de sécurité accordé sous le numéro 20 1001 75 à M. Darni, Jean-Pierre, établi rue du Bosquet 27, à 1495 Villers-la-Ville (Tilly), est renouvelé pour une période de dix ans, à dater du 22 décembre 2008.

Par arrêté du 13 juin 2008, l'agrément comme entreprise de sécurité accordé sous le numéro 20 1293 10 à M. Tournay, Thierry, exerçant ses activités sous la dénomination commerciale « West Star Security », établi allée de la Charmille 12, à 6120 Ham-sur-Heure (Nalinnes), est renouvelé pour une période de dix ans, à dater du 13 octobre 2008.

FEDERALE OVERHEIDSDIENST BINNENLANDSE ZAKEN

[2008/00552]

Erkenning als beveiligingsonderneming in toepassing van artikel 4 van de wet van 10 april 1990 tot regeling van de private en bijzondere veiligheid. — Wijzigingen

Bij besluit van 15 mei 2008, het unieke artikel van het besluit van 13 november 2007 tot vernieuwing van de erkenning als beveiligingsonderneming verleend aan de onderneming Argos Security NV, onder het nummer 20 0249 21, als volgt gewijzigd :

De woorden « rue Libotte 5, te 4020 Liège » worden vervangen door de woorden « avenue du Progrès 28, te 4432 Ans (Alleur) ».

Dit besluit treedt in werking op 1 maart 2008.

Bij besluit van 15 mei 2008 wordt de vernieuwing van de erkenning als beveiligingsonderneming verleend aan ETAC NV, gevestigd te 1140 Brussel, Kolonel Bourgstraat 122, voorheen gevestigd te 1140 Brussel, Kareelovenlaan 3C, onder het nummer 20 0476 30, voor een periode van tien jaar met ingang van 30 augustus 2008.

In enig artikel van het besluit van 30 augustus 1993 houdende de erkenning als beveiligingsonderneming verleend aan de onderneming ETAC Security Systems NV, onder het nummer 20 0476 30, worden de woorden « ETAC Security Systems NV » vervangen door de woorden « ETAC NV ».

De adreswijziging van de onderneming treedt in werking vanaf 20 september 2007 en de handelsbenamingwijziging treedt in werking vanaf 30 augustus 1993.

Bij besluit van 27 mei 2008, in het enig artikel van het besluit van 4 april 2008 houdende de erkenning als beveiligingsonderneming verleend aan de onderneming MS Illumination Design Alarme BVBA (in afkorting : MS Ideal), wordt het erkenningsnummer « 20 1486 03 » vervangen door het erkenningsnummer « 20 1489 03 ».

Dit besluit treedt in werking op 4 april 2008.

Bij besluit van 27 mei 2008 wordt de vernieuwing van de erkenning als beveiligingsonderneming verleend aan Alarm en Veiligheid Vochten NV (AEV Vochten), gevestigd te 2170 Antwerpen (Merksem), Bredabaan 90, voorheen gevestigd te 2930 Brasschaat, Bredabaan 424, onder het nummer 20 09 11 57, voor een periode van tien jaar met ingang van 15 mei 2007.

De adreswijziging van de onderneming treedt in werking vanaf 1 januari 2007.

SERVICE PUBLIC FEDERAL INTERIEUR

[2008/00552]

Agrément comme entreprise de sécurité en application de l'article 4 de la loi du 10 avril 1990 réglementant la sécurité privée et particulière. — Modifications

Par arrêté du 15 mai 2008, l'article unique de l'arrêté du 13 novembre 2007 renouvelant comme entreprise de sécurité l'entreprise Argos Security SA, sous le numéro 20 0249 21, est modifié comme suit :

Les mots « rue Libotte 5, à 4020 Liège » sont remplacés par les mots « avenue du Progrès 28, à 4432 Ans (Alleur) ».

Cet arrêté produit ses effets le 1^{er} mars 2008.

Par arrêté du 15 mai 2008, le renouvellement de l'agrément comme entreprise de sécurité est accordé à ETAC SA, établie rue Colonel Bourg 122, à 1140 Bruxelles, anciennement établie avenue du Four à Briques 3c, à 1140 Bruxelles, sous le numéro 20 0476 30, pour une période de dix ans à partir du 30 août 2008.

Dans l'article unique de l'arrêté du 30 août 1993 agréant comme entreprise de sécurité l'entreprise ETAC Security Systems SA, sous le numéro 20 0476 30, les mots « ETAC Security Systems SA » sont remplacés par les mots « ETAC SA ».

Le changement d'adresse de l'entreprise porte ses effets au 20 septembre 2007 et le changement de dénomination porte ses effets au 30 août 1993.

Par arrêté du 27 mai 2008, dans l'article unique de l'arrêté du 4 avril 2008 agréant comme entreprise de sécurité l'entreprise MS Illumination Design Alarme SPRL (en abrégé : MS IDEAL), le numéro d'agrément « 20 1486 03 » est remplacé par le numéro d'agrément « 20 1489 03 ».

Cet arrêté produit ses effets le 4 avril 2008.

Par arrêté du 27 mai 2008, le renouvellement de l'agrément comme entreprise de sécurité est accordé à Alarm en Veiligheid Vochten SA (AEV Vochten), établie à 2170 Antwerpen (Merksem), Bredabaan 90, anciennement établi à 2930 Brasschaat, Bredabaan 424, sous le numéro 20 09 11 57, pour une période de dix ans à partir du 15 mai 2007.

Le changement d'adresse de l'entreprise porte ses effets au 1^{er} janvier 2007.

FEDERALE OVERHEIDSDIENST BINNENLANDSE ZAKEN

[2008/00554]

Erkenning als beveiligingsonderneming in toepassing van artikel 4 van de wet van 10 april 1990 tot regeling van de private en bijzondere veiligheid. — Opheffing

Bij besluit van 13 juni 2008 wordt de erkenning als beveiligingsonderneming verleend aan de heer Billiau, José, die zijn activiteiten uitoefent onder de handelsbenaming ASB-Alarmsystemen Billiau, gevestigd te 8900 Ieper, Hommelhofstraat 32, onder het nummer 20 0146 19, opgeheven met ingang van 1 juli 2007.

SERVICE PUBLIC FEDERAL INTERIEUR

[2008/00554]

Agrément comme entreprise de sécurité en application de l'article 4 de la loi du 10 avril 1990 réglementant la sécurité privée et particulière. — Abrogation

Par arrêté du 13 juin 2008, l'agrément comme entreprise de sécurité est accordé à M. Billiau, José, exerçant ses activités sous la dénomination commerciale ASB-Alarmsystemen Billiau, établi à 8900 Ieper, Hommelhofstraat 32, sous le numéro 20 0146 19, est abrogé à partir du 1^{er} avril 2007.

FEDERALE OVERHEIDSDIENST MOBILITEIT EN VERVOER

[C – 2008/14163]

Mobiliteit en Verkeersveiligheid

Erkenning van scholen voor het besturen van motorvoertuigen

Bij toepassing van het koninklijk besluit van 11 mei 2004, tot vaststelling van de voorwaarden voor erkenning van scholen voor het besturen van motorvoertuigen, heeft de Minister van Mobiliteit de volgende wijziging van exploitatievergunningen van vestigingseenheden en goedkeuring van oefenterrein afgeleverd :

SERVICE PUBLIC FEDERAL MOBILITE ET TRANSPORTS

[C – 2008/14163]

Mobilité et Sécurité routière

Agrément des écoles de conduite de véhicules à moteur

Par application de l'arrêté royal du 11 mai 2004, relatif aux conditions d'agrément des écoles de conduite de véhicules à moteur, le Ministre de la Mobilité a délivré la modification suivante des autorisations d'exploitation d'unités d'établissement, et l'approbation du terrain d'entraînement suivant :

<ol style="list-style-type: none"> Erkenningsnummer van de rijsschool Erkenningsdatum Naam en adres van de maatschappelijke zetel van de rijsschool Commerciële naam van de rijsschool 	<ol style="list-style-type: none"> Stamnummer van de vestigingseenheid Datum van de exploitatievergunning van de vestigingseenheid Adres van het voor de administratie bestemde lokaal Adres van het leslokaal 	<ol style="list-style-type: none"> Stamnummer van het oefenterrein Goedkeuringsdatum van het oefenterrein Adres van het oefenterrein Toegestane onderrichtscategorieën
<ol style="list-style-type: none"> Numéro d'agrément de l'école de conduite Date de l'agrément Nom et adresse du siège social de l'école de conduite Dénomination commerciale de l'école de conduite 	<ol style="list-style-type: none"> Numéro de matricule de l'unité d'établissement Date de l'autorisation d'exploiter l'unité d'établissement Adresse du local destiné à l'administration Adresse du local de cours 	<ol style="list-style-type: none"> Numéro de matricule du terrain d'entraînement Date de l'approbation du terrain Adresse du terrain d'entraînement Catégories d'enseignement autorisées
<ol style="list-style-type: none"> 2512 10.07.2006 Verkeersschool Heirbaan 129 9200 Dendermonde Verkeersschool NV 	<ol style="list-style-type: none"> 2512/04 16.05.2008 Kappellelaan 97 1860 Meise Kappellelaan 97 1860 Meise 	<ol style="list-style-type: none"> T0150 23.01.2008 Kappellelaan 97 1860 Meise A3, A<, A, B, BE, C1, C1E, C, CE, D1, D1E, D, DE en G
<ol style="list-style-type: none"> 2512/05 16.05.2008 Mieregemstraat 5 1785 Merchtem Mieregemstraat 5 1785 Merchtem 	<ol style="list-style-type: none"> 2512/05 16.05.2008 Mieregemstraat 5 1785 Merchtem Mieregemstraat 5 1785 Merchtem 	<ol style="list-style-type: none"> T0150 23.01.2008 Kappellelaan 97 1860 Meise A3, A<, A, B, BE, C1, C1E, C, CE, D1, D1E, D, DE en G

De goedkeuring van het oefenterrein T0241, gelegen te 1850 Grimbergen, Steenweg Op Beigem 139, is ingetrokken.

L'approbation du terrain d'entraînement T0241 situé à 1850 Grimbergen, Steenweg Op Beigem 139, est retiré.

FEDERALE OVERHEIDSDIENST MOBILITEIT EN VERVOER

[C – 2008/14162]

Mobiliteit en Verkeersveiligheid

Erkenning van scholen voor het besturen van motorvoertuigen

Bij toepassing van het koninklijk besluit van 11 mei 2004, tot vaststelling van de voorwaarden voor erkenning van scholen voor het besturen van motorvoertuigen, heeft de Minister van Mobiliteit de volgende exploitatievergunningen van vestigingseenheden en goedkeuring van oefenterrein afgeleverd.

SERVICE PUBLIC FEDERAL MOBILITE ET TRANSPORTS

[C – 2008/14162]

Mobilité et Sécurité routière

Agrément des écoles de conduite de véhicules à moteur

Par application de l'arrêté royal du 11 mai 2004, relatif aux conditions d'agrément des écoles de conduite de véhicules à moteur, le Ministre de la Mobilité a délivré les autorisations d'exploitation d'unités d'établissement et l'approbation du terrain d'entraînement suivant :

<ol style="list-style-type: none"> 1. Erkenningsnummer van de rijsschool 2. Erkenningsdatum 3. Naam en adres van de maatschappelijke zetel van de rijsschool 4. Commerciële naam van de rijsschool 	<ol style="list-style-type: none"> 1. Stamnummer van de vestigingseenheid 2. Datum van de exploitatievergunning van de vestigingseenheid 3. Adres van het voor de administratie bestemde lokaal 4. Adres van het leslokaal 	<ol style="list-style-type: none"> 1. Stamnummer van het oefenterrein 2. Goedkeuringsdatum van het oefenterrein 3. Adres van het oefenterrein 4. Toegestane onderrichtscategorieën
<ol style="list-style-type: none"> 1. Numéro d'agrément de l'école de conduite 2. Date de l'agrément 3. Nom et adresse du siège social de l'école de conduite 4. Dénomination commerciale de l'école de conduite 	<ol style="list-style-type: none"> 1. Numéro de matricule de l'unité d'établissement 2. Date de l'autorisation d'exploiter l'unité d'établissement 3. Adresse du local destiné à l'administration 4. Adresse du local de cours 	<ol style="list-style-type: none"> 1. Numéro de matricule du terrain d'entraînement 2. Date de l'approbation du terrain 3. Adresse du terrain d'entraînement 4. Catégories d'enseignement autorisées
<ol style="list-style-type: none"> 1. 2514 2. 15.06.2006 3. VTB-VAB NV Pastoor Coplaan 100 2070 Zwijndrecht 4. VAB-Rijsschool 	<ol style="list-style-type: none"> 1. 2514/03 2. 16.05.2008 3. Gebroeders Vandeveldestraat 12 9000 Gent 4. Gebroeders Vandeveldestraat 12 9000 Gent Begoniastraat 42A 9810 Eke-Nazareth 	<ol style="list-style-type: none"> 1. T0257 2. 16.05.2008 3. Begoniastraat 42A 9810 Eke-Nazareth 4. B
	<ol style="list-style-type: none"> 1. 2514/04 2. 16.05.2008 3. Noordzandstraat 17 8000 Brugge 4. Noordzandstraat 17 8000 Brugge 	<ol style="list-style-type: none"> 1. T0169 2. 12.03.2008 3. Kleine Pathoekeweg 10 8000 Brugge 4. A<, A, BE, C1E, C, CE en D
	<ol style="list-style-type: none"> 1. 2514/05 2. 16.05.2008 3. Bruggestraat 6 8820 Torhout 4. Bruggestraat 6 8820 Torhout 	<ol style="list-style-type: none"> 1. T0170 2. 12.03.2008 3. Monnikenwerve 205 8000 Brugge 4. A3, A<, A, B, BE, C en D
		<ol style="list-style-type: none"> 1. T0170 2. 12.03.2008 3. Monnikenwerve 205 8000 Brugge 4. A3, A<, A, B, BE, C en D

De erkenning nr. 2183 en nr. 2594 van rijsschool « Autorijschool Willemyns » werd geschrapt.

L'agrément n° 2183 et n° 2594 de l'école de conduite 'Autorijschool Willemyns' devenu sans objet est retiré.

FEDERALE OVERHEIDSDIENST JUSTITIE

[C – 2008/09563]

25 JUNI 2008. — Ministerieel Besluit houdende ontslag en herbenoeming van leden bij de Centrale Toezichtsraad voor het Gevangeniswezen en bij de Commissies van Toezicht

De Minister van Justitie,

Gelet op het Koninklijk Besluit van 4 april 2003 tot wijziging van het Koninklijk Besluit van 21 mei 1965 houdende het algemeen reglement van de strafinrichtingen, inzonderheid de nieuwe artikelen 138 bis dat bij elke gevangenis een Commissie van Toezicht opricht en 138 quinquies betreffende de benoeming van de leden van de Commissies van Toezicht;

Gelet op het Koninklijk Besluit van 29 september 2005 tot wijziging van het Koninklijk Besluit van 21 mei 1965 houdende het algemeen reglement van de strafinrichtingen, inzonderheid de artikelen 5 en 23 betreffende de onverenigbaarheden van de leden van de Commissies van Toezicht en van de Centrale Toezichtsraad;

Gelet op de ministeriële besluiten van 16 mei 2003, 2 oktober 2003 en 6 juni 2006, houdende benoeming van de leden van de Centrale Toezichtsraad voor het Gevangeniswezen;

Gelet op het ministerieel besluit van 3 maart 2003, houdende aanwijzing van de secretaris van de Centrale Toezichtsraad voor het Gevangeniswezen;

Gelet op de ministeriële besluiten van 3 juni 2003, 24 juni 2003, 30 juni 2003 en 3 juli 2003 houdende benoeming van de voorzitters van de Commissies van Toezicht;

Gelet op de ministeriële besluiten van 3 juni 2003, 30 juni 2003, 26 september 2003, 17 november 2003, 1 december 2003, 4 december 2003, 9 december 2003, 11 december 2003, 9 juli 2004, 20 januari 2005, 30 september 2005, 31 januari 2006, 18 april 2006, 28 november 2006 en 11 oktober 2007, houdende de benoeming van de leden van de Commissies van Toezicht,

Besluit :

Enig artikel. Wordt vervangen als secretaris van de Centrale Toezichtsraad voor het Gevangeniswezen :

— Mevr. Lore Van Look, vanaf 29.01.2008

Wordt aangewezen als secretaris bij de Centrale Toezichtsraad voor het Gevangeniswezen :

— de heer Guy De Ruyck, vanaf 29.01.2008

Nemen ontslag als lid van de Commissies van Toezicht :

* bij de gevangenis te Antwerpen :

— de heer Bob Delbaere

* bij de gevangenis te Gent :

— Mevr. Odette Krahel

* bij de gevangenis te Hasselt :

— Mevr. Annick Cox

— de heer Luc Savelkoul

* bij de gevangenis te Lantin :

— Mevr. Françoise Boxho

— Mevr. Yvette Delree

— Mevr. Francine Hansenne

— de heer Laurent Lacroix

— de heer André Lemaitre, als ondervoorzitter, vanaf 03.09.2007

* bij de gevangenis te Leuven :

— Mevr. Françoise Smets

* bij de gevangenis te Mechelen :

— de heer Walter Schroons

— Mevr. Viviane Deckmyn

— Mevr. Magda Van Loon

* bij de gevangenis te Bergen :

— Mevr. Véronique Marras

— Mevr. Annie Urbain

— de heer Alain Favart

— de heer Paul Hulin

— de heer Dominique Lamy

* bij de gevangenis te Oudenaarde :

— Mevr. Renate Simon

— de heer Christiaan Van Cauwenberge

* bij de gevangenis Turnhout-Merksplas :

— de heer Marc De Munck

— Mevr. Vera Bruyninckx

— de heer Gustaaf Drooghmans

SERVICE PUBLIC FEDERAL JUSTICE

[C – 2008/09563]

25 JUIN 2008. — Arrêté ministériel portant démission et renouvellement d'une nomination des membres auprès du Conseil central de Surveillance pénitentiaire et auprès des Commissions de Surveillance

Le Ministre de la Justice,

Vu l'arrêté royal du 4 avril 2003 modifiant l'arrêté royal du 21 mai 1965 portant règlement général des établissements pénitentiaires, notamment les nouveaux articles 138bis instituant une Commission de Surveillance auprès de chaque prison et 138quinquies relatif à la nomination des membres des Commissions de Surveillance;

Vu l'arrêté royal du 29 septembre 2005 modifiant l'arrêté royal du 21 mai 1965 portant règlement général des établissements pénitentiaires, notamment les articles concernant l'incompatibilité des membres des Commissions de Surveillances et le Conseil Central aux termes des articles 5 et 23;

Vu les arrêtés ministériels du 16 mai 2003, du 2 octobre 2003 et du 6 juin 2006, portant nomination des membres du Conseil central de Surveillance pénitentiaire;

Vu l'arrêté ministériel du 3 mars 2003 portant désignation du secrétaire du Conseil central de Surveillance pénitentiaire;

Vu les arrêtés ministériels des 3 juin 2003, 24 juin 2003, 30 juin 2003 et 3 juillet 2003 portant nomination des présidents des Commissions de Surveillance;

Vu les arrêtés ministériels des 3 juin 2003, 30 juin 2003, 26 septembre 2003, 17 novembre 2003, 1^{er} décembre 2003, 4 décembre 2003, 9 décembre 2003, 11 décembre 2003, 9 juillet 2004, 20 janvier 2004, 30 septembre 2005, 31 janvier 2006, 18 avril 2006, 28 novembre 2006 et 11 octobre 2007, portant nomination des membres auprès des Commissions de Surveillance,

Arrête :

Article unique. Est remplacée comme secrétaire du Conseil central de Surveillance pénitentiaire :

— Mme Lore Van Look, à partir du 29.01.2008

Est désigné comme secrétaire du Conseil central de Surveillance pénitentiaire :

— M. Guy De Ruyck, à partir du 29.01.2008

Ont démissionné comme membre auprès des Commissions de Surveillance :

* à la prison d'Anvers :

— M. Bob Delbaere

* à la prison de Gand :

— Mme Odette Krahel

* à la prison d'Hasselt :

— Mme Annick Cox

— M. Luc Savelkoul

* à la prison de Lantin :

— Mme Françoise Boxho

— Mme Yvette Delree

— Mme Francine Hansenne

— M. Laurent Lacroix

— M. André Lemaitre, comme vice-président, à partir du 03.09.2007

* à la prison de Louvain :

— Mme Françoise Smets

* à la prison de Malines :

— M. Walter Schroons

— Mme Viviane Deckmyn

— Mme Magda Van Loon

* à la prison de Mons :

— Mme Véronique Marras

— Mme Annie Urbain

— M. Alain Favart

— M. Paul Hulin

— M. Dominique Lamy

* à la prison d'Audenarde :

— Mme Renate Simon

— M. Christiaan Van Cauwenberge

* à la prison de Turnhout-Merksplas :

— M. Marc De Munck

— Mme Vera Bruyninckx

— M. Gustaaf Drooghmans

*bij de gevangenis te Vorst-Berkendael :
— Mevr. Virginie Spee

* bij de gevangenis te Wortel-Hoogstraten :
— Mevr. Karolien Van de Moer
— de heer Willem Leenaards
— de heer Rik Wilmots

Worden herbenoemd als leden van de Commissies van Toezicht :

* bij de gevangenis te Antwerpen :
— de heer Borg Moestermans, als ondervoorzitter, vanaf 09.12.2007

— de heer Jan Van Leuven, vanaf 09.12.2007

* bij de gevangenis te Gent, vanaf 04.12.2007 :
— Mevr. Patricia Brad
— de heer Freddy Carlier
— de heer Stephane Criel
— de heer Rudy Van de Wynkele
— de heer Raoul Van Mol

* bij de gevangenis te Hasselt, vanaf 04.12.2007 :
— Mevr. Chantal Burin
— Mevr. Bie Nielandt
— de heer Jaak Nijs
— de heer Marcel Vanhex
— de heer Bart Verhoeven

* bij de gevangenis te Ittre :
— Mevr. Marie-Pierre Delobbe, vanaf 26.09.2007
— de heer Jean-François Funck, als voorzitter, vanaf 15.01.2008
— Mevr. Delphine Moreau, als ondervoorzitster, vanaf 15.01.2008

* bij de gevangenis te Jamioulx, vanaf 17.11.2007 :
— Mevr. Edith Brogniet
— Mevr. Sophie Crapez
— Mevr. Myriam Rogier
— Mevr. Bernadette Sauvage, als ondervoorzitster
— de heer Philippe Degreve
— de heer Jean Furnemont
— de heer Jean-Claude Legrand
— de heer Michel Petre
— de heer Pierre Dandois, als voorzitter, vanaf 03.06.2007

* bij de gevangenis te Lantin :
— Mevr. Rita Vandeweyer, als voorzitster, vanaf 11.10.2007
— de heer André Lemaitre, als ondervoorzitter, vanaf 30.06.2007 tot 03.09.2007
— de heer Jean-Louis Berwart, vanaf 30.06.2007
— de heer David Tieleman, als ondervoorzitter, vanaf 03.09.2007

* bij de gevangenis te Leuven, vanaf 11.12.2007 :
— Mevr. Marie-Paul De Brabander
— Mevr. Katja De Munnynck
— Mevr. Ingeborg Digneffe
— Mevr. Brigitte Ronsse
— Mevr. Françoise Verstraete
— de heer Bart Lesage, als ondervoorzitter
— de heer Frank Verbruggen

* bij de gevangenis te Mechelen
— de heer Jacques Grégoir, als voorzitter, vanaf 11.10.2007
— de heer Albert Stas, als ondervoorzitter, vanaf 11.10.2007

* bij de gevangenis te Bergen, vanaf 03.06.2007 :
— de heer Yvon Stuaert, als voorzitter
vanaf 01.12.2007 :
— de heer Bernard Lenel, als ondervoorzitter
— de heer Stéphane Hautenaue

* bij de gevangenis te Nijvel, vanaf 26.09.2007 :
— Mevr. Gasiorowski Nicole, weduwe Walravens
— de heer Thierry du Parc Locmaria
— de heer Etienne van de Vyvere
— de heer Claude Spinoit, als voorzitter, vanaf 11.10.2007
— Mevr. Fabienne Velge, als ondervoorzitster, vanaf 11.10.2007

* bij de gevangenis te Oudenaarde vanaf 04.12.2007 :
— Mevr. Francine Moonen
— de heer Christian Bral
— de heer Jan Claeys
— de heer Gunther Stevenaert

* à la prison de Forest-Berkendael :
— Mme Virginie Spee

* à la prison de Wortel-Hoogstraten :
— Mme Karolien Van de Moer
— M. Willem Leenaards
— M. Rik Wilmots

Sont renouvelés dans leur mandat comme membres des Commissions de Surveillance :

* à la prison d'Anvers :
— M. Borg Moestermans, comme vice-président, à partir du 09.12.2007
— M. Jan Van Leuven, à partir du 09.12.2007

* à la prison de Gand, à partir du 04.12.2007 :
— Mme Patricia Brad
— M. Freddy Carlier
— M. Stephane Criel
— M. Rudy Van de Wynkele
— M. Raoul Van Mol

* à la prison d'Hasselt, à partir du 04.12.2007 :
— Mme Chantal Burin
— Mme Bie Nielandt
— M. Jaak Nijs
— M. Marcel Vanhex
— M. Bart Verhoeven

* à la prison d' Ittre :
— Mme Marie-Pierre Delobbe, à partir du 26.09.2007
— M. Jean-François Funck, comme président, à partir du 15.01.2008
— Mme Delphine Moreau, comme vice-présidente, à partir du 15.01.2008

* à la prison de Jamioulx, à partir du 17.11.2007 :
— Mme Edith Brogniet
— Mme Sophie Crapez
— Mme Myriam Rogier
— Mme Bernadette Sauvage, comme vice-présidente
— M. Philippe Degreve
— M. Jean Furnemont
— M. Jean-Claude Legrand
— M. Michel Petre
— M. Pierre Dandois, comme président, à partir du 03.06.2007

* à la prison de Lantin :
— Mme Rita Vandeweyer, comme présidente, à partir du 11.10.2007
— M. André Lemaitre, comme vice-président, à partir du 30.06.2007 jusqu'au 03.09.2007
— M. Jean-Louis Berwart, à partir du 30.06.2007
— M. David Tieleman, comme vice-président, à partir du 03.09.2007

* à la prison de Louvain, à partir du 11.12.2007 :
— Mme Marie-Paul De Brabander
— Mme Katja De Munnynck
— Mme Ingeborg Digneffe
— Mme Brigitte Ronsse
— Mme Françoise Verstraete
— M. Bart Lesage, comme vice-président
— M. Frank Verbruggen

* à la prison de Malines :
— M. Jacques Grégoir, comme président, à partir du 11.10.2007
— M. Albert Stas, comme vice-président, à partir du 11.10.2007

* à la prison de Mons, à partir du 03.06.2007 :
— M. Yvon Stuaert, comme président,
à partir du 01.12.2007 :
— M. Bernard Lenel, comme vice-président
— M. Stéphane Hautenaue

* à la prison de Nivelles, à partir du 26.09.2007 :
— Mme Gasiorowski Nicole, veuve Walravens
— M. Thierry du Parc Locmaria
— M. Etienne van de Vyvere
— M. Claude Spinoit, comme président, à partir du 11.10.2007
— Mme Fabienne Velge, comme vice-présidente, à partir du 11.10.2007

* à la prison d'Audenarde, à partir du 04.12.2007 :
— Mme Francine Moonen
— M. Christian Bral
— M. Jan Claeys
— M. Gunther Stevenaert

* bij de gevangenis te Sint-Gillis :
— Mevr. Fabienne Simons, als ondervoorzitster, vanaf 17.11.2007

* bij de gevangenis te Doornik, vanaf 17.11.2007 :
— Mevr. Monique Anbergen-Pinon
— de heer Eric Chevalier
— de heer Hassan Houddane, als ondervoorzitter

* bij de gevangenis te Turnhout-Merksplas :
— de heer Paul Van Rompaey, als voorzitter, vanaf 11.10.2007
— de heer Koen Willebroords, als ondervoorzitter, vanaf 11.10.2007

* bij de gevangenis te Verviers :
— Mevr. Thérèse Crespin, als voorzitter, vanaf 11.10.2007
— Mevr. Solange Pourveur-Willems, als ondervoorzitster, vanaf 17.11.2007
— de heer Maurice Ledent, vanaf 17.11.2007

* bij de gevangenis te Vorst-Berkendael, vanaf 17.11.2007 :
— Mevr. Fabienne Simons, als ondervoorzitster
— de heer Mark Vanderveken

* bij de gevangenis te Wortel-Hoogstraten vanaf 11.12.2007 :
— de heer Stephaan Bergs
— Mevr. Wendy Engelen
Brussel, 25 juni 2008.

J. VANDEURZEN

* à la prison de Saint-Gilles :
— Mme Fabienne Simons, vice-présidente, à partir du 17.11.2007

* à la prison de Tournai, à partir du 17.11.2007 :
— Mme Monique Anbergen-Pinon
— M. Eric Chevalier
— M. Hassan Houddane, comme vice-président

* à la prison de Turnhout-Merksplas :
— M. Paul Van Rompaey, comme président, à partir du 1.10.2007
— M. Koen Willebroords, comme vice-président, à partir du 11.10.2007

* à la prison de Verviers :
— Mme Thérèse Crespin, comme présidente, à partir du 11.10.2007
— Mme Solange Pourveur-Willems, comme vice-présidente, à partir du 17.11.2007
— M. Maurice Ledent, à partir du 17.11.2007

* à la prison de Forest-Berkendael, à partir du 17.11.2007 :
— Mme Fabienne Simons, comme vice-présidente
— M. Mark Vanderveken

* à la prison de Wortel-Hoogstraten, à partir du 11.12.2007 :
— M. Stephaan Bergs
— Mme Wendy Engelen
Bruxelles, le 25 juin 2008.

J. VANDEURZEN

FEDERALE OVERHEIDSDIENST JUSTITIE

[C - 2008/09570]

Rechterlijke Orde

Bij koninklijk besluit van 12 juni 2008, in werking tredend op 31 mei 2008 's avonds, is de heer Romain, M., griffier bij de arbeidsrechtbank te Charleroi, op zijn verzoek in ruste gesteld.

Betrokkene mag zijn aanspraak op pensioen laten gelden en het is hem vergund de titel van zijn ambt eershulve te voeren.

Bij koninklijk besluit van 17 juni 2008, in werking tredend op 31 mei 2008 's avonds, is een einde gesteld aan de functies van de heer Heyvaert, P., eersaanzend adjunct-griffier bij de politierechtbank te Vilvoorde.

Betrokkene mag zijn aanspraak op definitief vroegtijdig pensioen laten gelden en het is hem vergund de titel van zijn ambt eershulve te voeren.

Bij koninklijk besluit van 8 april 2008, is de heer Noben, E., eersaanzend adjunct-griffier bij het arbeidshof te Antwerpen, benoemd tot griffier bij dit hof.

Dit besluit treedt in werking op de datum van de eedaflegging, welke niet kan geschieden vóór 1 september 2008.

Bij koninklijke besluiten van 13 juni 2008, zijn benoemd tot :
— griffier bij de rechtbank van eerste aanleg te Brussel, de heer Willaumez, C., adjunct-griffier bij het hof van beroep te Brussel.

Dit besluit treedt in werking op de datum van de eedaflegging;

— griffier bij de rechtbank van eerste aanleg te Leuven, Mevr. Corthout, D., adjunct-griffier bij deze rechtbank.

Dit besluit treedt in werking op de datum van de eedaflegging;

— eersaanzend adjunct-griffier bij de rechtbank van koophandel te Nijvel, Mevr. Painblanc, M.-B., assistent bij de griffie van de rechtbank van koophandel te Charleroi.

Dit besluit treedt in werking op de datum van de eedaflegging;

— eersaanzend adjunct-griffier bij het vrederecht van het tweede kanton Sint-Niklaas, de heer Michiels, G., adjunct-griffier bij het vrederecht van dit kanton.

Dit besluit heeft uitwerking met ingang van 1 mei 2008.

SERVICE PUBLIC FEDERAL JUSTICE

[C - 2008/09570]

Ordre judiciaire

Par arrêté royal du 12 juin 2008, entrant en vigueur le 31 mai 2008 au soir, M. Romain, M., greffier au tribunal du travail de Charleroi, est admis à la retraite à sa demande.

L'intéressé est admis à faire valoir ses droits à la pension et est autorisé à porter le titre honorifique des ses fonctions.

Par arrêté royal du 17 juin 2008, entrant en vigueur le 31 mai 2008 au soir, il est mis fin aux fonctions de M. Heyvaert, P., greffier adjoint principal au tribunal de police de Vilvorde.

L'intéressé est admis à faire valoir ses droits à la pension prématurée définitive et est autorisé à porter le titre honorifique de ses fonctions.

Par arrêté royal du 8 avril 2008, est nommé greffier à la cour du travail d'Anvers, M. Noben E., greffier adjoint principal à cette cour.

Le présent arrêté entre en vigueur le jour de la prestation de serment laquelle ne peut avoir lieu avant le 1^{er} septembre 2008.

Par arrêtés royaux du 13 juin 2008, sont nommés :

— greffier au tribunal de première instance de Bruxelles, M. Willaumez, C., greffier adjoint à la cour d'appel de Bruxelles.

Le présent arrêté entre en vigueur le jour de la prestation de serment;

— greffier au tribunal de première instance de Louvain, Mme Corthout, D., greffier adjoint à ce tribunal.

Le présent arrêté entre en vigueur le jour de la prestation de serment;

— greffier adjoint principal au tribunal de commerce de Nivelles, Mme Painblanc, M.-B., assistant au greffe du tribunal de commerce de Charleroi.

Le présent arrêté entre en vigueur le jour de la prestation de serment;

— greffier adjoint principal à la justice de paix du second canton de Saint-Nicolas, M. Michiels, G., greffier adjoint à la justice de paix de ce canton.

Le présent arrêté produit ses effets le 1^{er} mai 2008.

Bij koninklijke besluiten van 17 juni 2008, zijn benoemd tot :

— griffier bij het hof van beroep te Bergen, Mevr. Vansuyt, G.,
eerstaanwend adjunct-griffier bij dit hof.

Dit besluit treedt in werking op de datum van de eedaflegging;

— griffier bij de rechtbank van eerste aanleg te Bergen, Mevr. Viseur, V.,
adjunct-griffier bij deze rechtbank.

Dit besluit treedt in werking op de datum van de eedaflegging;

— eerstaanwend adjunct-griffier bij het vredegerrecht van het
kanton Turnhout, Mevr. Vinckx, A., adjunct-griffier bij het vredegerrecht
van dit kanton.

Dit besluit treedt in werking op 1 augustus 2008;

— griffier bij het vredegerrecht van het tweede kanton Waver,
Mevr. Muraille, V., adjunct-griffier bij het vredegerrecht van dit kanton.

Dit besluit treedt in werking op de datum van de eedaflegging;

— griffier bij de politierechtbank te Antwerpen, Mevr. Winckel-
mans, C., eerstaanwend adjunct-griffier bij deze rechtbank.

Dit besluit treedt in werking op de datum van de eedaflegging, welke
niet kan geschieden vóór 1 september 2008;

— adjunct-griffier bij de politierechtbank te Brussel, de heer Adam-
czyk, L., medewerker bij de griffie van de politierechtbank te Tongeren.

Dit besluit treedt in werking op de datum van de eedaflegging;

— eerstaanwend adjunct-secretaris bij het parket van de procureur
des Konings bij de rechtbank van eerste aanleg te Antwerpen :

de heer Verschueren, P., medewerker bij dit parket.

Dit besluit treedt in werking op de datum van de eedaflegging;

Mevr. Verreet, K., assistent bij dit parket.

Dit besluit treedt in werking op de datum van de eedaflegging;

— adjunct-secretaris bij het parket van de procureur des Konings bij
de rechtbank van eerste aanleg te Antwerpen :

Mevr. Reyniers, D., medewerker bij dit parket.

Dit besluit treedt in werking op de datum van de eedaflegging;

de heer Brosens, K., medewerker bij dit parket.

Dit besluit treedt in werking op de datum van de eedaflegging;

de heer Verkuylen, S., medewerker bij dit parket.

Dit besluit treedt in werking op de datum van de eedaflegging;

Mevr. Wolput, N., medewerker bij de griffie van de rechtbank van
eerste aanleg te Antwerpen.

Dit besluit treedt in werking op de datum van de eedaflegging;

Mevr. Van Steen, A., medewerker op arbeidsovereenkomst bij de
griffie van het vredegerrecht van het kanton Zandhoven.

Dit besluit treedt in werking op de datum van de eedaflegging;

Mevr. Van Nieuwenhove, A., medewerker bij de griffie van de
rechtbank van koophandel te Dendermonde.

Dit besluit treedt in werking op de datum van de eedaflegging;

Mevr. De Reu, N., assistent bij het parket van het hof van beroep te
Gent.

Dit besluit treedt in werking op de datum van de eedaflegging;

— eerstaanwend adjunct-secretaris bij het parket van de procureur
des Konings bij de rechtbank van eerste aanleg te Hasselt, Mevr. Bos-
sens, E., adjunct-secretaris bij dit parket.

Dit besluit treedt in werking op 1 augustus 2008;

— adjunct-secretaris bij het parket van de procureur des Konings bij
de rechtbank van eerste aanleg te Brussel :

de heer Delbrouc, F., medewerker bij de griffie van de rechtbank van
eerste aanleg te Brussel.

Dit besluit treedt in werking op de datum van de eedaflegging;

Mevr. Reynvoet, F., medewerker bij de griffie van de rechtbank van
koophandel te Brugge.

Dit besluit treedt in werking op de datum van de eedaflegging;

de heer Godeau, S., medewerker bij het parket van de procureur des
Konings bij de rechtbank van eerste aanleg te Nijvel.

Dit besluit treedt in werking op de datum van de eedaflegging;

Par arrêtés royaux du 17 juin 2008, sont nommés :

— greffier à la cour d'appel de Mons, Mme Vansuyt, G., greffier
adjoint principal à cette cour.

Le présent arrêté entre en vigueur le jour de la prestation de serment;

— greffier au tribunal de première instance de Mons, Mme Viseur, V.,
greffier adjoint à ce tribunal.

Le présent arrêté entre en vigueur le jour de la prestation de serment;

— greffier adjoint principal à la justice de paix du canton de
Turnhout, Mme Vinckx, A., greffier adjoint à la justice de paix de ce
canton.

Le présent arrêté entre en vigueur le 1^{er} août 2008;

— greffier à la justice de paix du deuxième canton de Wavre,
Mme Muraille, V., greffier adjoint à la justice de paix de ce canton.

Le présent arrêté entre en vigueur le jour de la prestation de serment;

— greffier au tribunal de police d'Anvers, Mme Winckelmans, C.,
greffier adjoint principal à ce tribunal.

Le présent arrêté entre en vigueur le jour de la prestation de serment,
laquelle ne peut avoir lieu avant le 1^{er} septembre 2008;

— greffier adjoint au tribunal de police de Bruxelles, M. Adam-
czyk, L., collaborateur au greffe du tribunal de police de Tongres.

Le présent arrêté entre en vigueur le jour de la prestation de serment;

— secrétaire adjoint principal au parquet du procureur du Roi près
le tribunal de première instance d'Anvers :

M. Verschueren, P., collaborateur à ce parquet.

Le présent arrêté entre en vigueur le jour de la prestation de serment;

Mme Verreet, K., assistant à ce parquet.

Le présent arrêté entre en vigueur le jour de la prestation de serment;

— secrétaire adjoint au parquet du procureur du Roi près le tribunal
de première instance d'Anvers :

Mme Reyniers, D., collaborateur à ce parquet.

Le présent arrêté entre en vigueur le jour de la prestation de serment;

M. Brosens, K., collaborateur à ce parquet.

Le présent arrêté entre en vigueur le jour de la prestation de serment;

M. Verkuylen, S., collaborateur à ce parquet.

Le présent arrêté entre en vigueur le jour de la prestation de serment;

Mme Wolput, N., collaborateur au greffe du tribunal de première
instance d'Anvers.

Le présent arrêté entre en vigueur le jour de la prestation de serment;

Mme Van Steen, A., collaborateur sous contrat au greffe de la justice
de paix du canton de Zandhoven.

Le présent arrêté entre en vigueur le jour de la prestation de serment;

Mme Van Nieuwenhove, A., collaborateur au greffe du tribunal de
commerce de Termonde.

Le présent arrêté entre en vigueur le jour de la prestation de serment;

Mme De Reu, N., assistant au parquet de la cour d'appel de Gand.

Le présent arrêté entre en vigueur le jour de la prestation de serment;

— secrétaire adjoint principal au parquet du procureur du Roi près
le tribunal de première instance d'Hasselt, Mme Bossens, E., secrétaire
adjoint à ce parquet.

Le présent arrêté entre en vigueur le 1^{er} août 2008;

— secrétaire adjoint au parquet du procureur du Roi près le tribunal
de première instance de Bruxelles :

M. Delbrouc, F., collaborateur au greffe du tribunal de première
instance de Bruxelles.

Le présent arrêté entre en vigueur le jour de la prestation de serment;

Mme Reynvoet, F., collaborateur au greffe du tribunal de commerce
de Bruges.

Le présent arrêté entre en vigueur le jour de la prestation de serment;

M. Godeau, S., collaborateur au parquet du procureur du Roi près le
tribunal de première instance de Nivelles.

Le présent arrêté entre en vigueur le jour de la prestation de serment;

Mevr. Deckers, S., medewerker op arbeidsovereenkomst bij de griffie van de politierechtbank te Leuven.

Dit besluit treedt in werking op de datum van de eedaflegging;

— eeraanwezende adjunct-secretaris bij het parket van de procureur des Konings bij de rechtbank van eerste aanleg te Brussel, Mevr. Lefebvre, M., eeraanwezende adjunct-secretaris bij het parket van de procureur des Konings bij de rechtbank van eerste aanleg te Nijvel;

— adjunct-secretaris bij het parket van de procureur des Konings bij de rechtbank van eerste aanleg te Brussel :

Mevr. De Belser, I., licentiaat in de criminologische wetenschappen.

Dit besluit treedt in werking op de datum van de eedaflegging;

Mevr. Scornaux, R., medewerker bij dit parket.

Dit besluit treedt in werking op de datum van de eedaflegging;

Mevr. Van Rode, M., assistent bij dit parket.

Dit besluit treedt in werking op de datum van de eedaflegging;

— voorlopig benoemd adjunct-secretaris bij het parket van de procureur des Konings bij de rechtbank van eerste aanleg te Brussel, Mevr. Lemmens, A., voorlopig benoemd medewerker bij de griffie van de rechtbank van eerste aanleg te Mechelen.

Dit besluit treedt in werking op de datum van de eedaflegging;

— adjunct-secretaris bij het parket van de procureur des Konings bij de rechtbank van eerste aanleg te Brussel :

Mevr. Naert, S., medewerker bij het parket van de procureur des Konings bij de rechtbank van eerste aanleg te Brugge.

Dit besluit treedt in werking op de datum van de eedaflegging;

Mevr. Spiessens, E., medewerker bij het parket van het hof van beroep te Gent.

Dit besluit treedt in werking op de datum van de eedaflegging;

de heer Bongers, A., medewerker bij de griffie van het vreedegerecht van het kanton Bree.

Dit besluit treedt in werking op de datum van de eedaflegging;

— secretaris bij het parket van de procureur des Konings bij de rechtbank van eerste aanleg te Dendermonde, Mevr. Van De Sijpe, L., eeraanwezende adjunct-secretaris bij dit parket.

Dit besluit treedt in werking op de datum van de eedaflegging, welke niet kan geschieden vóór 1 september 2008;

— adjunct-secretaris bij het parket van de procureur des Konings bij de rechtbank van eerste aanleg te Gent, Mevr. Hebberecht, K., medewerker bij dit parket;

Dit besluit treedt in werking op de datum van de eedaflegging.

—————

Bij koninklijk besluit van 18 juni 2008, is benoemd tot adjunct-secretaris bij het parket van de procureur des Konings bij de rechtbank van eerste aanleg te Gent, de heer Vervust, L., medewerker bij dit parket.

Dit besluit treedt in werking op de datum van de eedaflegging.

—————

Bij koninklijk besluit van 13 juni 2008, is de heer Six, A., griffier bij de rechtbank van eerste aanleg te Dinant, aangewezen tot griffier-hoofd van dienst bij deze rechtbank, voor een termijn van drie jaar met ingang van 1 juli 2008.

Mme Deckers, S., collaborateur sous contrat au greffe du tribunal de police de Louvain.

Le présent arrêté entre en vigueur le jour de la prestation de serment;

— secrétaire adjoint principal au parquet du procureur du Roi près le tribunal de première instance de Bruxelles, Mme Lefebvre, M., secrétaire adjoint principal au parquet du procureur du Roi près le tribunal de première instance de Nivelles;

— secrétaire adjoint au parquet du procureur du Roi près le tribunal de première instance de Bruxelles :

Mme De Belser, I., licenciée en sciences criminelles.

Le présent arrêté entre en vigueur le jour de la prestation de serment;

Mme Scornaux, R., collaborateur à ce parquet.

Le présent arrêté entre en vigueur le jour de la prestation de serment;

Mme Van Rode, M., assistant à ce parquet.

Le présent arrêté entre en vigueur le jour de la prestation de serment;

— secrétaire adjoint à titre provisoire au parquet du procureur du Roi près le tribunal de première instance de Bruxelles, Mme Lemmens, A., collaborateur à titre provisoire au greffe du tribunal de première instance de Malines.

Le présent arrêté entre en vigueur le jour de la prestation de serment;

— secrétaire adjoint au parquet du procureur du Roi près le tribunal de première instance de Bruxelles :

Mme Naert, S., collaborateur au parquet du procureur du Roi près le tribunal de première instance de Bruges.

Le présent arrêté entre en vigueur le jour de la prestation de serment;

Mme Spiessens, E., collaborateur au parquet de la cour d'appel de Gand.

Le présent arrêté entre en vigueur le jour de la prestation de serment;

M. Bongers, A., collaborateur au greffe de la justice de paix du canton de Bree.

Le présent arrêté entre en vigueur le jour de la prestation de serment;

— secrétaire au parquet du procureur du Roi près le tribunal de première instance de Termonde, Mme Van De Sijpe L., secrétaire adjoint principal à ce parquet.

Le présent arrêté entre en vigueur le jour de la prestation de serment, laquelle ne peut avoir lieu avant le 1^{er} septembre 2008;

— secrétaire adjoint au parquet du procureur du Roi près le tribunal de première instance de Gand, Mme Hebberecht, K., collaborateur à ce parquet.

Le présent arrêté entre en vigueur le jour de la prestation de serment.

—————

Par arrêté royal du 18 juin 2008, est nommé secrétaire adjoint au parquet du procureur du Roi près le tribunal de première instance de Gand, M. Vervust, L., collaborateur à ce parquet.

Le présent arrêté entre en vigueur le jour de la prestation de serment.

—————

Par arrêté royal du 13 juin 2008, M. Six, A., greffier au tribunal de première instance de Dinant, est désigné en qualité de greffier-chef de service à ce tribunal, pour un terme de trois ans prenant cours le 1^{er} juillet 2008.

Bij ministeriële besluiten van 23 juni 2008 :

— is aan Mevr. Renard, L., medewerker op arbeidsovereenkomst bij de griffie van de rechtbank van eerste aanleg te Brussel, opdracht gegeven om tijdelijk het ambt van adjunct-griffier bij deze rechtbank te vervullen.

Dit besluit treedt in werking op de datum van de eedaflegging;

— blijft aan Mevr. Henne, V., medewerker bij de griffie van de arbeidsrechtbank te Nijvel, opdracht gegeven om tijdelijk het ambt van adjunct-griffier bij deze rechtbank te vervullen;

— blijft opdracht gegeven om tijdelijk het ambt van adjunct-griffier bij de rechtbank van eerste aanleg te Charleroi te vervullen aan :

de heer Boquet E., assistent bij de griffie van deze rechtbank;

Mevr. Silien, M., assistent bij de griffie van deze rechtbank;

Mevr. Vanderwalle, J., assistent bij de griffie van deze rechtbank;

Mevr. Dufour, M., medewerker bij de griffie van deze rechtbank;

Mevr. Gustin, C., medewerker bij de griffie van deze rechtbank;

Mevr. Hennuy, I., medewerker bij de griffie van deze rechtbank;

Mevr. Kania, T., medewerker bij de griffie van deze rechtbank;

Mevr. Lardinoy, S., medewerker bij de griffie van deze rechtbank;

Mevr. Martig, A., medewerker bij de griffie van deze rechtbank;

— is opdracht gegeven om tijdelijk het ambt van adjunct-griffier bij de rechtbank van eerste aanleg te Charleroi te vervullen aan :

Mevr. Bellanca, S., medewerker bij de griffie van deze rechtbank.

Dit besluit treedt in werking op de datum van de eedaflegging;

Mevr. Lanoy, M., medewerker op arbeidsovereenkomst bij de griffie van deze rechtbank.

Dit besluit treedt in werking op de datum van de eedaflegging;

— blijft aan de heer Bierwisch, K., medewerker bij de griffie van het vredegerecht van het kanton Seneffe, opdracht gegeven om tijdelijk het ambt van adjunct-griffier bij het vredegerecht van dit kanton te vervullen;

— blijft aan Mevr. Van Eyck, S., medewerker bij de griffie van het vredegerecht van het kanton Sint-Pieters-Woluwe, opdracht gegeven om tijdelijk het ambt van adjunct-griffier bij het vredegerecht van dit kanton te vervullen;

— is aan Mevr. Chode, L., medewerker op arbeidsovereenkomst bij de griffie van het vredegerecht van het kanton Sint-Pieters-Woluwe opdracht gegeven om tijdelijk het ambt van adjunct-griffier bij het vredegerecht van dit kanton te vervullen.

Dit besluit treedt in werking op de datum van de eedaflegging, welke niet kan geschieden vóór 1 juli 2008 en komt ten einde op 31 juli 2008;

— is aan Mevr. Blockmans, I., medewerker bij de griffie van het vredegerecht van het kanton Etterbeek, opdracht gegeven om tijdelijk het ambt van adjunct-griffier bij het vredegerecht van het kanton Sint-Pieters-Woluwe te vervullen.

Dit besluit treedt in werking op de datum van de eedaflegging, welke niet kan geschieden vóór 1 augustus 2008 en komt ten einde op 31 augustus 2008;

— blijft aan Mevr. Detilleux, C., assistent bij de griffie van het vredegerecht van het tweede kanton Waver, opdracht gegeven om tijdelijk het ambt van adjunct-griffier bij het vredegerecht van dit kanton te vervullen;

— blijft aan Mevr. Meiresonne, A., medewerker bij de griffie van het vredegerecht van het tweede kanton Gent, opdracht gegeven om tijdelijk het ambt van adjunct-griffier bij het vredegerecht van dit kanton te vervullen;

Par arrêtés ministériels du 23 juin 2008 :

— Mme Renard, L., collaborateur sous contrat au greffe du tribunal de première instance de Bruxelles, est temporairement déléguée aux fonctions de greffier adjoint à ce tribunal.

Le présent arrêté entre en vigueur le jour de la prestation de serment;

— Mme Henne, V., collaborateur au greffe du tribunal du travail de Nivelles, reste temporairement déléguée aux fonctions de greffier adjoint à ce tribunal;

— restent temporairement délégués aux fonctions de greffier adjoint au tribunal de première instance de Charleroi :

M. Boquet, E., assistant au greffe de ce tribunal;

Mme Silien, M., assistant au greffe de ce tribunal;

Mme Vanderwalle, J., assistant au greffe de ce tribunal;

Mme Dufour, M., collaborateur au greffe de ce tribunal;

Mme Gustin, C., collaborateur au greffe de ce tribunal;

Mme Hennuy, I., collaborateur au greffe de ce tribunal;

Mme Kania, T., collaborateur au greffe de ce tribunal;

Mme Lardinoy, S., collaborateur au greffe de ce tribunal;

Mme Martig, A., collaborateur au greffe de ce tribunal;

— sont temporairement déléguées aux fonctions de greffier adjoint au tribunal de première instance de Charleroi :

Mme Bellanca, S., collaborateur au greffe de ce tribunal.

Le présent arrêté entre en vigueur le jour de la prestation de serment;

Mme Lanoy, M., collaborateur sous contrat au greffe de ce tribunal.

Le présent arrêté entre en vigueur le jour de la prestation de serment;

— M. Bierwisch, K., collaborateur au greffe de la justice de paix du canton de Seneffe, reste temporairement délégué aux fonctions de greffier adjoint à la justice de paix de ce canton;

— Mme Van Eyck, S., collaborateur au greffe de la justice de paix du canton de Woluwe-Saint-Pierre, reste temporairement déléguée aux fonctions de greffier adjoint à la justice de paix de ce canton;

— Mme Chode, L., collaborateur sous contrat au greffe de la justice de paix du canton de Woluwe-Saint-Pierre, reste temporairement déléguée aux fonctions de greffier adjoint à la justice de paix de ce canton.

Le présent arrêté entre en vigueur le jour de la prestation de serment, laquelle ne peut avoir lieu avant le 1^{er} juillet 2008 et prend fin le 31 juillet 2008;

— Mme Blockmans, I., collaborateur au greffe de la justice de paix du canton d'Etterbeek, est temporairement déléguée aux fonctions de greffier adjoint à la justice de paix du canton de Woluwé-Saint-Pierre.

Le présent arrêté entre en vigueur le jour de la prestation de serment, laquelle ne peut avoir lieu avant le 1^{er} août 2008 et prend fin le 31 août 2008;

— Mme Detilleux, C., assistant au greffe de la justice de paix du second canton de Wavre, reste temporairement déléguée aux fonctions de greffier adjoint à la justice de paix de ce canton;

— Mme Meiresonne, A., collaborateur au greffe de la justice de paix du deuxième canton de Gand, reste temporairement déléguée aux fonctions de greffier adjoint à la justice de paix de ce canton;

— is aan Mevr. De Troyer, M.-C., assistent bij de griffie van de arbeidsrechtbank te Gent, met opdracht haar ambt te vervullen bij de griffie van de politierechtbank te Aalst, opdracht gegeven om tijdelijk het ambt van adjunct-griffier bij de politierechtbank te Aalst te vervullen.

Dit besluit treedt in werking op de datum van de eedaflegging;

— is aan Mevr. Stoops, S., medewerker bij het parket van het hof van beroep te Gent, opdracht gegeven om tijdelijk het ambt van adjunct-secretaris bij dit parket te vervullen.

Dit besluit treedt in werking op de datum van de eedaflegging.

Het beroep tot nietigverklaring van de voormelde akten met individuele strekking kan voor de afdeling administratie van de Raad van State worden gebracht binnen zestig dagen na deze bekendmaking. Het verzoekschrift dient bij ter post aangetekende brief aan de Raad van State, afdeling bestuursrechtspraktijk, (adres: Wetenschapsstraat 33, 1040 Brussel), te worden toegezonden.

— Mme De Troyer, M.-C., assistant au greffe du tribunal du travail de Gand, déléguée pour exercer ses fonctions au tribunal de police d'Alost, est temporairement déléguée aux fonctions de greffier adjoint au tribunal de police d'Alost.

Le présent arrêté entre en vigueur le jour de la prestation de serment;

— Mme Stoops, S., collaborateur au parquet de la cour d'appel de Gand, est temporairement délégué aux fonctions de secrétaire adjoint au parquet de cette cour.

Le présent arrêté entre en vigueur le jour de la prestation de serment.

Le recours en annulation des actes précités à portée individuelle peut être soumis à la section administration du Conseil d'Etat endéans les soixante jours après cette publication. La requête doit être envoyée au Conseil d'Etat, section du contentieux administratif (adresse: rue de la Science 33, 1040 Bruxelles), sous pli recommandé à la poste.

FEDERALE OVERHEIDSDIENST JUSTITIE

[C - 2008/09568]

Rechterlijke Orde. — Notariaat

Bij ministerieel besluit van 23 juni 2008 :

— is er een einde gesteld aan de aanwijzing als lid kandidaat-notaris van het Adviescomité van notarissen voor de provincie Luxemburg, van de heer Caeymaex, A., als plaatsvervangend lid;

— is aangewezen, voor de duur van één jaar, als lid kandidaat-notaris van het Adviescomité van notarissen voor de provincie Luxemburg, de heer Denotte, Th., als effectief lid.

Het beroep tot nietigverklaring van de voormelde akte met individuele strekking kan voor de afdeling bestuursrechtspraak van de Raad van State worden gebracht binnen zestig dagen na deze bekendmaking. Het verzoekschrift dient bij ter post aangetekende brief aan de Raad van State (adres: Wetenschapsstraat 33, 1040 Brussel), te worden toegezonden.

SERVICE PUBLIC FEDERAL JUSTICE

[C - 2008/09568]

Ordre judiciaire. — Notariat

Par arrêté ministériel du 23 juin 2008 :

— il est mis fin à la désignation en qualité de membre candidat-notaire du comité d'avis des notaires pour la province du Luxembourg, de M. Caeymaex, A., en qualité de membre suppléant;

— est désigné, pour une durée d'un an, en qualité de membre candidat-notaire du comité d'avis des notaires pour la province du Luxembourg, M. Denotte, Th., en qualité de membre effectif.

Le recours en annulation de l'acte précité à portée individuelle peut être soumis à la section du contentieux administratif du Conseil d'Etat endéans les soixante jours après cette publication. La requête doit être envoyée au Conseil d'Etat (adresse: rue de la Science 33, 1040 Bruxelles), sous pli recommandé à la poste.

FEDERALE OVERHEIDSDIENST JUSTITIE

[C - 2008/09569]

Rechterlijke Orde. — Erratum

In het *Belgisch Staatsblad* van 20 juni 2008, bladzijde 31939, regel 6, lezen: « bij het vrederecht van het derde kanton Luik », i.p.v. « bij het vrederecht van dit kanton ».

Het beroep tot nietigverklaring van de voormelde akten met individuele strekking kan voor de afdeling administratie van de Raad van State worden gebracht binnen zestig dagen na deze bekendmaking. Het verzoekschrift dient bij ter post aangetekende brief aan de Raad van State, afdeling bestuursrechtspraktijk, (adres: Wetenschapsstraat 33, 1040 Brussel), te worden toegezonden.

SERVICE PUBLIC FEDERAL JUSTICE

[C - 2008/09569]

Ordre judiciaire. — Erratum

Au *Moniteur belge* du 20 juin 2008, page 31939, ligne 6, lire: « à la justice de paix du troisième canton de Liège », au lieu de: « à la justice de paix de ce canton ».

Le recours en annulation des actes précités à portée individuelle peut être soumis à la section administration du Conseil d'Etat endéans les soixante jours après cette publication. La requête doit être envoyée au Conseil d'Etat, section du contentieux administratif (adresse: rue de la Science 33, 1040 Bruxelles), sous pli recommandé à la poste.

MINISTERIE VAN LANDSVERDEDIGING

[C - 2008/07121]

18 JUNI 2008. — Koninklijk besluit houdende aanstelling van een regeringscommissaris bij het Nationaal Geographisch Instituut

ALBERT II, Koning der Belgen,

Aan allen die nu zijn en hierna wezen zullen, Onze Groet.

Gelet op de wet van 8 juni 1976 houdende oprichting van het Nationaal Geographisch Instituut, inzonderheid artikel 10, § 1;

Gelet op de wet van 16 maart 1954 betreffende de controle op sommige instellingen van openbaar nut, inzonderheid artikel 9;

Overwegende de sleutelrol die de regeringscommissaris namens de Voogdijminister moet vervullen in een parastatale instelling van type B;

Overwegende de opdrachten die het Nationaal Geographisch Instituut te wachten staan in de komende jaren, en in het bijzonder de implementatie van de Europese reglementering inzake de uitbouw van de geographische informatie - infrastructuur, en de juridische verankering ervan in Belgisch recht;

Overwegende dat de heer Christian Gossiaux beschikt over een grondige juridische kennis die ten zeerste van pas komt om in dit proces de Voogdijminister te ondersteunen;

Op de voordracht van Onze Minister van Landsverdediging,

Hebben Wij besloten en besluiten Wij :

Artikel 1. De heer Christian Gossiaux, adviseur-generaal, wordt aangesteld als regeringscommissaris bij het Nationaal Geographisch Instituut.

Art. 2. Er wordt een einde gemaakt aan de aanstelling van Mevr. Catharina Geernaert als regeringscommissaris bij het Nationaal Geographisch Instituut.

Art. 3. Dit besluit heeft uitwerking met ingang van 30 juni 2008.

Art. 4. Onze Minister van Landsverdediging is belast met de uitvoering van dit besluit.

Gegeven te Brussel, 18 juni 2008.

ALBERT

Van Koningswege :

De Minister van Landsverdediging,
P. DE CREM

MINISTERE DE LA DEFENSE

[C - 2008/07121]

18 JUIN 2008. — Arrêté royal portant désignation d'un commissaire du gouvernement auprès de l'Institut géographique national

ALBERT II, Roi des Belges,

A tous, présents et à venir, Salut.

Vu la loi du 8 juin 1976 portant création de l'Institut géographique national, notamment l'article 10, § 1;

Vu la loi du 16 mars 1954 relative au contrôle de certains organismes d'intérêt public, notamment l'article 9;

Considérant le rôle-clé que doit remplir le commissaire du gouvernement au nom du Ministre de tutelle dans un organisme parastatal de type B;

Considérant les missions de l'Institut géographique national dans les prochaines années, et en particulier l'implémentation de la réglementation Européenne en ce qui concerne le développement de l'information - infrastructure géographique, et de son ancrage juridique dans le droit belge;

Considérant que M. Christian Gossiaux a une connaissance juridique approfondie qui est nécessaire pour appuyer le Ministre de tutelle dans ce processus;

Sur la proposition de Notre Ministre de la Défense,

Nous avons arrêté et arrêtons :

Article 1^{er}. M. Christian Gossiaux, conseiller général, est désigné en qualité de commissaire du gouvernement auprès de l'Institut géographique national.

Art. 2. Il est mis fin à la désignation de Mme Catharina Geernaert comme commissaire du gouvernement auprès de l'Institut géographique national.

Art. 3. Le présent arrêté produit ses effets le 30 juin 2008.

Art. 4. Notre Ministre de la Défense est chargé de l'exécution du présent arrêté.

Donné à Bruxelles, le 18 juin 2008.

ALBERT

Par le Roi :

Le Ministre de la Défense,
P. DE CREM

MINISTERIE VAN LANDSVERDEDIGING

[C - 2008/07120]

Krijgsmacht. — Speciale functie. — Ontslagen. — Aanwijzingen

Bij koninklijk besluit nr. 7136 van 17 juni 2008 :

Wordt kolonel militair administrateur J. Marsia, op 27 juni 2008 ontslagen uit het ambt van directeur van het academisch onderwijs van de Koninklijke Militaire School.

Wordt kolonel ingenieur van het militair materieel P. Lodewyckx, op 27 juni 2008 aangewezen voor het ambt van directeur van het academisch onderwijs van de Koninklijke Militaire School.

Bij koninklijk besluit nr. 7137 van 17 juni 2008 :

Wordt luitenant-generaal vlieger M. Singelé, op 27 juni 2008 ontslagen uit het ambt van directeur van commandant van de Koninklijke Militaire School.

Wordt generaal-majoor H. Vindevogel, op 27 juni 2008 aangewezen voor het ambt van commandant van de Koninklijke Militaire School.

MINISTERE DE LA DEFENSE

[C - 2008/07120]

Forces armées. — Fonction spéciale. — Démissions. — Désignations

Par arrêté royal n° 7136 du 17 juin 2008 :

Le colonel administrateur militaire Marsia, J., est déchargé, le 27 juin 2008, de l'emploi de directeur de l'enseignement académique de l'Ecole royale militaire.

Le colonel ingénieur du matériel militaire Lodewyckx, P., est désigné, le 27 juin 2008, à l'emploi de directeur de l'enseignement académique de l'Ecole royale militaire.

Par arrêté royal n° 7137 du 17 juin 2008 :

Le lieutenant-général aviateur Singelé, M., est déchargé, le 27 juin 2008, de l'emploi de commandant de l'Ecole royale militaire.

Le général-major Vindevogel, H., est désigné, le 27 juin 2008, pour l'emploi de commandant de l'Ecole royale militaire.

GEMEENSCHAPS- EN GEWESTREGERINGEN
GOUVERNEMENTS DE COMMUNAUTE ET DE REGION
GEMEINSCHAFTS- UND REGIONALREGIERUNGEN

VLAAMSE GEMEENSCHAP — COMMUNAUTE FLAMANDE

VLAAMSE OVERHEID

Economie, Wetenschap en Innovatie

[2008/202200]

6 JUNI 2008. — Ministerieel besluit tot uitvoering van artikel 23 van het besluit van de Vlaamse Regering van 11 mei 2007 houdende subsidiëring van bedrijvencentra en doorgangsgebouwen

De Vlaamse Minister van Economie, Ondernemen, Wetenschap, Innovatie en Buitenlandse Handel

Gelet op het decreet van 31 januari 2003 betreffende het economisch ondersteuningsbeleid, inzonderheid artikel 9 tot en met artikel 11 en artikel 25 tot en met artikel 27;

Gelet op het decreet van 22 december 2006 houdende de Middelenbegroting van de Vlaamse Gemeenschap voor het begrotingsjaar 2007;

Gelet op het besluit van de Vlaamse Regering van 11 mei 2007 houdende subsidiëring van bedrijfsgebouwen en doorgangsgebouwen;

Gelet op het advies van Inspectie van Financiën, gegeven op 23 juli 2007;

Gelet op de wetten op de Raad van State, gecoördineerd op 12 januari 1973, inzonderheid op artikel 3, § 1, vervangen bij de wet van 4 juli 1989 en gewijzigd bij de wet van 4 augustus 1996;

Overwegende dat de subsidie in het kader van het besluit van de Vlaamse Regering van 11 mei 2007 houdende subsidiëring van bedrijvencentra en doorgangsgebouwen, wordt toegekend volgens een wedstrijdformule, waarbij via een oproep die periodiek wordt georganiseerd, een subsidie-enveloppe wordt verdeeld over de best gerangschikte projecten;

Overwegende dat dit besluit van de Vlaamse Regering van kracht is geworden met ingang van 1 januari 2007,

Besluit :

Artikel 1. Dit ministerieel besluit bevat ter uitvoering van artikel 23 van het besluit van de Vlaamse Regering van 11 mei 2007 houdende subsidiëring van bedrijvencentra en doorgangsgebouwen, hierna het besluit genoemd, de oproep tot indiening van de subsidieaanvragen.

Art. 2. De subsidie-enveloppe is voor deze oproep vastgesteld op 2.000.000 euro.

Art. 3. De subsidiepercentages voor de oproep vermeld in artikel 1 bedragen 10 % voor de middelgrote ondernemingen, 20 % voor de kleine ondernemingen en 25 % voor een POM, een gemeente, een AGB, een intergemeentelijk samenwerkingsverband of een universiteit.

De maximale subsidie wordt vastgesteld op :

1° 200.000 euro voor de oprichting van een bedrijvencentrum met basisdiensten;

2° 150.000 euro voor een de uitbreiding of modernisering van een bedrijvencentrum met basisdiensten;

3° 200.000 euro voor de oprichting of modernisering van een doorgangsgebouw

Art. 4. Voor de beoordeling van de oproep zijn de volgende criteria van toepassing :

1° de mate waarin het project beantwoordt aan een aangetoonde maatschappelijke behoefte;

2° de mate waarin het project inspeelt op de managementvereisten, vermeld in artikel 4 van het besluit voor de bedrijvencentra met de basisdiensten en artikel 7 van het besluit voor de doorgangsgebouwen;

3° de mate waarin het project inspeelt op de specifieke beleidsaccenten van de minister;

4° de deskundigheid van de indiener en de eventuele partners die het project uitvoeren;

5° de mate waarin een of meer aspecten van het project vernieuwend zijn, dat wil zeggen door profilering ten opzichte van bestaande, vergelijkbare initiatieven;

6° de efficiënte inzet van de middelen;

7° de mate waarin het project inpasbaar is in en complementair is met het economisch beleid;

8° de mate waarin het project zich leent tot de ontwikkeling van het economisch beleid;

9° de mate waarin het project duurzame bouwprincipes op het vlak van energie-, water-, ruimte- en materialenbeheer hanteert.

Art. 5. Het gewicht van de criteria, vermeld in artikel 4, wordt bepaald door de volgende wegingscoëfficiënten :

CRITERIA	COËFFICIËNTEN
Maatschappelijke behoefte	25
management	25
beleidsaccenten	25
deskundigheid	5
vernieuwend	5
Inzet middelen	5
Inpassing economisch beleid	5
Ontwikkeling economisch beleid	5
Duurzame bouwprincipes	25
	125

Art. 6. De ontvankelijke projecten worden beoordeeld door een jury.

Deze bestaat uit een panel van personeelsleden van het agentschap.

Art. 7. De jury geeft een ontvankelijk project voor elk beoordelingscriterium een score op een schaal van 1 tot 5, waarbij :

- 1 staat voor erg slecht;
- 2 staat voor slecht;
- 3 staat voor matig;
- 4 staat voor goed;
- 5 staat voor uitstekend.

Art. 8. Om opgenomen te worden in de rangschikking mag een project geen score 1 of 2 en niet meer dan twee keer de score 3 krijgen op de beoordelingscriteria met de hoogste wegingscoëfficiënt.

Art. 9. § 1 De projecten worden in dalende volgorde gerangschikt volgens hun score.

§ 2. Indien twee of meer projecten op basis van hun score niet te onderscheiden zijn van elkaar, bepaalt de jury de onderlinge volgorde.

§ 3. Bij de rangschikking van de goedgekeurde projecten streeft de jury naar :

- 1° diversiteit en complementariteit in het aanbod van projecten;
- 2° een geografische spreiding van het aanbod van projecten in het Vlaamse Gewest. Bij meerdere gunstig gerangschikte projecten binnen eenzelfde regio wordt het best gerangschikte project weerhouden.

Art. 10. De periode voor de indiening van de subsidieaanvragen gaat in op de datum van de inwerkingtreding van dit besluit en eindigt op 3 oktober 2008.

Art. 11. Voor het bepalen van de indieningsdatum geldt :

- 1° bij afgifte de datum op het ontvangstbewijs;
- 2° bij versturing per post de postdatum.

Art. 12. De steunaanvragen worden bezorgd aan :

de Vlaamse Overheid
 Agentschap Economie
 Ellipsgebouw
 Koning Albert II-laan 35, bus 12
 1030 Brussel

Art. 13. Er wordt een uitgeprinte en ondertekende versie van het aanvraagformulier en vereiste bijlagen bezorgd, conform de bepalingen van het besluit.

Art. 14. Dit besluit treedt in werking op 6 juni 2008

Brussel, 6 juni 2008.

De Vlaamse minister van Economie, Ondernemen, Wetenschap, Innovatie en Buitenlandse Handel,
 P. CEYSENS

VLAAMSE OVERHEID

Leefmilieu, Natuur en Energie

[C – 2008/35646]

13 JUNI 2008. — Ministerieel besluit betreffende de vastlegging van de vorm en de inhoud van het model van het energieprestatiecertificaat residentiële gebouwen bij verkoop en verhuur en de verklaring op erewoord

De Vlaamse minister van Openbare Werken, Energie, Leefmilieu en Natuur,

Gelet op het decreet van 2 april 2004 tot vermindering van de uitstoot van broeikasgassen in het Vlaamse Gewest door het bevorderen van het rationeel energiegebruik, het gebruik van hernieuwbare energiebronnen en de toepassing van flexibiliteitsmechanismen uit het Protocol van Kyoto, inzonderheid op artikel 22, § 2, laatst vervangen door het decreet van 22 december 2006;

Gelet op het decreet van 22 december 2006 houdende eisen en handhavingsmaatregelen op het vlak van de energieprestaties en het binnenklimaat voor gebouwen en tot invoering van een energieprestatiecertificaat en tot wijziging van artikel 22 van het REG-decreet, inzonderheid op artikel 19, § 1, derde lid;

Gelet op het besluit van de Vlaamse Regering van 27 juli 2004 tot bepaling van de bevoegdheden van de leden van de Vlaamse Regering, laatst gewijzigd bij het besluit van de Vlaamse Regering van 14 november 2007;

Gelet op het besluit van de Vlaamse Regering van 11 januari 2008 houdende de invoering van het energieprestatiecertificaat residentiële gebouwen bij verkoop en verhuur en de uitvoering van de energieaudit, inzonderheid op de artikelen 2, § 1, tweede lid, 9, derde lid, 11, derde lid en 19;

Gelet op het advies nr. 44.381/3 van de Raad van State, gegeven op 22 april 2008 met toepassing van artikel 84, § 1, eerste lid, 1°, van de gecoördineerde wetten op de Raad van State,

Besluit :

HOOFDSTUK I. — *Algemene bepalingen*

Artikel 1. De artikelen 2, 13, 14, 15 en 16, 1° en 3°, van het besluit van de Vlaamse Regering van 11 januari 2008 houdende de invoering van het energieprestatiecertificaat residentiële gebouwen bij verkoop en verhuur en de uitvoering van de energieaudit treden in werking.

HOOFDSTUK II. — *Vorm en inhoud van het energieprestatiecertificaat voor residentiële gebouwen bij verkoop en verhuur*

Art. 2. Het energieprestatiecertificaat voor residentiële gebouwen bij verkoop en verhuur, zoals gevoegd als bijlage 1 bij dit besluit, bevat de volgende onderdelen :

1° de datum van opmaak van het energieprestatiecertificaat;

2° de identificatie van de energiedeskundige;

3° de gebouwspecifieke gegevens, zoals het adres en de bestemming;

4° de uitdrukking van de energieprestatie van het gebouw aan de hand van het kengetal met aanduiding van referentiewaarden;

5° de unieke code;

6° de aanbevelingen voor een kosteneffectieve verbetering van de energieprestatie van het gebouw, indien van toepassing.

HOOFDSTUK III. — *Verklaring op erewoord voor energiedeskundigen type A en type B*

Art. 3. De inhoud van de verklaring op erewoord voor de energiedeskundige type A is als bijlage 2 bij dit besluit gevoegd.

Art. 4. De inhoud van de verklaring op erewoord voor de energiedeskundige type B is als bijlage 3 bij dit besluit gevoegd.

Brussel, 13 juni 2008.

De Vlaamse minister van Openbare Werken, Energie, Leefmilieu en Natuur,
H. CREVITS

Bijlage 1

Vorm en inhoud van het energieprestatiecertificaat bij verkoop en verhuur van residentiële gebouwen

energieprestatiecertificaat

bestaand gebouw met woonfunctie

certificaatnummer **20080101-0000000245-00000015-1**

straat

nummer

bus

postnummer

gemeente

bestemming **eengezinswoning**

type **halfopen bebouwing**

softwareversie **13.1**

berekend energieverbruik (kWh/m²):

XXX



Het berekende energieverbruik is een inschatting van de energiezuinigheid van de woning. Op de schaal wordt het energieverbruik van de woning vergeleken met het energieverbruik van alle bestaande gebouwen met woonfunctie.

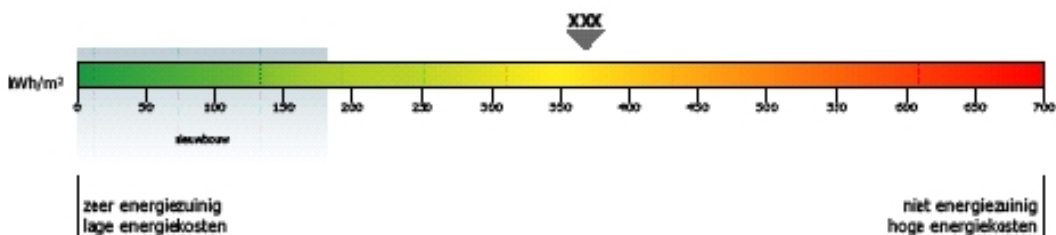

energiedeskundige

rechtsvorm	firma	KBO-nummer	0999.999.999
voornaam	achternaam	erkenningscode	EPO1234
straat		nummer	bus
postnummer	gemeente	land	

Ik verklaar dat alle gegevens op dit certificaat overeenstemmen met de werkelijkheid.

datum: **1-1-2008**

handtekening:



Dit certificaat is geldig tot en met

1 januari 2018

energieprestatiecertificaat

bestaand gebouw met woonfunctie

certificaatnummer 20080101-0000000245-00000015-1

straat

nummer

bus

postnummer

gemeente

Detail van het energieverlies



Impact op het milieu



Wat kunt u doen om het energieverbruik te verminderen?

1. Isoleer het hellende dak of de zoldervloer.
2. Vervang het enkel glas door hoogrendementsglas.
3. Plaats extra isolatie in het platte dak.
4. Isoleer de vloer bij de uitvoering van een grondige renovatie.
5. Isoleer de buitenmuren.
6. Vervang de elektrische verwarmingsinstallatie.
7. Als het decentrale verwarmingssysteem aan vervanging toe is, plaats dan een centraal verwarmingssysteem met een hoogrendementsketel en bij voorkeur een condenserende ketel.
8. Vervang de verwarmingsketel door een hoogrendementsketel en bij voorkeur een condenserende ketel.
9. Isoleer de distributieleidingen van de centrale verwarming in onverwarmde ruimtes.
10. Plaats thermostatische kranen op de radiatoren en regel de brander via een buitenvoeler of een geprogrammeerde kamerthermostaat.
11. Isoleer het voorraadvat voor warm water. Richtwaarde voor de isolatiedikte is 5 cm.
12. Isoleer de circulatieleiding voor sanitair warm water.
13. Plaats zonwering aan de buitenzijde van de vensters.

De energiedeskundige beveelt aan om de volgende werkzaamheden uit te voeren:

Non est autem consentaneum, qui metu non frangatur, eum frangi cupiditate, nec qui invictum se a labore praestiterit, vinci a voluptate. Quam ob rem et haec videnda et pecuniae fugienda cupiditas; nihil enim est tam angusti animi tamque parvi quam amare divitias, nihil honestius magnificentiusque quam pecuniam contemnere, si non habeas, si habeas, ad beneficentiam liberalitatemque conferre. Cavenda etiam est gloriae cupiditas, ut supra dixi; eripit enim libertatem, pro qua magnanimis viris omnis debet esse contentio. Nec vero imperia expetenda ac potius aut non accipienda interdum aut deponenda non nunquam. Vacandum autem omni est animi perturbatione, cum cupiditate et metu, tum etiam aegritudine [et voluptate] animi et incundia, ut tranquillitas animi et securitas adeat, quae affert cum constantiam tum etiam dignitatem. Multi autem et sunt et fuerunt, qui eam, quam dico, tranquillitatem expetentes a negotiis publicis se removerint ad otiumque perfugerint, in his et nobilissimi philosophi longeque principes et quidam homines severi et graves, nec populi nec principum mores ferre potuerunt vixeruntque non nulli in agris delectati re sua familiarum.

Sed is qui habent a natura adiumenta rerum gerendarum, abiecta omni cunctatione adipiscendi magistratus et gerenda res publica est; nec enim alter aut regi civitas aut declarari animi magnitudo potest. Capessentibus autem rem publicam nihil minus quam philosophis, haud scio an magis etiam, et magnificentia et desipientia adhibenda sit rerum humanarum, quam saepe dico, et tranquillitas animi atque securitas, si quidem nec anxii futuri sunt et cum gravitate constantiaque victuri. Quae factiora sunt philosophis, quo minus multa patent in eorum vita, quae fortuna feriat, et quo minus multis rebus egerit, et quia si quid adversi eveniat, tam graviter cadere non possunt.

Extra verbeteringen door milieuvriendelijke energieproductie

De hierboven vermeldde suggesties zijn basismaatregelen om op een kosteneffectieve manier het energieverbruik van een woning te verminderen. Alleen als de woning voldoende geïsoleerd is of grondige verbouwingwerkzaamheden gepland zijn, is het zinvol om hernieuwbare energiebronnen of warmtekrachtkoppeling in te zetten. Meer informatie over onder andere zonnepanelen, energie uit biomassa of warmtepompen vindt u op de website van het Vlaams Energieagentschap: www.energiesparen.be.

Premies en fiscale aftrek

Voor bepaalde werkzaamheden kunt u premies of fiscale aftrek verkrijgen. Meer gedetailleerde informatie daarover vindt u op www.energiesparen.be.

energieprestatiecertificaat

bestaend gebouw met woornfunctie

certificatnummer _____
 straat _____ nummer _____ bus _____
 postnummer _____ gemeente _____

Beschrijving van het gebouw en de installaties

bouwjaar _____
 bouwjaar verwarmingsinstallatie _____
 aantal appartementen _____
 beschermd volume _____
 bruikbare vloeroppervlakte _____ karakteristiek jaarlijks primair energieverbruik * _____

Aanbevelingen voor de verbetering van de isolatie

1. Maatregel: Isoleer het hellende dak of de zoldervloer.

In uw woning zijn (delen van) het hellende dak en de zoldervloer niet geïsoleerd. Isoleer het hellende dak. Het energieverbruik zal daardoor fors verminderen. Plaats geen dakisolatie onder een pannen dak zonder onderdak. In dat geval brengt u eerst een onderdak aan. Breng aan de binnenzijde van de constructie ook een dampscherm aan. Een alternatief voor het isoleren van het hellende dak is het isoleren van de zoldervloer als de zolder niet gebruikt en niet verwarmd wordt. Een energiezuinig dak heeft een U-waarde die kleiner is dan $0,4 \text{ W/m}^2\text{K}$. Als er delen van het dak geïsoleerd zijn, die niet aan de voorgaande voorwaarde voldoen, is het aan te bevelen extra isolatie te plaatsen.

2. Maatregel: Isoleer het platte dak.

In uw woning is (een deel van) het platte dak niet geïsoleerd. Isoleer het platte dak. Het energieverbruik zal daardoor fors verminderen. Een energiezuinig dak heeft een U-waarde die kleiner is dan $0,4 \text{ W/m}^2\text{K}$. Vergeet niet om aan de onderzijde van de isolatie een dampscherm aan te brengen. Plaats de isolatie aan de bovenzijde van de dragende constructie. Vermijd onderbrekingen van de isolatie zodat er geen condensatie kan ontstaan. Als er delen van het platte dak geïsoleerd zijn, die niet voldoen aan de voorgaande voorwaarde, is het aan te bevelen extra isolatie te plaatsen.

3. Maatregel: Vervang het enkel glas door hoogrendementsglas.

In uw woning is er nog enkel glas aanwezig. Vervang de enkele beglazing door hoogrendementsglas. Het energieverbruik zal daardoor fors verminderen. Energiezuinige beglazing heeft een U-waarde lager dan $1,6 \text{ W/m}^2\text{K}$. Een energiezuinig venster (glas en raamkozijn) heeft een U-waarde kleiner dan $2,5 \text{ W/m}^2\text{K}$. Besteed ook de nodige aandacht aan de thermische kwaliteiten van het raamkozijn. Vervang ook dubbele beglazing als die niet aan de voorgaande kwaliteit voldoet. Plaats bij vervanging van vensters roosters voor de toevoer van ventilatielucht.

4. Maatregel: Vervang de dubbele beglazing door hoogrendementsglas.

In uw woning is er gewoon dubbel glas aanwezig. Vervang de dubbele beglazing door hoogrendementsglas. Energiezuinige beglazing heeft een U-waarde die kleiner is dan $1,8 \text{ W/m}^2\text{K}$. Een energiezuinig venster (glas en raamkozijn) heeft een U-waarde die kleiner is dan $2,5 \text{ W/m}^2\text{K}$. Besteed ook de nodige aandacht aan de thermische kwaliteiten van het raamkozijn. Plaats bij vervanging van vensters roosters voor de toevoer van ventilatielucht.

5. Maatregel: Plaats extra isolatie in het hellende dak.

Het hellende dak van uw woning is geïsoleerd. Extra isolatie in het hellende dak plaatsen is economisch interessant. Breng aan de binnenzijde van de constructie ook een dampscherm aan. Een alternatief voor het isoleren van het hellende dak is de zoldervloer isoleren als de zolder niet gebruikt en niet verwarmd wordt. Vermijd onderbrekingen van de isolatie zodat er geen condensatie kan ontstaan. Een energiezuinig dak heeft een U-waarde die kleiner is dan $0,4 \text{ W/m}^2\text{K}$.

6. Maatregel: Plaats extra isolatie in het platte dak.

Het platte dak van uw woning is geïsoleerd. Extra isolatie in het platte dak plaatsen is economisch interessant. Een energiezuinig dak heeft een U-waarde die kleiner is dan $0,4 \text{ W/m}^2\text{K}$. Plaats de isolatie aan de bovenzijde van de dragende constructie. Vermijd onderbrekingen van de isolatie zodat er geen condensatie kan ontstaan.

(*) Het karakteristieke jaarlijks primair energieverbruik is de hoeveelheid primaire energie (energie uit fossiele brandstoffen zoals aardgas, stookolie, steenkool) die gedurende een jaar nodig is voor de verwarming, de productie van warm water, de ventilatie en de koeling van een gebouw of gebouwdeel. Het wordt berekend op basis van de eigenschappen (compactheid, thermische isolatie en luchtdichtheid) en de installaties van een gebouw. Bij de berekening wordt uitgegaan van een standaardklimaat en een standaardgebruik.

Het primaire energieverbruik drukt uit hoeveel energie uit fossiele brandstoffen verbruikt wordt door de gebouwinstallaties. Voor aardgas en stookolie is de omrekenfactor naar primaire energie gelijk aan 1. Voor elektriciteit is die factor 2,5. Bij elektriciteit wordt niet alleen rekening gehouden met de energie die verbruikt wordt in het gebouw, maar ook met de energie die verloren gaat bij de productie en bij het transport (ongeveer 80%). Voor één eenheid elektriciteit bij de gebruiker is er ongeveer 2,5 keer zoveel energie nodig in de vorm van steenkool of aardgas.

energieprestatiecertificaat

bestaand gebouw met woonfunctie

certificaatnummer **20080101-0000000245-00000015-1**

straat

nummer

bus

postnummer

gemeente

7. Maatregel: Isoleer de vloer bij de uitvoering van een grondige renovatie.

De vloer van uw woning is niet of onvoldoende geïsoleerd. Isoleer de vloer bij de uitvoering van een grondige renovatie als er nog geen isolatie aanwezig is of plaats extra isolatie. Dat kan aan de onderzijde als die bereikbaar is, of aan de bovenzijde van de dragende constructie. Een energiezuinige vloer heeft een U-waarde van 0,4 W/m²K.

8. Maatregel: Isoleer de buitenmuren.

De buitenmuren van uw woning zijn niet of matig geïsoleerd. Isoleer de buitenmuren bij de uitvoering van een grondige renovatie bij voorkeur aan de buitenzijde van de dragende constructie. Vermijd onderbrekingen van de isolatie zodat er geen condensatie kan ontstaan.

Aanbevelingen voor de verbetering van de installatie

9. Maatregel: Vervang de elektrische verwarmingsinstallatie.

Uw woning wordt elektrisch verwarmd. Bij de opwekking en het transport van elektriciteit gaat veel energie verloren. Een energiezuinig alternatief is een centraal verwarmingssysteem met hoogrendementsketel en bij voorkeur een condenserende ketel. Plaats de verwarmingsketel binnen het beschermde volume.

10. Maatregel: Als het decentrale verwarmingssysteem aan vervanging toe is, plaats dan een centraal verwarmingssysteem met een hoogrendementsketel en bij voorkeur een condenserende ketel.

Uw woning wordt decentraal verwarmd. Als uw decentrale verwarming aan vervanging toe is, installeer dan een centraal verwarmingssysteem met een hoogrendementsketel, bij voorkeur een condenserende ketel. Plaats de verwarmingsketel bij voorkeur binnen het beschermde volume.

11. Maatregel: Vervang de verwarmingsketel door een hoogrendementsketel en bij voorkeur een condenserende ketel.

De verwarmingsketel is ouder dan twintig jaar. Het rendement van een oude verwarmingsketel is 38 % lager dan een condenserende ketel. Vervang de verwarmingsketel door een hoogrendementsketel en bij voorkeur een condenserende ketel. Plaats de verwarmingsketel bij voorkeur binnen het beschermde volume.

12. Maatregel: Isoleer de distributieleidingen van de centrale verwarming in onverwarmde ruimtes.

In de woning zijn een aantal distributieleidingen van de centrale verwarming niet geïsoleerd in onverwarmde ruimtes. Isolatie van de leidingen leidt tot energiebesparing.

13. Maatregel: Plaats thermostatische kranen op de radiatoren en regel de brander via een buitenvoeler of een geprogrammeerde kamerthermostaat.

Er is geen adequate regeling aanwezig op het centrale verwarmingssysteem. Plaats thermostatische kranen en regel een condenserende ketel via een buitenvoeler. Een niet-condenserende ketel kunt u het best regelen via een geprogrammeerde kamerthermostaat.

14. Maatregel: Laat een specifieke audit uitvoeren op de collectieve installaties voor de verwarming.

Dit certificaat bevat enkel maatregelen voor de verbetering van individuele installaties. Als u meer informatie over de verbetering van de collectieve installatie wilt, moet u een aanvullend energieadvies aanvragen.

Aanbevelingen voor sanitair warm water

15. Maatregel: Isoleer het voorraadvat voor warm water. Richtwaarde voor de isolatiedikte is 5 cm.

Het voorraadvat voor sanitair warm water is niet geïsoleerd. Breng rond het voorraadvat een isolatie van minstens 5 cm aan.

16. Maatregel: Isoleer de circulatieleiding voor sanitair warm water.

De circulatieleidingen voor het sanitair warm water zijn niet geïsoleerd.

Aanbevelingen voor koeling

17. Maatregel: Plaats zonwering aan de buitenzijde van de vensters.

In de woning is een koelinstallatie aanwezig of is de kans op oververhitting in de zomer groot. Plaats zonwering aan de buitenzijde van de vensters aan de zuid-, oost- of westzijde van het gebouw om op een energiezuinige manier oververhitting in de zomer te vermijden.

energieprestatiecertificaat

bestaand gebouw met woonfunctie

certificaatnummer 20080101-0000000245-00000015-1

straat

nummer

bus

postnummer

gemeente

Vrijtakingsbeding

De meeste maatregelen die opgenomen zijn op dit certificaat, zijn op dit moment kosteneffectief of kunnen dat worden binnen de geldigheidsduur van het certificaat. Mogelijk zijn een aantal maatregelen praktisch niet uitvoerbaar of risicovol. Sommige zijn bij de uitvoering aanvullende maatregelen noodzakelijk voor het behoud en de verbetering van de kwaliteit van het binnenklimaat of het comfort. Een nader uitgewerkt onderzoek of maatwerkadvies door een installateur, aannemer of adviseur kan over het voorgaande uitsluitsel geven. Ondanks alle zorg die aan de vaststelling van dit certificaat is besteed, kan de opsteller niet aansprakelijk gesteld worden voor de schade die ontstaat als de geadviseerde maatregelen zonder nader onderzoek of ondeskundig uitgevoerd worden.

pagina 5 van 5 pagina's

Gezien om te worden gevoegd bij het ministerieel besluit van 13 juni 2008 betreffende de vastlegging van de vorm en de inhoud van het energieprestatiecertificaat residentiële gebouwen bij verkoop en verhuur en de verklaring op erewoord van de energiedeskundige type A en type B.

Brussel, 13 juni 2008.

De Vlaamse minister van Openbare Werken, Energie, Leefmilieu en Natuur,

H. CREVITS

Bijlage 2

**Energieprestatiecertificaat voor residentiële gebouwen bij verkoop en verhuur
Verklaring op erewoord voor energiedeskundige type A**

De energiedeskundige type A verbindt zich er toe om de wetgeving inzake de energieprestatiecertificaten voor residentiële gebouwen bij verkoop en verhuur na te leven wat onder meer inhoudt dat hij :

Artikel 1. Voor het opmaken van het energieprestatiecertificaat voor residentiële gebouwen bij verkoop en verhuur enkel gebruik maakt van de hem door het Vlaams Energieagentschap ter beschikking gestelde certificatiesoftware.

Art. 2. Bij het gebruiken van de certificatiesoftware het bijhorende inspectieprotocol hanteert.

Art. 3. Geen energieprestatiecertificaten opmaakt gedurende de periode dat zijn erkenning is geschorst, of indien zijn erkenning is ingetrokken.

Art. 4. In het energieprestatiecertificaat of tijdens het contact met de klant geen commerciële voorstellen doet met betrekking tot energieleveringen aan de wooneenheid of tot de in het energieprestatiecertificaat aanbevolen energiebesparingsmaatregelen. Het energieprestatiecertificaat wordt op een objectieve wijze opgesteld en is niet geïnspireerd door mogelijke belangen van de energiedeskundige.

Art. 5. Onafhankelijk, objectief en neutraal werkt ten aanzien van de opdrachtgever, zodanig dat de opdrachtgever geen enkele invloed kan uitoefenen op het resultaat van het energieprestatiecertificaat.

Art. 6. Geen rechtvaardigheid geeft aan de gegevens of de feiten waarvan hij bij het uitvoeren van zijn opdracht kennis krijgt. Hij is gebonden door de discretieplicht.

Art. 7. Toestemming geeft en medewerking verleent aan het Vlaams Energieagentschap om elk nazicht, elk onderzoek of elke controle te doen op de opgemaakte energieprestatiecertificaten.

Art. 8. Op eer verklaart dat hij zijn burgerrechten en politieke rechten geniet.

Art. 9. Op eer verklaart dat hij voldoet aan de verplichtingen die de sociale en fiscale wetgeving opleggen.

Art. 10. Een beroepsaansprakelijkheidsverzekering onderschrijft, ten einde zijn aansprakelijkheid jegens derden, voortvloeiend uit fouten of nalatigheid bij de uitoefening van zijn opdrachten, in redelijkheid te dekken.

Gezien om te worden gevoegd bij het ministerieel besluit van 13 juni 2008.

Betreffende de vastlegging van de vorm en de inhoud van het energieprestatiecertificaat residentiële gebouwen bij verkoop en verhuur en de verklaring op erewoord van de energiedeskundige type A en type B.

Brussel, 13 juni 2008.

De Vlaamse minister van Openbare Werken, Energie, Leefmilieu en Natuur,
H. CREVITS

Bijlage 3

**Energieaudit van woningen
Verklaring op erewoord voor energiedeskundige type B**

De energiedeskundige : type B verbindt zich er toe om de wetgeving inzake de energieaudit voor woningen na te leven wat onder meer inhoudt dat hij :

Artikel 1. Voor het uitvoeren van de energieaudit gebruik maakt van de hem door het Vlaams Energieagentschap ter beschikking gestelde auditsoftware. Enkel energieadviezen die met behulp van deze software zijn aangemaakt komen in aanmerking voor de fiscale tegemoetkoming.

Art. 2. Bij het gebruiken van de auditsoftware het bijhorende handboek hanteert als code van goede praktijk.

Art. 3. Binnen het kader van deze erkenning enkel energieadvies geeft met betrekking tot de energetische aspecten van eengezinswoningen. Appartementen en andere gebouwen voor collectieve huisvesting vallen hier niet onder.

Art. 4. Zich pas op de markt als energiedeskundige type B profileert nadat hij zijn erkenning heeft gekregen.

Art. 5. Geen energieaudits uitvoert gedurende de periode dat zijn erkenning is geschorst of indien de erkenning is ingetrokken

Art. 6. In zijn energieadvies of tijdens het contact met de klant geen commerciële voorstellen doet met betrekking tot energieleveringen aan de eengezinswoning of tot de in het auditverslag aanbevolen energiebesparingsmaatregelen. Het energieadvies wordt op een objectieve wijze opgesteld en is niet geïnspireerd door mogelijke belangen van de energiedeskundige.

Art. 7. Geen rechtvaardigheid geeft aan de gegevens of de feiten waarvan hij bij het uitvoeren van zijn opdracht kennis krijgt. Hij is gebonden door de discretieplicht.

Art. 8. Toestemming geeft en medewerking verleent aan het Vlaams Energieagentschap om elk nazicht, elk onderzoek of elke controle te doen op de verstrekte energieadviezen.

Art. 9. Op eer verklaart dat hij zijn burgerrechten en politieke rechten geniet.

Art. 10. Op eer verklaart dat hij voldoet aan de verplichtingen die de sociale en fiscale wetgeving opleggen.

Art. 11. Een beroepsaansprakelijkheidsverzekering onderschrijft, ten einde zijn aansprakelijkheid jegens derden, voortvloeiend uit fouten of nalatigheid bij de uitoefening van zijn opdrachten, in redelijkheid te dekken.

Gezien om te worden gevoegd bij het ministerieel besluit van 13 juni 2008.

Betreffende de vastlegging van de vorm en de inhoud van het energieprestatiecertificaat residentiële gebouwen bij verkoop en verhuur en de verklaring op erewoord van de energiedeskundige type A en type B.

Brussel, 13 juni 2008.

De Vlaamse minister van Openbare Werken, Energie, Leefmilieu en Natuur,
H. CREVITS

VLAAMSE OVERHEID

Leefmilieu, Natuur en Energie

[2008/202208]

**Openbare Vlaamse Afvalstoffenmaatschappij
Personeel. — Benoemingen in vast dienstverband. — Bevorderingen**

Bij besluit van de administrateur-generaal van 16 juni 2008 wordt mevrouw Hermine Hendrickx vanaf 1 maart 2008 in vast dienstverband benoemd in de graad van adjunct van de directeur.

Bij besluit van de administrateur-generaal van 16 juni 2008 wordt de heer Philippe Van de Velde vanaf 1 maart 2008 in vast dienstverband benoemd in de graad van adjunct van de directeur.

Bij besluit van de administrateur-generaal van 16 juni 2008 wordt mevrouw Inge Van Boven vanaf 1 februari 2008 door overgang naar een ander niveau bevorderd tot de graad van deskundige.

VLAAMSE OVERHEID

Ruimtelijke Ordening, Woonbeleid en Onroerend Erfgoed

[2008/202209]

Rooilijnen. — Onteigeningen

RANST. — Bij besluit van 9 juni 2008 van de Viceminister-president van de Vlaamse Regering en Vlaams minister van Financiën en Begroting en Ruimtelijke Ordening

— is goedgekeurd de bijgaande correctie van het rooilijn- en onteigeningsplan Fransehoeveweg en Torenkenshoefstraat genaamd, bestaande uit één plan en een bijbehorende tabel van de onteigeningen;

— is verklaard dat het algemeen nut de onmiddellijke inbezitneming vordert van de onroerende goederen, aangegeven op het onteigeningsplan;

— is aan de gemeente Ranst machtiging tot onteigenen verleend met mogelijke toepassing van de rechtspleging bij hoogdringende omstandigheden inzake onteigeningen voor algemeen nut, zoals bepaald in artikel 5 van de wet van 26 juli 1962.

COMMUNAUTE FRANÇAISE — FRANSE GEMEENSCHAP

MINISTERE DE LA COMMUNAUTE FRANÇAISE

[C – 2008/29318]

22 MAI 2008. — Arrêté du Gouvernement de la Communauté française portant nomination des président, vice-président, secrétaire, secrétaire adjoint et membres du jury de la Communauté française chargé de conférer les grades délivrés par les instituts supérieurs d'architecture

Le Gouvernement de la Communauté française,

Vu la loi du 7 juillet 1970 relative à la structure générale de l'enseignement supérieur, telle qu'elle a été modifiée;

Vu la loi du 18 février 1977 relative à l'organisation de l'enseignement de l'architecture;

Vu l'arrêté du Gouvernement de la Communauté française du 3 février 1997 instituant un jury de la Communauté française pour conférer les grades délivrés par les instituts supérieurs d'architecture;

Considérant que les président, vice-président, secrétaire, secrétaire adjoint et membres du jury doivent être nommés pour une période de deux ans par le Ministre ayant l'enseignement supérieur dans ses attributions,

Arrête :

Article 1^{er}. Sont nommés président, vice-président, secrétaire, secrétaire adjoint et membres du jury chargé de conférer les grades et diplômes délivrés par les instituts supérieurs d'architecture :

Président : M. Guy PILATE, Institut supérieur d'Architecture de la Communauté française « La Cambre »,

Vice-président : M. Jean-Paul VERLEYEN, Institut supérieur d'Architecture Saint-Luc de Bruxelles,

Secrétaire : M. Bernard WITTEVRONGEL, Institut supérieur d'Architecture Saint-Luc de Wallonie - site de Tournai,

Secrétaire-adjoint : M. Gérard VAN GOOLEN, Institut supérieur d'Architecture Victor Horta - site de Bruxelles.

Membres :

PROJET D'ARCHITECTURE :

1^{er} cycle :

M. André ROUELLE, Institut supérieur d'Architecture Saint-Luc de Wallonie - site de Liège,

Mme Brigitte DE GROOF, Institut supérieur d'Architecture Saint-Luc de Bruxelles,

M. Marc CRUNELLE, Institut supérieur d'Architecture intercommunal - site Victor Horta - Bruxelles,

M. Jean-Paul TOURNAY, Institut supérieur d'Architecture de la Communauté française « La Cambre »,

Mme Anne CROEGAERT, Institut supérieur d'Architecture Saint-Luc de Wallonie - site de Tournai,

Mme Dominique GLUCK, Institut supérieur d'Architecture intercommunal- site de Mons.

2^e cycle :

M. Michel MEILLEUR, Institut supérieur d'Architecture Saint-Luc de Wallonie - site de Liège,
 M. Etienne HOLOFFE, Institut supérieur d'Architecture intercommunal - site de Mons,
 M. Pierre BLONDEL, Institut supérieur d'Architecture de la Communauté française « La Cambre »,
 M. Bernard WITTEVRONGEL, Institut supérieur d'Architecture Saint-Luc de Wallonie - site de Tournai,
 M. Norbert NELLES, Institut supérieur d'Architecture Saint-Luc de Wallonie - site de Liège,
 M. Jean-Paul VERLEYEN, Institut supérieur d'Architecture Saint-Luc de Bruxelles,
 M. Francis METZGER, Institut supérieur d'Architecture intercommunal - site Victor Horta - Bruxelles,
 M. Charles GOOSSENS, Institut supérieur d'Architecture intercommunal - site de Liège.

MATIERES A CARACTERE TECHNIQUE ET SCIENTIFIQUE :

Mme Annie BOUTEFEU, Institut supérieur d'Architecture Saint-Luc de Wallonie - site de Liège,
 M. Philippe GRULOOS, Institut supérieur d'Architecture Saint-Luc de Bruxelles,
 M. Nicolas PERCSY, Institut supérieur d'Architecture intercommunal - site de Mons,
 M. Guy PILATE, Institut supérieur d'Architecture de la Communauté française « La Cambre »,
 M. Gérard VAN GOOLEN, Institut supérieur d'Architecture intercommunal - site Victor Horta - Bruxelles,
 M. Martin BUYSSE, Institut supérieur d'Architecture Saint-Luc de Wallonie - site de Tournai.

MATIERES A CARACTERE CULTUREL ET ARTISTIQUE ET MEMOIRE DE FIN D'ETUDES :

M. Jean-Louis GENARD, Institut supérieur d'Architecture de la Communauté française « La Cambre »,
 M. Joseph DRESE, Institut supérieur d'Architecture Saint-Luc de Wallonie - site de Tournai,
 M. Willy VAN BEL, Institut supérieur d'Architecture Saint-Luc de Bruxelles,
 M. Serge PAEME, Institut supérieur d'Architecture intercommunal - site de Liège,
 M. Luc LEJEUNE, Institut supérieur d'Architecture Saint-Luc de Wallonie - site de Liège,
 M. Marc ELOY, Institut supérieur d'Architecture intercommunal - site Victor Horta - Bruxelles.

Art. 2. Le présent arrêté produit ses effets à partir du 1^{er} janvier 2007.

Bruxelles, le 22 mai 2008.

Pour le Gouvernement de la Communauté française :

La Ministre de l'Enseignement supérieur, de la Recherche scientifique et des Relations internationales,
 Mme M.-D. SIMONET

VERTALING

MINISTERIE VAN DE FRANSE GEMEENSCHAP

[C – 2008/29318]

22 MEI 2008. — **Besluit van de Regering van de Franse Gemeenschap tot benoeming van de voorzitter, de ondervoorzitter, de secretaris, de adjunct-secretaris en de leden van de examencommissie van de Franse Gemeenschap belast met het toekennen van de graden uitgereikt door de hogere instituten voor architectuur**

De Regering van de Franse Gemeenschap,

Gelet op de wet van 7 juli 1970 betreffende de algemene structuur van het hoger onderwijs, zoals gewijzigd;

Gelet op de wet van 18 februari 1977 houdende organisatie van het architectuuronderwijs;

Gelet op het besluit van de Regering van de Franse Gemeenschap van 3 februari 1997 tot instelling van een examencommissie van de Franse Gemeenschap voor het toekennen van de graden uitgereikt door de Hogere Instituten voor architectuur;

Overwegende dat de voorzitter, de ondervoorzitter, de secretaris, de adjunct-secretaris en de leden van de examencommissie benoemd moeten worden voor een periode van twee jaar door de Minister bevoegd voor het hoger onderwijs,

Besluit :

Artikel 1. Tot voorzitter, ondervoorzitter, secretaris, adjunct-secretaris en lid van de examencommissie belast met het toekennen van de graden en diploma's uitgereikt door de Hogere instituten voor architectuur worden benoemd :

Voorzitter : de heer Guy PILATE, « Institut supérieur d'Architecture de la Communauté Française La Cambre »,

Ondervoorzitter : De heer Jean-Paul VERLEYEN, « Institut supérieur d'Architecture Saint-Luc » te Brussel,

Secretaris : De heer Bernard WITTEVRONGEL, « Institut supérieur d'Architecture Saint-Luc de Wallonie » - vestiging Doornik,

Adjunct-secretaris : De heer Gérard VAN GOOLEN, « Institut supérieur d'Architecture Victor Horta » - vestiging Brussel.

Leden :

ARCHITECTUURPROJECT :

1e cyclus :

De heer André ROUELLE, « Institut supérieur d'Architecture Saint-Luc de Wallonie » - vestiging Luik,

Mevr. Brigitte DE GROOF, « Institut supérieur d'Architecture Saint-Luc » te Brussel,

De heer Marc CRUNELLE, « Institut supérieur d'architecture intercommunal » vestiging Victor Horta - Brussel,

De heer Jean-Paul TOURNAY, « Institut supérieur d'Architecture de la Communauté française La Cambre »,

Mevr. Anne CROEGAERT, « Institut supérieur d'Architecture Saint-Luc de Wallonie » - vestiging Doornik,

Mevr. Dominique GLUCK, « Institut supérieur d'Architecture intercommunal » - vestiging Bergen.

2e cyclus :

De heer Michel MEILLEUR, « Institut supérieur d'Architecture Saint-Luc de Wallonie » - vestiging Luik,

De heer Etienne HOLOFFE, « Institut supérieur d'Architecture intercommunal » - vestiging Bergen,

De heer Pierre BLONDEL, « Institut supérieur d'Architecture de la Communauté française « La Cambre »,

De heer Bernard WITTEVRONGEL, « Institut supérieur d'Architecture Saint-Luc de Wallonie » - vestiging Doornik,

De heer Norbert NELLES, « Institut supérieur d'Architecture Saint-Luc de Wallonie » - vestiging Luik,

De heer Jean-Paul VERLEYEN, « Institut supérieur d'Architecture Saint-Luc » te Brussel,

De heer Francis METZGER, « Institut supérieur d'Architecture intercommunal » - vestiging Victor Horta - Brussel,

De heer Charles GOOSSENS, « Institut supérieur d'Architecture intercommunal - vestiging Luik.

TECHNISCHE EN WETENSCHAPPELIJKE VAKKEN :

Mevr. Annie BOUTEFEU, « Institut supérieur d'Architecture Saint-Luc de Wallonie » - vestiging Luik,

De heer Philippe GRULOOS, « Institut supérieur d'Architecture Saint-Luc » te Brussel,

De heer Nicolas PERCSY, « Institut supérieur d'Architecture intercommunal » - vestiging Bergen,

De heer Guy PILATE, « Institut supérieur d'Architecture de la Communauté française « La Cambre » »,

De heer Gérard VAN GOOLEN, « Institut supérieur d'Architecture intercommunal » - vestiging Victor Horta - Brussel,

De heer Martin BUYASSE, « Institut supérieur d'Architecture Saint-Luc de Wallonie » - vestiging Doornik.

CULTURELE EN ARTISTIEKE VAKKEN EN SCRIPTIE :

De heer Jean-Louis GENARD, « Institut supérieur d'Architecture de la Communauté française « La Cambre » »,

De heer Joseph DRESE, « Institut supérieur d'Architecture Saint-Luc de Wallonie » - vestiging Doornik,

De heer Willy VAN BEL, « Institut supérieur d'Architecture Saint-Luc » te Brussel,

De heer Serge PAEME, « Institut supérieur d'Architecture intercommunal » - vestiging Luik,

De heer Luc LEJEUNE, « Institut supérieur d'Architecture Saint-Luc de Wallonie » - vestiging Luik,

De heer Marc ELOY, « Institut supérieur d'Architecture intercommunal » - vestiging Victor Horta - Brussel.

Art. 2. Dit besluit heeft uitwerking met ingang van 1 januari 2007.

Brussel, 22 mei 2008.

Voor de Regering van de Franse Gemeenschap :

De Minister van Hoger Onderwijs, Wetenschappelijk Onderzoek en Internationale Betrekkingen,
Mevr. M.-D. SIMONET

MINISTERE DE LA COMMUNAUTE FRANÇAISE

[C - 2008/29320]

**28 MAI 2008. — Arrêté du Gouvernement de la Communauté française
portant nomination des membres du Conseil supérieur de l'Enseignement de l'Architecture**

Le Gouvernement de la Communauté française,

Vu la loi relative à l'organisation de l'enseignement de l'architecture du 18 février 1977, les articles 11.1 à 11.12;

Vu le décret du 17 juillet 2002 visant à promouvoir la participation équilibrée d'hommes et de femmes dans les organes consultatifs;

Vu l'arrêté du Gouvernement de la Communauté française du 27 août 2004 portant règlement du fonctionnement du Gouvernement, l'article 12, 10°, a);

Vu l'arrêté du Gouvernement du 20 mars 2008 fixant la répartition des compétences entre les Ministres du Gouvernement de la Communauté française;

Sur la proposition de la Ministre de l'Enseignement supérieur,

Arrête :

Article 1^{er}. Sont nommés membres du Conseil supérieur de l'Enseignement de l'Architecture :

1° En qualité de membres effectifs représentant les pouvoirs organisateurs :

a) M. Jean-Louis Genard;

b) M. Jean-Paul Verleyen;

c) M. Roberto Galuccio.

2° En qualité de membres suppléants représentant les pouvoirs organisateurs :

- a) M. Patrick Burniat;
- b) Mme Sylvie Leroy;
- c) M. Pierre Stassart.

3° En qualité de membres effectifs représentant les membres du personnel des instituts supérieurs d'architecture :

- a) M. Guy Pilate;
- b) Mme Irène Lund;
- c) M. Philippe Gruloos;
- d) Mme. Brigitte Degroof;
- e) M. Bernard Wittevrongel;
- f) Mme. Annie Boutefeu;
- g) M. Charles Goossens;
- h) M. Luc Deleuze.

4° En qualité de membres suppléants représentant les membres du personnel des instituts supérieurs d'architecture :

- a) M. Geoffrey Grulois;
- b) Mme. Suzanne Giovannini;
- c) M. François Nizet;
- d) Mme. Yvette Pelsser;
- e) Mme. Anne Croegaert;
- f) M. Norbert Nelles;
- g) M. Nicolas Percsy;
- h) M. Gérard Van Goolen.

5° En qualité de membres effectifs représentant les étudiants des instituts supérieurs d'architecture présentés par les organisations représentatives des étudiants reconnues au niveau communautaire :

- a) M. Antoine Van Durme;
- b) Mme Andrée Laurin;
- c) M. Gaëtan Desneux;
- d) Mme. Audrey Dewael.

6° En qualité de membres suppléants représentant les étudiants des instituts supérieurs d'architecture présentés par les organisations représentatives des étudiants reconnues au niveau communautaire :

- a) M. Lionel Van Leeuw;
- b) Mme Amélie Louwette;
- c) Mme. Caroline Rentiers;
- d) M. Yan Lecocq.

7° En qualité de membres effectifs représentant les organisations syndicales et interprofessionnelles :

- a) M. Michel Proces;
- b) Mme. Anne-Françoise Vangansbergt;
- c) Mme. Christiane Cornet;
- d) M. Jean Dassesse.

8° En qualité de membres suppléants représentant les organisations syndicales et interprofessionnelles :

- a) Mme Sylvie Kwaschin;
- b) M. Eric Van Overstraeten;
- c) Mme Valérie Denayer;
- d) Mme Isabelle Wagnies.

Art. 2. Le présent arrêté entre en vigueur le jour de sa signature.

Bruxelles, le 28 mai 2008.

Pour le Gouvernement de la Communauté française :

La Vice-Présidente, Ministre de l'Enseignement supérieur,
de la Recherche scientifique et des Relations internationales,
Mme M.-D. SIMONET

VERTALING

MINISTERIE VAN DE FRANSE GEMEENSCHAP

[C – 2008/29320]

28 MEI 2008. — Besluit van de Regering van de Franse Gemeenschap tot benoeming van de leden van de Hoge Raad voor Architectuuronderwijs

De Regering van de Franse Gemeenschap,

Gelet op de wet van 18 februari 1977 houdende organisatie van het architectuuronderwijs, de artikelen 11.1 tot 11.12;

Gelet op het decreet van 17 juli 2002 tot bevordering van de gelijke vertegenwoordiging van mannen en vrouwen in de adviesorganen;

Gelet op het besluit van de Regering van de Franse Gemeenschap van 27 augustus 2004 houdende regeling van haar werking, artikel 12, 10°, a);

Gelet op het besluit van de Regering van 20 maart 2008 tot vaststelling van de verdeling van de bevoegdheden onder de Ministers van de Regering van de Franse Gemeenschap;

Op de voordracht van de Minister van Hoger onderwijs,

Besluit :

Artikel 1. De volgende personen worden benoemd tot lid van de Hoge raad voor Architectuuronderwijs:

1° als werkend lid vertegenwoordiger van de inrichtende machten :

- a) De heer Jean-Louis Genard;
- b) De heer Jean-Paul Verleyen;
- c) De heer Roberto Galuccio.

2° als plaatsvervangend lid vertegenwoordiger van de inrichtende machten :

- a) De heer Patrick Burniat;
- b) Mevr. Sylvie Leroy;
- c) De heer Pierre Stassart.

3° als werkend lid vertegenwoordiger van de personeelsleden van de hogere instituten voor architectuur :

- a) De heer Guy Pilate;
- b) Mevr. Irène Lund;
- c) De heer Philippe Gruloos;
- d) Mevr. Brigitte Degroof;
- e) De heer Bernard Wittevrongel;
- f) Mevr. Annie Boutefeu;
- g) De heer Charles Goossens;
- h) De heer Luc Deleuze.

4° als plaatsvervangend lid vertegenwoordiger van de personeelsleden van de hogere instituten voor architectuur :

- a) De heer Geoffrey Grulois;
- b) Mevr. Suzanne Giovannini;
- c) De heer François Nizet;
- d) Mevr. Yvette Pelsser;
- e) Mevr. Anne Croegaert;
- f) De heer Norbert Nelles;
- g) De heer Nicolas Percsy;
- h) De heer Gérard Van Goolen.

5° Als werkend lid vertegenwoordiger van de studenten van de hogere instituten voor architectuur vertegenwoordigd door de representatieve studentenverenigingen erkend op gemeenschapsniveau :

- a) De heer Antoine Van Durme;
- b) Mevr. Andrée Laurin;
- c) De heer Gaëtan Desneux;
- d) Mevr. Audrey Dewael.

6° Als plaatsvervangend lid vertegenwoordiger van de studenten van de hogere instituten voor architectuur vertegenwoordigd door de representatieve studentenverenigingen erkend op gemeenschapsniveau :

- a) De heer Lionel Van Leeuw;
- b) Mevr. Amélie Louwette;
- c) Mevr. Caroline Rentiers;
- d) De heer Yan Lecocq.

7° Als werkend lid vertegenwoordiger van de vak- en interprofessionele verenigingen :

- a) De heer Michel Proces;
- b) Mevr. Anne-Françoise Vangansbergt;
- c) Mevr. Christiane Cornet;
- d) De heer Jean Dassesse.

8° Als plaatsvervangend lid vertegenwoordiger van de vak- en interprofessionele verenigingen :

- a) Mevr. Sylvie Kwaschin;
- b) De heer Eric Van Overstraeten;
- c) Mevr. Valérie Denayer;
- d) Mevr. Isabelle Wargnies.

Art. 2. Dit besluit treedt in werking de dag waarop het ondertekend wordt.

Brussel, 28 mei 2008.

Voor de Regering van de Franse Gemeenschap :

De Vice-Présidente, Minister van Hoger onderwijs,
Wetenschappelijk onderzoek en Internationale betrekkingen,
Mevr. M.-D. SIMONET

MINISTERE DE LA COMMUNAUTE FRANÇAISE

[C – 2008/29323]

29 MAI 2008. — Arrêté du Gouvernement de la Communauté française modifiant l'arrêté du Gouvernement de la Communauté française du 10 mai 2007 portant nomination des membres du Conseil général des Hautes Ecoles

Le Gouvernement de la Communauté française,

Vu l'article 79 du décret du 5 août 1995 fixant l'organisation générale de l'enseignement supérieur en Hautes Ecoles;

Vu l'arrêté du Gouvernement de la Communauté française du 20 janvier 1997 créant le Conseil général des Hautes Ecoles en application de l'article 79 du décret du 5 août 1995 fixant l'organisation générale de l'enseignement supérieur en Hautes Ecoles;

Vu l'arrêté du Gouvernement de la Communauté française du 10 mai 2007 portant nomination des membres du Conseil général des Hautes Ecoles tel que modifié;

Vu l'arrêté du Gouvernement de la Communauté française du 27 août 2004 portant règlement du fonctionnement du Gouvernement, notamment son article 12, 10°, a);

Sur proposition de la Vice-Présidente et Ministre de l'Enseignement supérieur, de la Recherche scientifique et des Relations internationales,

Arrête :

Article 1^{er}. Dans l'article 3, l'alinéa 1^{er}; 3°; de l'arrêté du Gouvernement de la Communauté française du 10 mai 2007 portant nomination des membres du Conseil général des Hautes Ecoles tel que modifié, les mots « Mme Marie-France MAHY » sont remplacés par les mots « M. Pierre CHARLIER ».

Art. 2. Dans l'article 8, l'alinéa 1^{er}; 4°; de l'arrêté du Gouvernement de la Communauté française du 10 mai 2007 portant nomination des membres du Conseil général des Hautes Ecoles tel que modifié, les mots « Ingrid SOBANTKA » sont remplacés par les mots « Laura BELTRAME ».

Art. 3. Le présent arrêté entre en vigueur le jour de sa signature.

Bruxelles, le 29 mai 2008.

Pour le Gouvernement de la Communauté française :

La Vice-Présidente et Ministre de l'Enseignement supérieur, de la Recherche scientifique
et des Relations internationales,
Mme M.-D. SIMONET

VERTALING

MINISTERIE VAN DE FRANSE GEMEENSCHAP

[C – 2008/29323]

29 MEI 2008. — Besluit van de Regering van de Franse Gemeenschap tot wijziging van het besluit van de Regering van de Franse Gemeenschap van 10 mei 2007 tot benoeming van de leden van de Algemene Raad voor Hogescholen

De Regering van de Franse Gemeenschap,

Gelet op artikel 79 van het decreet van 5 augustus 1995 houdende de algemene organisatie van het hoger onderwijs in hogescholen;

Gelet op het besluit van de Regering van de Franse Gemeenschap van 20 januari 1997 tot oprichting van de Algemene Raad voor Hogescholen, bij toepassing van artikel 79 van het decreet van 5 augustus 1995 houdende de algemene organisatie van het hoger onderwijs in hogescholen;

Gelet op het besluit van de Regering van de Franse Gemeenschap van 10 mei 2007 tot benoeming van de leden van de Algemene raad voor Hogescholen, zoals gewijzigd;

Gelet op het besluit van de Regering van de Franse Gemeenschap van 27 augustus 2004 houdende regeling van haar werking, inzonderheid op artikel 12, 10°, a);

Op de voordracht van de Vice-Présidente en Minister van Hoger onderwijs, Wetenschappelijk onderzoek en Internationale betrekkingen,

Besluit :

Artikel 1. In artikel 3, 1e lid, 3° van het besluit van de Regering van de Franse Gemeenschap van 10 mei 2007 tot benoeming van de leden van de Algemene raad voor Hogescholen, zoals gewijzigd, worden de woorden « Mevr. Marie-France MAHY » vervangen door de woorden « De heer Pierre CHARLIER ».

Art. 2. In artikel 8, 1e lid, 4° van het besluit van de Regering van de Franse Gemeenschap van 10 mei 2007 tot benoeming van de leden van de Algemene raad voor Hogescholen, zoals gewijzigd, worden de woorden « Ingrid SOBANTKA » vervangen door de woorden « Laura BELTRAME ».

Art. 3. Dit besluit treedt in werking de dag waarop het ondertekend wordt.

Brussel, 29 mei 2008.

Voor de Regering van de Franse Gemeenschap :

De Vice-Présidente en Minister van Hoger onderwijs, Wetenschappelijk onderzoek en Internationale betrekkingen,
Mevr. M.-D. SIMONET

MINISTÈRE DE LA COMMUNAUTÉ FRANÇAISE

[C – 2008/29319]

4 JUIN 2008. — Arrêté du Gouvernement de la Communauté française portant désignation des membres du comité de gestion de l'Agence pour l'évaluation de la qualité de l'enseignement supérieur

Le Gouvernement de la Communauté française,

Vu le décret du 22 février 2008 portant diverses mesures relatives à l'organisation et au fonctionnement de l'Agence pour l'évaluation de la qualité de l'enseignement supérieur organisé ou subventionné par la Communauté française, notamment l'article 5;

Vu l'arrêté du Gouvernement de la Communauté française du 23 janvier 2004 portant désignation des membres de l'Agence pour l'évaluation de la qualité de l'enseignement supérieur, modifié par les arrêtés du Gouvernement de la Communauté française des 18 mai 2005, 12 septembre 2005, 22 décembre 2005, du 22 décembre 2006, 11 janvier 2007, 3 septembre 2007 et 21 mars 2008;

Vu l'arrêté du Gouvernement de la Communauté française du 12 septembre 2005 portant désignation des représentants des étudiants au sein de l'Agence pour l'évaluation de la qualité de l'enseignement supérieur, modifié par l'arrêté du Gouvernement de la Communauté française du 6 octobre 2006;

Vu l'arrêté du Gouvernement de la Communauté française du 27 août 2004 portant règlement du fonctionnement du Gouvernement, notamment l'article 12, 10°, a);

Considérant les propositions faites collégalement par les recteurs, par le Conseil interréseaux de concertation, par les représentants des enseignants au sein du Conseil supérieur de l'Enseignement supérieur artistique, par le Conseil supérieur de l'Enseignement de promotion sociale, par les représentants du corps enseignant au sein du Conseil supérieur de l'architecture, par le Conseil interuniversitaire de la Communauté française, par le Conseil général des Hautes Ecoles, par les organisations représentatives des étudiants et par les organisations syndicales,

Sur la proposition de la Ministre de l'Enseignement supérieur,

Arrête :

Article 1^{er}. Sont désignés comme membres du comité de gestion de l'Agence pour l'évaluation de la qualité de l'enseignement supérieur, en vertu de l'article 5, alinéa 2, 2° à 11° du décret précité :

1. comme représentants du corps académique et scientifique des universités :
 - a. M. Fr. Coignoul (ULg), suppléant M. Ph Lepoivre (FUSAGx);
 - b. M. Ph. Bouillard (ULB), suppléant M. M. Pirlot (FPMs);
 - c. Mme C. Vander Borgh (UCL), suppléante Mme A-M. de Kerchove (FUSL);
 - d. Mme A. Heldenbergh (UMH), suppléant M. A. Boussard (FUCaM).
2. comme représentants du corps enseignant des Hautes Ecoles :
 - a. Mme M. Coessens (HEB), suppléante Mme C. Matillard (HE Charlemagne);
 - b. M. E. Van Damme (HEMBC), suppléante M. A. Nossent (HE ville de Liège);
 - c. Mme A-M. Moniotte (HEMES), suppléante Mme E. Heinen (SEGEC);
 - d. Mme W. Witteryck (HE Prigogyne), suppléant M. A. Leroy (IMEP).
3. comme représentants du corps enseignant des Ecoles supérieures des arts :
 - a. Mme Fr. Klein (St-Luc Bruxelles), suppléant M. E. Baffrey (IAD),
 - b. M. Fr. Thiry (CrL), suppléant M. G. Jardon (IMEP).
4. comme représentants du corps enseignant des établissements d'enseignement de promotion sociale organisant un enseignement supérieur :
 - a. Mme Arielle Bouchez, suppléante Mme M. Claes;
 - b. M. S. Anzalone, suppléant M. D. Lemaire.
5. comme représentant du corps enseignant des Instituts supérieur d'architecture :
 - a. M. P. Gruloos (Saint-Luc Bruxelles), suppléant M. M. Gossé (La Cambre).
6. comme représentante du personnel administratif des universités :
 - a. Mme M. Malvaux (FUNDP), suppléante Mme A. Osterrieth (UCL).

7. comme représentant du personnel administratif des Hautes Ecoles :
- a. Mme D. Lorfèvre (HE Galilée), suppléant Mme M. Foidart (HE de la Ville de Liège).
8. comme représentants des étudiants :
- a. M. G. Desneux (UNECOF), suppléant M. X. Dupont (UNECOF),
- b. M. R. Maes (FEF), suppléant M. B. Pestiau (FEF)
- c. Melle A. Louwette (FEF), suppléant N.
9. comme représentants des organisations syndicales représentées au Conseil national du Travail et qui affilient dans le secteur :
- a. Mme Ch. Cornet (CGSP), suppléante Mme S. Kwaschin (CGSP),
- b. M. M. Fourny (CGSLB), suppléante Mme C. Gislain (CGSLB),
- c. M. V. Donato (CSC-Services publics), suppléant M. J. Palange (CNE - UCL).
10. Trois personnalités issues des milieux professionnels, sociaux et culturels :
- a. Mme Andrée Sursock (European University Association),
- b. M. M. Luwel (Herculestichting),
- c. M. E. Domb (Union wallonne des entreprises)

Art. 2. Les personnes désignées le sont pour un mandat de 4 ans à partir de l'entrée en vigueur du présent arrêté, à l'exclusion des représentants des organisations étudiantes qui sont désignées jusqu'à la fin de l'année académique 2008-2009.

Art. 3. En vertu de l'article 5, alinéa 8, Mme Isabelle De Keyzer est désignée comme représentante du Ministre de l'Enseignement supérieur et y siège avec voix consultative.

Art. 4. Les arrêtés du 23 janvier 2004 et du 12 septembre 2005 sont abrogés dès l'entrée en vigueur du présent arrêté.

Art. 5. Le présent arrêté produit ses effets le 1^{er} juin 2008.

Bruxelles, le 4 juin 2008.

Pour le Gouvernement de la Communauté française :

La Vice-Présidente et Ministre de l'Enseignement supérieur,
de la Recherche scientifique et des Relations internationales,
Mme M.-D. SIMONET

VERTALING

MINISTERIE VAN DE FRANSE GEMEENSCHAP

[C - 2008/29319]

4 JUNI 2008. — Besluit van de Regering van de Franse Gemeenschap tot aanstelling van de leden van het beheerscomité van het Agentschap voor de evaluatie van de kwaliteit van het hoger onderwijs

De Regering van de Franse gemeenschap,

Gelet op het decreet van 22 februari 2008 houdende verschillende maatregelen betreffende de organisatie en de werking van het Agentschap voor de evaluatie van de kwaliteit van het door de Franse Gemeenschap georganiseerde of gesubsidieerde onderwijs, inzonderheid op artikel 5;

Gelet op het besluit van de Regering van de Franse Gemeenschap van 23 januari 2004 houdende aanstelling van de leden van het Agentschap voor de evaluatie van de kwaliteit van het hoger onderwijs, gewijzigd bij de besluiten van de Regering van de Franse Gemeenschap van 18 mei 2005, 12 september 2005, 22 december 2005, 22 december 2006, 11 januari 2007, 3 september 2007 en 21 maart 2008;

Gelet op het besluit van de Regering van de Franse Gemeenschap van 12 september 2005 tot aanwijzing van de vertegenwoordigers van de studenten in de « Agence pour l'évaluation de la qualité de l'enseignement supérieur » (Agentschap voor de evaluatie van de kwaliteit van het hoger onderwijs), gewijzigd bij het besluit van de Regering van de Franse Gemeenschap van 6 oktober 2006;

Gelet op het besluit van de Regering van de Franse Gemeenschap van 27 augustus 2004 houdende regeling van haar werking, inzonderheid op artikel 12, 10°, a);

Gelet op de gemeenschappelijke voorstellen van de rectoren, de netoverschrijdende overlegraad, de vertegenwoordigers van de onderwijzers binnen de Hoge raad voor Hoger kunstonderwijs, de Hoge raad voor Onderwijs voor Sociale promotie, de vertegenwoordigers van de onderwijzers binnen de Hoge raad voor architectuur, de Interuniversitaire raad van de Franse Gemeenschap, de Algemene raad voor hogescholen, de representatieve studentenverenigingen en de vakverenigingen;

Op de voordracht van de Minister van Hoger onderwijs,

Besluit :

Artikel 1. Tot lid van het beheerscomité van het Agentschap voor de evaluatie van de kwaliteit van het hoger onderwijs worden krachtens artikel 5, 2° lid, 2° tot 11° van voornoemd decreet, benoemd:

1. als vertegenwoordiger van het academisch corps en het wetenschappelijk corps van de universiteiten:

a. De heer Fr. Coignoul (ULg), plaatsvervanger De heer Ph. Lepoivre (FUSAGx);

b. De heer Ph. Bouillard (ULB), plaatsvervanger De heer M. Pirlot (FPMs);

c. Mevr. C. Vander Borgh (UCL), plaatsvervanger Mevr. A.-M. de Kerckove (FUSL);

d. Mevr. A. Heldenbergh (UMH), plaatsvervanger De heer A. Boussard (FUCaM).

2. als vertegenwoordiger van het onderwijzend corps van de Hogescholen:
 - a. Mevr. M. Coessens (HEB), plaatsvervanger Mevr. C. Matillard (HE Charlemagne);
 - b. De heer E. Van Damme (HEMBC), plaatsvervanger De heer A. Nossent (HE ville de Liège);
 - c. Mevr. A-M. Moniotte (HEMES), plaatsvervanger Mevr. E. Heinen (SEGEC);
 - d. Mevr. W. Witteryck (HE Prigogyne), plaatsvervanger M. A. Leroy (IMEP).
3. als vertegenwoordiger van het onderwijzend corps van de Hogere kunstschole:
 - a. Mevr. Fr. Klein (St-Luc Brussel), plaatsvervanger De heer E. Baffrey (IAD);
 - b. De heer Fr. Thiry (CrL), plaatsvervanger De heer G. Jardon (IMEP).
4. als vertegenwoordiger van het onderwijzend corps van de instellingen van onderwijs voor sociale promotie die hoger onderwijs organiseren:
 - a. Mevr. Arielle Bouchez, plaatsvervanger Mevr. M. Claes;
 - b. De heer S. Anzalone, plaatsvervanger De heer D. Lemaire.
5. als vertegenwoordiger van het onderwijzend corps van de Hogere instituten voor architectuur:
 - a. De heer P. Gruloos (Saint-Luc Brussel), plaatsvervanger De heer M. Gossé (La Cambre).
6. als vertegenwoordiger van het administratief personeel van de universiteiten:
 - a. Mevr. M. Malvaux (FUNDP), plaatsvervanger Mevr. A. Osterrieth (UCL).
7. als vertegenwoordiger van het administratief personeel van de Hogescholen:
 - a. Mevr. D. Lorfèvre (HE Galilée), plaatsvervanger Mevr. M. Foidart (HE de la Ville de Liège).
8. Als vertegenwoordiger van de studenten :
 - a. De heer G. Desneux (UNECOF), plaatsvervanger De heer X. Dupont (UNECOF),
 - b. De heer R. Maes (FEF), plaatsvervanger De heer B. pestiau (FEF)
 - c. Mej. A. Louwette (FEF), geen plaatsvervanger
9. als vertegenwoordiger van de vakverenigingen die in de Nationale Arbeidsraad vertegenwoordigd zijn en die bonden in de sector hebben:
 - a. Mevr. Ch. Cornet (CGSP), plaatsvervanger Mevr. S. Kwaschin (CGSP),
 - b. De heer M. Fourny (CGSLB), plaatsvervanger Mevr. C. Gislain (CGSLB),
 - c. De heer V. Donato (CSC-Openbare diensten), plaatsvervanger De heer J. Palange (CNE-UCL).
10. Drie bekende personen die uit de beroeps-, sociale en culturele kringen afkomstig zijn:
 - a. Mevr. Andrée Sursock (European university Association),
 - b. De heer M. Luwel (Herculestichting),
 - c. De heer E. Domb (Union wallonne des entreprises).

Art. 2. Deze personen worden aangesteld voor een periode van 4 jaar vanaf de inwerkingtreding van dit besluit, met uitzondering van de vertegenwoordigers van de studentenverenigingen die aangesteld worden tot het einde van het academiejaar 2008-2009.

Art. 3. Krachtens artikel 5, 8e lid, wordt Mevr. Isabelle De Keyzer aangesteld als vertegenwoordiger van het Ministerie van Hoger onderwijs en zetelt er met beraadslagende stem.

Art. 4. De besluiten van 23 januari 2004 en 12 september 2005 worden opgeheven vanaf de inwerkingtreding van dit besluit.

Art. 5. Dit besluit heeft uitwerking met ingang van 1 juni 2008.

Brussel, 4 juni 2008.

Voor de Regering van de Franse Gemeenschap :

De Vice-Présidente en Minister van Hoger onderwijs,
Wetenschappelijk onderzoek en Internationale betrekkingen,
Mevr. M.-D. SIMONET

MINISTÈRE DE LA COMMUNAUTÉ FRANÇAISE

[C – 2008/29316]

Conseil supérieur de promotion de la santé. — Modification

Par arrêté du Gouvernement de la Communauté française du 20 mai 2008, entrant en vigueur à la même date, l'article 1^{er}, de l'arrêté du Gouvernement de la Communauté française du 10 février 2004 nommant les membres du Conseil supérieur de promotion de la santé, est modifié comme suit :

« Sont nommés respectivement membre effectif et suppléant au Conseil supérieur de promotion de la santé :

— alinéa 8, en qualité de représentants des Centres locaux de Promotion de la santé :

M. Jean-Pierre Demoulin, effectif et M. Michel Pettiaux suppléant;

Mme Catherine Vegairginsky, effective et M. Benoît Dadoumont, suppléant;

Mme Lydia Polomé, effective et Mme Viviane Demortier, suppléante;

Mme Nadine Anceaux, effective et M. Thierry Lahaye, suppléant. »

VERTALING

MINISTERIE VAN DE FRANSE GEMEENSCHAP

[C – 2008/29316]

Hoge Raad voor gezondheidspromotie. — Wijziging

Bij besluit van de Regering van de Franse Gemeenschap van 20 mei 2008 dat in werking treedt op dezelfde datum wordt artikel 1 van het besluit van de Regering van de Franse Gemeenschap van 10 februari 2004 tot benoeming van de leden van de Hoge raad voor gezondheidspromotie, als volgt gewijzigd :

« De volgende personen worden respectievelijk benoemd tot werkend lid en plaatsvervangend lid van de Hoge raad voor gezondheidspromotie :

— 8e lid, als vertegenwoordiger van de Plaatselijke centra voor Gezondheidspromotie :

De heer Jean-Pierre Demoulin, werkend lid en de heer Michel Pettiaux plaatsvervangend lid;

Mevr. Catherine Vegairginsky, werkend lid en de heer Benoît Dadoumont, plaatsvervangend lid;

Mevr. Lydia Polomé, werkend lid en Mevr. Viviane Demortier, plaatsvervangend lid;

Mevr. Nadine Anceaux, werkend lid en de heer Thierry Lahaye, plaatsvervangend lid. »

REGION WALLONNE — WALLONISCHE REGION — WAALS GEWEST

MINISTERE DE LA REGION WALLONNE

[2008/202257]

Aménagement du territoire

MALMEDY. — Un arrêté ministériel du 30 mai 2008 renouvelle la Commission consultative communale d'Aménagement du Territoire et de Mobilité de Malmédy dont la composition est contenue dans la délibération du conseil communal du 13 septembre 2007.

La liste des membres peut être consultée auprès de la Division de l'Aménagement et de l'Urbanisme, Direction de l'Aménagement local, rue des Brigades d'Irlande 1, 5100 Jambes, et auprès de l'administration communale de et à Malmédy.

MALMEDY. — Un arrêté ministériel du 30 mai 2008 approuve le règlement d'ordre intérieur de la Commission consultative communale d'Aménagement du Territoire et de Mobilité de Malmédy tel que contenu dans la délibération du conseil communal du 10 avril 2008.

Ledit règlement peut être consulté auprès de la Division de l'Aménagement et de l'Urbanisme, Direction de l'Aménagement local, rue des Brigades d'Irlande 1, 5100 Jambes, et auprès de l'administration communale de et à Malmédy.

SAINT-VITH. — Un arrêté ministériel du 30 mai 2008 renouvelle la Commission consultative communale d'Aménagement du Territoire et de Mobilité de Saint-Vith dont la composition est contenue dans la délibération du conseil communal du 7 juin 2007.

La liste des membres peut être consultée auprès de la Division de l'Aménagement et de l'Urbanisme, Direction de l'Aménagement local, rue des Brigades d'Irlande 1, 5100 Jambes, et auprès de l'administration communale de et à Saint-Vith.

SAINT-VITH. — Un arrêté ministériel du 30 mai 2008 approuve le règlement d'ordre intérieur de la Commission consultative communale d'Aménagement du Territoire et de Mobilité de Saint-Vith tel que contenu dans la délibération du conseil communal du 20 mars 2008.

Ledit règlement peut être consulté auprès de la Division de l'Aménagement et de l'Urbanisme, Direction de l'Aménagement local, rue des Brigades d'Irlande 1, 5100 Jambes, et auprès de l'administration communale de et à Saint-Vith.

ÜBERSETZUNG

MINISTERIUM DER WALLONISCHEN REGION

[2008/202257]

Raumordnung

MALMEDY — Durch Ministerialerlass vom 30. Mai 2008 wird der kommunale Beratungsausschuss für Raumordnung und Mobilität Malmedy, dessen Zusammensetzung in dem Beschluss des Gemeinderats vom 13. September 2007 festgelegt worden ist, erneuert.

Die Liste der Mitglieder kann bei der Abteilung Raumordnung und Städtebau, Direktion der örtlichen Planung, rue des Brigades d'Irlande 1, 5100 Jambes, und bei der Gemeindeverwaltung Malmedy eingesehen werden.

MALMEDY — Durch Ministerialerlass vom 30. Mai 2008 wird die neue Geschäftsordnung des kommunalen Beratungsausschusses für Raumordnung und Mobilität Malmedy genehmigt, so wie sie im Beschluss vom 10. April 2008 des Gemeinderats Eupen festgelegt worden ist.

Diese Geschäftsordnung kann bei der Abteilung Raumordnung und Städtebau, Direktion der örtlichen Planung, rue des Brigades d'Irlande 1, 5100 Jambes, und bei der Gemeindeverwaltung Malmedy eingesehen werden.

SANKT VITH — Durch Ministerialerlass vom 30. Mai 2008 wird der kommunale Beratungsausschuss für Raumordnung und Mobilität Sankt Vith, dessen Zusammensetzung in dem Beschluss des Gemeinderats vom 7. Juni 2007 festgelegt worden ist, erneuert.

Die Liste der Mitglieder kann bei der Abteilung Raumordnung und Städtebau, Direktion der örtlichen Planung, rue des Brigades d'Irlande 1, 5100 Jambes, und bei der Gemeindeverwaltung Sankt Vith eingesehen werden.

SANKT VITH — Durch Ministerialerlass vom 30. Mai 2008 wird die neue Geschäftsordnung des kommunalen Beratungsausschusses für Raumordnung und Mobilität Sankt Vith genehmigt, so wie sie im Beschluss vom 20. März 2008 des Gemeinderats festgelegt worden ist.

Diese Geschäftsordnung kann bei der Abteilung Raumordnung und Städtebau, Direktion der örtlichen Planung, rue des Brigades d'Irlande 1, 5100 Jambes, und bei der Gemeindeverwaltung Sankt Vith eingesehen werden.

MINISTERE DE LA REGION WALLONNE

[2008/202282]

Aménagement du territoire

EUPEN. — Un arrêté ministériel du 21 mars 2008 arrête provisoirement le réaménagement du site n° SAR/VE138 dit "Câblerie d'Eupen" à Eupen.

LONTZEN. — Un arrêté ministériel du 5 mai 2008 arrête provisoirement le réaménagement du site n° SAR/VE36 dit "Gare SNCB Tivoli" à Lontzen (Herbesthal).

ÜBERSETZUNG

MINISTERIUM DER WALLONISCHEN REGION

[2008/202282]

Raumordnung

EUPEN — Durch Ministerialerlass vom 21. März 2008 wird die Neugestaltung des "Câblerie d'Eupen" (Kabelwerk Eupen) genannten Geländes Nr. SAR/VE138 in Eupen vorläufig beschlossen.

LONTZEN — Durch Ministerialerlass vom 5. Mai 2008 wird die Neugestaltung des "Gare SNCB Tivoli" (NGBE Bahnhof Tivoli) genannten Geländes Nr. SAR/VE36 in Lontzen (Herbesthal) vorläufig beschlossen.

MINISTERE DE LA REGION WALLONNE

[2008/202215]

Direction générale des Ressources naturelles et de l'Environnement. — Office wallon des déchets
Autorisation de transferts transfrontaliers de déchets BE 003000013

L'autorité compétente wallonne en matière de transferts transfrontaliers de déchets,

Vu le Règlement 1013/2006/CE du Parlement et du Conseil européen du 14 juin 2006 concernant les transferts de déchets;

Vu l'arrêté du Gouvernement wallon du 19 juillet 2007 concernant les transferts de déchets, pris en application du Règlement 1013/2006/CE du Parlement et du Conseil européen du 14 juin 2006, concernant les transferts de déchets;

Vu la demande d'autorisation de transferts transfrontaliers de déchets, introduite par le notifiant;

Considérant que la demande a été déclarée complète et recevable;

Considérant que les dispositions prévues par les législations précitées sont rencontrées par le demandeur,

Décide :

Article 1^{er}. L'autorisation de transfert, BE 003000013, de la Région wallonne vers les Pays-Bas, des déchets visés à l'article 2 est accordée.**Art. 2.** Les déchets visés respectent les caractéristiques suivantes :

Nature des déchets :	Eaux de lavage et eaux liqueurs mères aqueuses environ 75 % d'H ₂ O et 25 % de Na OH
Code * :	190204
Quantité maximum prévue :	500 tonnes
Validité de l'autorisation :	29/06/2008 au 28/06/2009
Notifiant :	GEOCYCLE 7181 FAMILLEUREUX
Centre de traitement :	BREDOX NL-6002 SM WEERT

Namur, le 22 avril 2008.

* A.G.W. du 10/07/1997 établissant un catalogue des déchets, modifié par l'A.G.W. du 24/01/2002.

MINISTERE DE LA REGION WALLONNE

[2008/202221]

Direction générale des Ressources naturelles et de l'Environnement. — Office wallon des déchets
Autorisation de transferts transfrontaliers de déchets BE 003000014

L'autorité compétente wallonne en matière de transferts transfrontaliers de déchets,

Vu le Règlement 1013/2006/CE du Parlement et du Conseil européen du 14 juin 2006 concernant les transferts de déchets;

Vu l'arrêté du Gouvernement wallon du 19 juillet 2007 concernant les transferts de déchets, pris en application du Règlement 1013/2006/CE du Parlement et du Conseil européen du 14 juin 2006, concernant les transferts de déchets;

Vu la demande d'autorisation de transferts transfrontaliers de déchets, introduite par le notifiant;

Considérant que la demande a été déclarée complète et recevable;

Considérant que les dispositions prévues par les législations précitées sont rencontrées par le demandeur,

Décide :

Article 1^{er}. L'autorisation de transfert, BE 003000014, de la Région wallonne vers la France, des déchets visés à l'article 2 est accordée.**Art. 2.** Les déchets visés respectent les caractéristiques suivantes :

Nature des déchets :	Solvants liquides de lavage et liqueurs mères organiques (hydrocarbures, eau, alcool, cétones)
Code * :	190208
Quantité maximum prévue :	10 000 tonnes
Validité de l'autorisation :	01/06/2008 au 31/05/2009
Notifiant :	GEOCYCLE 7181 FAMILLEUREUX
Centre de traitement :	HOLCIM FRANCE S.A.S. F-93962 PANTIN CEDEX

Namur, le 30 avril 2008.

* A.G.W. du 10/07/1997 établissant un catalogue des déchets, modifié par l'A.G.W. du 24/01/2002.

MINISTERE DE LA REGION WALLONNE

[2008/202216]

Direction générale des Ressources naturelles et de l'Environnement. — Office wallon des déchets
Autorisation de transferts transfrontaliers de déchets BE 003000018

L'autorité compétente wallonne en matière de transferts transfrontaliers de déchets,

Vu le Règlement 1013/2006/CE du Parlement et du Conseil européen du 14 juin 2006 concernant les transferts de déchets;

Vu l'arrêté du Gouvernement wallon du 19 juillet 2007 concernant les transferts de déchets, pris en application du Règlement 1013/2006/CE du Parlement et du Conseil européen du 14 juin 2006, concernant les transferts de déchets;

Vu la demande d'autorisation de transferts transfrontaliers de déchets, introduite par le notifiant;

Considérant que la demande a été déclarée complète et recevable;

Considérant que les dispositions prévues par les législations précitées sont rencontrées par le demandeur,

Décide :

Article 1^{er}. L'autorisation de transfert, BE 003000018, de la Région wallonne vers l'Allemagne, des déchets visés à l'article 2 est accordée.**Art. 2.** Les déchets visés respectent les caractéristiques suivantes :

Nature des déchets :	Chlorofluorocarbones
Code * :	140601
Quantité maximum prévue :	35 tonnes
Validité de l'autorisation :	10/07/2008 au 09/07/2009
Notifiant :	RECYDEL
	4020 WANDRE
Centre de traitement :	R C N CHEMIE
	D-47574 GOCH

Namur, le 21 avril 2008.

* A.G.W. du 10/07/1997 établissant un catalogue des déchets, modifié par l'A.G.W. du 24/01/2002.

MINISTERE DE LA REGION WALLONNE

[2008/202220]

Direction générale des Ressources naturelles et de l'Environnement. — Office wallon des déchets
Autorisation de transferts transfrontaliers de déchets BE 003000019

L'autorité compétente wallonne en matière de transferts transfrontaliers de déchets,

Vu le Règlement 1013/2006/CE du Parlement et du Conseil européen du 14 juin 2006 concernant les transferts de déchets;

Vu l'arrêté du Gouvernement wallon du 19 juillet 2007 concernant les transferts de déchets, pris en application du Règlement 1013/2006/CE du Parlement et du Conseil européen du 14 juin 2006, concernant les transferts de déchets;

Vu la demande d'autorisation de transferts transfrontaliers de déchets, introduite par le notifiant;

Considérant que la demande a été déclarée complète et recevable;

Considérant que les dispositions prévues par les législations précitées sont rencontrées par le demandeur,

Décide :

Article 1^{er}. L'autorisation de transfert, BE 003000019, de la Région wallonne vers les Pays-Bas, des déchets visés à l'article 2 est accordée.**Art. 2.** Les déchets visés respectent les caractéristiques suivantes :

Nature des déchets :	Réfrigérateurs
Code * :	200123
Quantité maximum prévue :	1 000 tonnes
Validité de l'autorisation :	10/07/2008 au 09/07/2009
Notifiant :	RECYDEL
	4020 WANDRE
Centre de traitement :	COOLREC
	NL-5653 LC EINDHOVEN

Namur, le 30 avril 2008.

* A.G.W. du 10/07/1997 établissant un catalogue des déchets, modifié par l'A.G.W. du 24/01/2002.

MINISTERE DE LA REGION WALLONNE

[2008/202210]

**Direction générale des Ressources naturelles et de l'Environnement. — Office wallon des déchets
Autorisation de transferts transfrontaliers de déchets BE 003000048**

L'autorité compétente wallonne en matière de transferts transfrontaliers de déchets,

Vu le Règlement 1013/2006/CE du Parlement et du Conseil européen du 14 juin 2006 concernant les transferts de déchets;

Vu l'arrêté du Gouvernement wallon du 19 juillet 2007 concernant les transferts de déchets, pris en application du Règlement 1013/2006/CE du Parlement et du Conseil européen du 14 juin 2006, concernant les transferts de déchets;

Vu la demande d'autorisation de transferts transfrontaliers de déchets, introduite par le notifiant;

Considérant que la demande a été déclarée complète et recevable;

Considérant que les dispositions prévues par les législations précitées sont rencontrées par le demandeur,

Décide :

Article 1^{er}. L'autorisation de transfert, BE 003000048, de la Région wallonne vers le grand-duché de Luxembourg, des déchets visés à l'article 2 est accordée.**Art. 2.** Les déchets visés respectent les caractéristiques suivantes :

Nature des déchets :	Refus fibreux, boues de fibres, de charge et de couchage provenant d'une séparation mécanique
Code * :	030310
Quantité maximum prévue :	2 500 tonnes
Validité de l'autorisation :	01/02/2008 au 31/01/2009
Notifiant :	ARJO WIGGINS BELGIUM 1460 ITTRE
Centre de traitement :	CIMALUX 3721 RUMELANGE

Namur, le 6 mars 2008.

* A.G.W. du 10/07/97 établissant un catalogue des déchets, modifié par l'A.G.W. du 24/01/2002.

MINISTERE DE LA REGION WALLONNE

[2008/202214]

**Direction générale des Ressources naturelles et de l'Environnement. — Office wallon des déchets
Autorisation de transferts transfrontaliers de déchets BE 003000055**

L'autorité compétente wallonne en matière de transferts transfrontaliers de déchets,

Vu le Règlement 1013/2006/CE du Parlement et du Conseil européen du 14 juin 2006 concernant les transferts de déchets;

Vu l'arrêté du Gouvernement wallon du 19 juillet 2007 concernant les transferts de déchets, pris en application du Règlement 1013/2006/CE du Parlement et du Conseil européen du 14 juin 2006, concernant les transferts de déchets;

Vu la demande d'autorisation de transferts transfrontaliers de déchets, introduite par le notifiant;

Considérant que la demande a été déclarée complète et recevable;

Considérant que les dispositions prévues par les législations précitées sont rencontrées par le demandeur,

Décide :

Article 1^{er}. L'autorisation de transfert, BE 003000055, de la Région wallonne vers l'Allemagne, des déchets visés à l'article 2 est accordée.**Art. 2.** Les déchets visés respectent les caractéristiques suivantes :

Nature des déchets :	Emballages métalliques vides contenant une matrice poreuse solide dangereuse, bouteilles d'acétylène
Code * :	150111
Quantité maximum prévue :	400 tonnes
Validité de l'autorisation :	17/03/2008 au 16/03/2009
Notifiant :	AIR LIQUIDE BELGE 4020 LIEGE
Centre de traitement :	UTM-UMWELT-TECHNIK-METALLRECYCLING 23569 LÜBECK

Namur, le 27 mars 2008.

* A.G.W. du 10/07/1997 établissant un catalogue des déchets, modifié par l'A.G.W. du 24/01/2002.

MINISTERE DE LA REGION WALLONNE

[2008/202213]

**Direction générale des Ressources naturelles et de l'Environnement. — Office wallon des déchets
Autorisation de transferts transfrontaliers de déchets BE 003000072**

L'autorité compétente wallonne en matière de transferts transfrontaliers de déchets,

Vu le Règlement 1013/2006/CE du Parlement et du Conseil européen du 14 juin 2006 concernant les transferts de déchets;

Vu l'arrêté du Gouvernement wallon du 19 juillet 2007 concernant les transferts de déchets, pris en application du Règlement 1013/2006/CE du Parlement et du Conseil européen du 14 juin 2006, concernant les transferts de déchets;

Vu la demande d'autorisation de transferts transfrontaliers de déchets, introduite par le notifiant;

Considérant que la demande a été déclarée complète et recevable;

Considérant que les dispositions prévues par les législations précitées sont rencontrées par le demandeur,

Décide :

Article 1^{er}. L'autorisation de transfert, BE 003000072, de la Région wallonne vers la France, des déchets visés à l'article 2 est accordée.**Art. 2.** Les déchets visés respectent les caractéristiques suivantes :

Nature des déchets :	Solvants non halogénés
Code * :	140603
Quantité maximum prévue :	4 000 tonnes
Validité de l'autorisation :	02/05/2008 au 01/05/2009
Notifiant :	SITA WALLONIE 4460 GRACE-HOLLOGNE
Centre de traitement :	WATCO ECOSERVICE BEAUTOR 02800 BEAUTOR

Namur, le 17 avril 2008.

* A.G.W. du 10/07/1997 établissant un catalogue des déchets, modifié par l'A.G.W. du 24/01/2002.

MINISTERE DE LA REGION WALLONNE

[2008/202217]

**Direction générale des Ressources naturelles et de l'Environnement. — Office wallon des déchets
Autorisation de transferts transfrontaliers de déchets BE 003000090**

L'autorité compétente wallonne en matière de transferts transfrontaliers de déchets,

Vu le Règlement 1013/2006/CE du Parlement et du Conseil européen du 14 juin 2006 concernant les transferts de déchets;

Vu l'arrêté du Gouvernement wallon du 19 juillet 2007 concernant les transferts de déchets, pris en application du Règlement 1013/2006/CE du Parlement et du Conseil européen du 14 juin 2006, concernant les transferts de déchets;

Vu la demande d'autorisation de transferts transfrontaliers de déchets, introduite par le notifiant;

Considérant que la demande a été déclarée complète et recevable;

Considérant que les dispositions prévues par les législations précitées sont rencontrées par le demandeur,

Décide :

Article 1^{er}. L'autorisation de transfert, BE 003000090, de la Région wallonne vers la France, des déchets visés à l'article 2 est accordée.**Art. 2.** Les déchets visés respectent les caractéristiques suivantes :

Nature des déchets :	Solvants chlorés
Code * :	140602
Quantité maximum prévue :	500 tonnes
Validité de l'autorisation :	19/05/2008 au 18/05/2009
Notifiant :	SITA WALLONIE 4460 GRACE-HOLLOGNE
Centre de traitement :	TERIS PONT DE CLAIX FR-38801 LE PONT-DE-CLAIX CEDEX 1

Namur, le 30 avril 2008.

* A.G.W. du 10/07/1997 établissant un catalogue des déchets, modifié par l'A.G.W. du 24/01/2002.

MINISTERE DE LA REGION WALLONNE

[2008/202218]

**Direction générale des Ressources naturelles et de l'Environnement. — Office wallon des déchets
Autorisation de transferts transfrontaliers de déchets BE 0003000123**

L'autorité compétente wallonne en matière de transferts transfrontaliers de déchets,

Vu le Règlement 1013/2006/CE du Parlement et du Conseil européen du 14 juin 2006 concernant les transferts de déchets;

Vu l'arrêté du Gouvernement wallon du 19 juillet 2007 concernant les transferts de déchets, pris en application du Règlement 1013/2006/CE du Parlement et du Conseil européen du 14 juin 2006, concernant les transferts de déchets;

Vu la demande d'autorisation de transferts transfrontaliers de déchets, introduite par le notifiant;

Considérant que la demande a été déclarée complète et recevable;

Considérant que les dispositions prévues par les législations précitées sont rencontrées par le demandeur,

Décide :

Article 1^{er}. L'autorisation de transfert, BE 0003000123, de la Région wallonne vers l'Allemagne, des déchets visés à l'article 2 est accordée.**Art. 2.** Les déchets visés respectent les caractéristiques suivantes :

Nature des déchets :	Fraction légère de résidus de broyage
Code * :	191003
Quantité maximum prévue :	1 000 tonnes
Validité de l'autorisation :	01/04/2008 au 31/03/2009
Notifiant :	WOS HAUTRAGE 7334 HAUTRAGE
Centre de traitement :	A.M.K. GMBH D-58636 ISERLHON

Namur, le 30 avril 2008.

* A.G.W. du 10/07/1997 établissant un catalogue des déchets, modifié par l'A.G.W. du 24/01/2002.



MINISTERE DE LA REGION WALLONNE

[2008/202219]

**Direction générale des Ressources naturelles et de l'Environnement. — Office wallon des déchets
Autorisation de transferts transfrontaliers de déchets BE 0003000126**

L'autorité compétente wallonne en matière de transferts transfrontaliers de déchets,

Vu le Règlement 1013/2006/CE du Parlement et du Conseil européen du 14 juin 2006 concernant les transferts de déchets;

Vu l'arrêté du Gouvernement wallon du 19 juillet 2007 concernant les transferts de déchets, pris en application du Règlement 1013/2006/CE du Parlement et du Conseil européen du 14 juin 2006, concernant les transferts de déchets;

Vu la demande d'autorisation de transferts transfrontaliers de déchets, introduite par le notifiant;

Considérant que la demande a été déclarée complète et recevable;

Considérant que les dispositions prévues par les législations précitées sont rencontrées par le demandeur,

Décide :

Article 1^{er}. L'autorisation de transfert, BE 0003000126, de la Région wallonne vers la France, des déchets visés à l'article 2 est accordée.**Art. 2.** Les déchets visés respectent les caractéristiques suivantes :

Nature des déchets :	Solvants liquides de lavage et liqueurs mères organiques (hydrocarbures, eau, alcool, cétones)
Code * :	190208
Quantité maximum prévue :	2 000 tonnes
Validité de l'autorisation :	01/06/2008 au 31/05/2009
Notifiant :	GEOCYCLE 7181 FAMILLEUREUX
Centre de traitement :	HOLCIM FRANCE S.A.S. F-93962 PANTIN CEDEX

Namur, le 30 avril 2008.

* A.G.W. du 10/07/1997 établissant un catalogue des déchets, modifié par l'A.G.W. du 24/01/2002.

MINISTERE DE LA REGION WALLONNE

[2008/202212]

**Direction générale des Ressources naturelles et de l'Environnement. — Office wallon des déchets
Autorisation de transferts transfrontaliers de déchets BE 0003000132**

L'autorité compétente wallonne en matière de transferts transfrontaliers de déchets,

Vu le Règlement 1013/2006/CE du Parlement et du Conseil européen du 14 juin 2006 concernant les transferts de déchets;

Vu l'arrêté du Gouvernement wallon du 19 juillet 2007 concernant les transferts de déchets, pris en application du Règlement 1013/2006/CE du Parlement et du Conseil européen du 14 juin 2006, concernant les transferts de déchets;

Vu la demande d'autorisation de transferts transfrontaliers de déchets, introduite par le notifiant;

Considérant que la demande a été déclarée complète et recevable;

Considérant que les dispositions prévues par les législations précitées sont rencontrées par le demandeur,

Décide :

Article 1^{er}. L'autorisation de transfert, BE 0003000132, de la Région wallonne vers la France, des déchets visés à l'article 2 est accordée.**Art. 2.** Les déchets visés respectent les caractéristiques suivantes :

Nature des déchets :	Batteries usagées avec acide en provenance des garages
Code * :	160601
Quantité maximum prévue :	500 tonnes
Validité de l'autorisation :	15/03/2008 au 14/03/2009
Notifiant :	WILMET 5020 MALONNE
Centre de traitement :	METAL BLANC ROCROI 08230 ROCROI

Namur, le 17 avril 2008.

* A.G.W. du 10/07/1997 établissant un catalogue des déchets, modifié par l'A.G.W. du 24/01/2002.

MINISTERE DE LA REGION WALLONNE

[2008/202211]

**Direction générale des Ressources naturelles et de l'Environnement. — Office wallon des déchets
Autorisation de transferts transfrontaliers de déchets BE 0003000135**

L'autorité compétente wallonne en matière de transferts transfrontaliers de déchets,

Vu le Règlement 1013/2006/CE du Parlement et du Conseil européen du 14 juin 2006 concernant les transferts de déchets;

Vu l'arrêté du Gouvernement wallon du 19 juillet 2007 concernant les transferts de déchets, pris en application du Règlement 1013/2006/CE du Parlement et du Conseil européen du 14 juin 2006, concernant les transferts de déchets;

Vu la demande d'autorisation de transferts transfrontaliers de déchets, introduite par le notifiant;

Considérant que la demande a été déclarée complète et recevable;

Considérant que les dispositions prévues par les législations précitées sont rencontrées par le demandeur,

Décide :

Article 1^{er}. L'autorisation de transfert, BE 0003000135, de la Région wallonne vers la Pologne, des déchets visés à l'article 2 est accordée.**Art. 2.** Les déchets visés respectent les caractéristiques suivantes :

Nature des déchets :	Déchets contenant Sn, Pb, ou Sn/Pb; boues, scories, écumes, pièces métalliques, poussières, etc.
Code * :	100811
Quantité maximum prévue :	1 200 tonnes
Validité de l'autorisation :	15/04/2008 au 14/04/2009
Notifiant :	JEAN GOLDSCHMIDT INTERNATIONAL SA 1000 BRUXELLES
Centre de traitement :	FENIX METALS SP. Z.O.O. 39400 TARNOBRZEG

Namur, le 9 avril 2008.

* A.G.W. du 10/07/1997 établissant un catalogue des déchets, modifié par l'A.G.W. du 24/01/2002.

MINISTERE WALLON DE L'EQUIPEMENT ET DES TRANSPORTS

[2008/202280]

Personnel

Par arrêté ministériel du 13 novembre 2007 qui entre en vigueur le 1^{er} février 2008, démission honorable de ses fonctions est accordée à M. Pierre Aubry, directeur.

Il est autorisé à porter le titre honorifique de son grade.

Par arrêtés ministériels du 4 décembre 2007 qui entrent en vigueur le 1^{er} avril 2008, démission honorable de leurs fonctions est accordée à MM. Christian Collard et Michel Schrevens, inspecteurs généraux.

Ils sont autorisés à porter le titre honorifique de leur grade.

Par arrêté ministériel du 23 janvier 2008 qui entre en vigueur le 1^{er} juin 2008, démission honorable de ses fonctions est accordée à Mme Bernadette van der Rest, attachée.

Elle est autorisée à porter le titre honorifique de son grade.

Par arrêté ministériel du 7 mars 2008 qui entre en vigueur le 1^{er} juillet 2008, démission honorable de ses fonctions est accordée à M. Roger Borensztejn, directeur.

Il est autorisé à porter le titre honorifique de son grade.

Par arrêté ministériel du 7 mars 2008 qui entre en vigueur le 1^{er} juillet 2008, démission honorable de ses fonctions est accordée à Mme Marguerite Bodson, attachée.

Elle est autorisée à porter le titre honorifique de son grade.

Par arrêté ministériel du 7 mars 2008 qui entre en vigueur le 1^{er} juillet 2008, démission honorable de ses fonctions est accordée à M. Roland Van Assche, inspecteur général.

Il est autorisé à porter le titre honorifique de son grade.

Par arrêtés ministériels du 7 mars 2008 qui entrent en vigueur le 1^{er} juillet 2008, démission honorable de leurs fonctions est accordée à MM. Francis Collin et Bernard Maniquet, premiers attachés.

Ils sont autorisés à porter le titre honorifique de son grade.

Par arrêté ministériel du 21 mars 2008 qui produit ses effets le 1^{er} mars 2008, M. Claude Belly, attaché, est admis à la retraite prématurée pour motifs de santé.

Il est autorisé à porter le titre honorifique de son grade.

Par arrêté ministériel du 21 mars 2008 qui entre en vigueur le 1^{er} août 2008, démission honorable de ses fonctions est accordée à M. Jean-Pierre Godart, attaché.

Il est autorisé à porter le titre honorifique de son grade.

Par arrêtés ministériels du 21 mars 2008 qui entrent en vigueur le 1^{er} août 2008, démission honorable de leurs fonctions est accordée à MM. Marcel Parent et André Schmitz, premiers attachés.

Ils sont autorisés à porter le titre honorifique de leur grade.

Par arrêté ministériel du 21 mars 2008 qui entre en vigueur le 1^{er} septembre 2008, démission honorable de ses fonctions est accordée à M. Paul Burgue, premier attaché.

Il est autorisé à porter le titre honorifique de son grade.

Par arrêté ministériel du 21 mars 2008 qui entre en vigueur le 1^{er} novembre 2008, démission honorable de ses fonctions est accordée à M. Georges Simon, premier attaché.

Il est autorisé à porter le titre honorifique de son grade.

Par arrêté ministériel du 21 mars 2008 qui produit ses effets le 1^{er} juin 2006, démission honorable de ses fonctions est accordée à M. Jacques Thys, premier attaché.

Il est autorisé à porter le titre honorifique de son grade.

Le même arrêté rapporte l'arrêté ministériel du 13 février 2006 par lequel il est accordé à M. Jacques Thys, attaché, démission honorable de ses fonctions à la date du 1^{er} juin 2006.

Par arrêté ministériel du 21 avril 2008 qui produit ses effets le 1^{er} janvier 2008, M. Vincent Helmus, attaché, est promu par avancement de grade au grade de premier attaché.

ÜBERSETZUNG

WALLONISCHES MINISTERIUM FÜR AUSTRÜSTUNG UND TRANSPORTWESEN

[2008/202280]

Personal

Durch Ministerialerlass vom 13. November 2007, der am 1. Februar 2008 in Kraft tritt, wird Herr Pierre Aubry, Direktor, ehrenhafter Rücktritt von seinem Amt gewährt.

Ihm wird erlaubt, den Ehrentitel seines Dienstgrads zu führen.

Durch Ministerialerlasse vom 4. Dezember 2007, die am 1. April 2008 in Kraft treten, wird Herr Christian Collard und Herr Michel Schrevens, Generalinspektoren, ehrenhafter Rücktritt von ihrem Amt gewährt.

Ihnen wird erlaubt, den Ehrentitel ihres Dienstgrads zu führen.

Durch Ministerialerlass vom 23. Januar 2008, der am 1. Juni 2008 in Kraft tritt, wird Frau Bernadette van der Rest, Attachée, ehrenhafter Rücktritt von ihrem Amt gewährt.

Ihr wird erlaubt, den Ehrentitel ihres Dienstgrads zu führen.

Durch Ministerialerlass vom 7. März 2008, der am 1. Juli 2008 in Kraft tritt, wird Herr Roger Borensztejn, Direktor, ehrenhafter Rücktritt von seinem Amt gewährt.

Ihm wird erlaubt, den Ehrentitel seines Dienstgrads zu führen.

Durch Ministerialerlass vom 7. März 2008, der am 1. Juli 2008 in Kraft tritt, wird Frau Marguerite Bodson, Attachée, ehrenhafter Rücktritt von ihrem Amt gewährt.

Ihr wird erlaubt, den Ehrentitel ihres Dienstgrads zu führen.

Durch Ministerialerlass vom 7. März 2008, der am 1. Juli 2008 in Kraft tritt, wird Herr Roland Van Assche, Generalinspektor, ehrenhafter Rücktritt von seinem Amt gewährt.

Ihm wird erlaubt, den Ehrentitel seines Dienstgrads zu führen.

Durch Ministerialerlasse vom 7. März 2008, die am 1. Juli 2008 in Kraft treten, wird Herr Francis Collin und Herr Bernard Maniquet, Attachés, ehrenhafter Rücktritt von ihrem Amt gewährt.

Ihnen wird erlaubt, den Ehrentitel ihres Dienstgrads zu führen.

Durch Ministerialerlass vom 21. März 2008, der am 1. März 2008 in Kraft tritt, wird Herr Claude Belly, Attaché, Rücktritt von seinem Amt aus Gesundheitsgründen vorzeitig gewährt.

Ihm wird erlaubt, den Ehrentitel seines Dienstgrads zu führen.

Durch Ministerialerlass vom 21. März 2008, der am 1. August 2008 in Kraft tritt, wird Herr Jean-Pierre Godart, Attaché, ehrenhafter Rücktritt von seinem Amt gewährt.

Ihm wird erlaubt, den Ehrentitel seines Dienstgrads zu führen.

Durch Ministerialerlasse vom 21. März 2008, die am 1. Juli 2008 in Kraft treten, wird Herr Marcel Parent und Herr André Schmitz, erste Attachés, ehrenhafter Rücktritt von ihrem Amt gewährt.

Ihnen wird erlaubt, den Ehrentitel ihres Dienstgrads zu führen.

Durch Ministerialerlass vom 21. März 2008, der am 1. September 2008 in Kraft tritt, wird Herrn Paul Burgue, erster Attaché, ehrenhafter Rücktritt von seinem Amt gewährt.
Ihm wird erlaubt, den Ehrentitel seines Dienstgrads zu führen.

Durch Ministerialerlass vom 21. März 2008, der am 1. November 2008 in Kraft tritt, wird Herrn Georges Simon, erster Attaché, ehrenhafter Rücktritt von seinem Amt gewährt.
Ihm wird erlaubt, den Ehrentitel seines Dienstgrads zu führen.

Durch Ministerialerlass vom 21. März 2008, der am 1. Juni 2006 in Kraft tritt, wird Herrn Jacques Thys, erster Attaché, ehrenhafter Rücktritt von seinem Amt gewährt.
Ihm wird erlaubt, den Ehrentitel seines Dienstgrads zu führen.
Durch denselben Erlass wird der Ministerialerlass vom 13. Februar 2006, durch den Herrn Jacques Thys, Attaché, ehrenhafter Rücktritt am 1. Juni 2006 gewährt wurde, widerrufen.

Durch Ministerialerlass vom 21. April 2008, der am 1. Januar 2008 in Kraft tritt, wird Herr Vincent Helmus, Attaché, durch Beförderung im Dienstgrad in den Grad eines ersten Attachés befördert.

VERTALING

WAALS MINISTERIE VAN UITRUSTING EN VERVOER

[2008/202280]

Personeel

Bij ministerieel besluit van 13 november 2007, dat in werking treedt op 1 februari 2008, wordt eervol ontslag uit zijn functies van directeur verleend aan de heer Pierre Aubry.
Hij wordt ertoe gemachtigd de eretitel van zijn graad te dragen.

Bij ministeriële besluiten van 4 december 2007, die in werking treden op 1 april 2008, wordt eervol ontslag uit hun functies van inspecteur-generaal verleend aan de heren Christian Collard en Michel Schrevens.
Ze worden ertoe gemachtigd de eretitel van hun graad te dragen.

Bij ministerieel besluit van 23 januari 2008, dat in werking treedt op 1 juni 2008, wordt eervol ontslag uit haar functies van attaché verleend aan Mevr. Bernadette van der Rest.
Ze wordt ertoe gemachtigd de eretitel van haar graad te dragen.

Bij ministerieel besluit van 7 maart 2008, dat in werking treedt op 1 juli 2008, wordt eervol ontslag uit zijn functies van directeur verleend aan de heer Roger Borensztein.
Hij wordt ertoe gemachtigd de eretitel van zijn graad te dragen.

Bij ministerieel besluit van 7 maart 2008, dat in werking treedt op 1 juli 2008, wordt eervol ontslag uit haar functies van attaché verleend aan Mevr. Marguerite Bodson.
Ze wordt ertoe gemachtigd de eretitel van haar graad te dragen.

Bij ministerieel besluit van 7 maart 2008, dat in werking treedt op 1 juli 2008, wordt eervol ontslag uit zijn functies van inspecteur-generaal verleend aan de heer Roland Van Assche.
Hij wordt ertoe gemachtigd de eretitel van zijn graad te dragen.

Bij ministeriële besluiten van 7 maart 2008, die in werking treden op 1 juli 2008, wordt eervol ontslag uit hun functies van eerste attaché verleend aan de heren Francis Collin en Bernard Maniquet.
Ze worden ertoe gemachtigd de eretitel van hun graad te dragen.

Bij ministerieel besluit van 21 maart 2008, dat uitwerking heeft op 1 maart 2008, wordt de heer Claude Belly, attaché, vroegtijdig in ruste gesteld om gezondheidsredenen.
Hij wordt ertoe gemachtigd de eretitel van zijn graad te dragen.

Bij ministerieel besluit van 21 maart 2008, dat in werking treedt op 1 augustus 2008, wordt eervol ontslag uit zijn functies van attaché verleend aan de heer Jean-Pierre Godart.

Hij wordt ertoe gemachtigd de eretitel van zijn graad te dragen.

Bij ministeriële besluiten van 21 maart 2008, die in werking treden op 1 augustus 2008, wordt eervol ontslag uit hun functies van eerste attaché verleend aan de heren Marcel Parent en André Schmitz.

Ze worden ertoe gemachtigd de eretitel van hun graad te dragen.

Bij ministerieel besluit van 21 maart 2008, dat in werking treedt op 1 september 2008, wordt eervol ontslag uit zijn functies van eerste attaché verleend aan de heer Paul Burgue.

Hij wordt ertoe gemachtigd de eretitel van zijn graad te dragen.

Bij ministerieel besluit van 21 maart 2008, dat in werking treedt op 1 november 2008, wordt eervol ontslag uit zijn functies van eerste attaché verleend aan de heer Georges Simon.

Hij wordt ertoe gemachtigd de eretitel van zijn graad te dragen.

Bij ministerieel besluit van 21 maart 2008, dat uitwerking heeft op 1 juni 2006, wordt eervol ontslag uit zijn functies van eerste attaché verleend aan de heer Jacques Thys.

Hij wordt ertoe gemachtigd de eretitel van zijn graad te dragen.

In hetzelfde besluit wordt het besluit van 13 februari 2006 ingetrokken waarbij, vanaf 1 juni 2006, eervol ontslag uit zijn functies van attaché aan de heer Jacques Thys wordt verleend.

Bij ministerieel besluit van 21 april 2008 dat uitwerking heeft op 1 januari 2008, wordt de heer Vincent Helmus, attaché, bevorderd door verhoging in graad tot de graad van eerste attaché.

OFFICIELE BERICHTEN — AVIS OFFICIELS

BRUSSELS HOOFDSTEDELIJK PARLEMENT

[C – 2008/31333]

Rechtscollege. — Advies

Tijdens zijn vergadering van 13 juni 2008 heeft het Brussels Hoofdstedelijk Parlement de heer Bernard Blero aangewezen als lid van het Rechtscollege, zoals bedoeld in artikel 83quinquies, § 2, van de bijzondere wet van 12 januari 1989 met betrekking tot de Brusselse instellingen, ter vervanging van de heer Bruno Vanleemputten, ontslagnemend.

PARLEMENT DE LA REGION DE BRUXELLES-CAPITALE

[C – 2008/31333]

Collège juridictionnel. — Avis

En sa séance du 13 juin 2008, le Parlement de la Région de Bruxelles-Capitale a désigné M. Bernard Blero en qualité de membre du Collège juridictionnel, visé à l'article 83quinquies, § 2, de la loi spéciale du 12 janvier 1989 relative aux institutions bruxelloises, en remplacement de M. Bruno Vanleemputten, démissionnaire.

GRONDWETTELIJK HOF

[2008/202289]

Bericht voorgeschreven bij artikel 74 van de bijzondere wet van 6 januari 1989

Bij arrest nr. 182.754 van 8 mei 2008 in zake de gemeente Keerbergen (A. I.130.588/XII-3722), de gemeente Haacht (A. II.130.589/XII-3723) en de gemeente Boortmeerbeek (A. III.130.591/XII-3724) tegen de gemeente Bonheiden en de Belgische Staat, waarvan de expeditie ter griffie van het Hof is ingekomen op 22 mei 2008, heeft de Raad van State de volgende prejudiciële vraag gesteld :

« Doen de artikelen 112 en 114 van de nieuwe gemeentewet, in zoverre zij een wijze van bekendmaking door aanplakking invoeren van de reglementen en verordeningen van de gemeentelijke overheden die ingeroepen kan worden tegen eender wie, met inbegrip van de personen van buiten de gemeente dewelke geen rechtstreekse belangen hebben op het grondgebied van de bekendmakende gemeente, inzonderheid voor de berekening van de verjaringstermijn van de beroepen tot nietigverklaring voor de Raad van State, geen discriminatie ontstaan tussen de genoemde personen en de bewoners van de gemeente, die in strijd is met de artikelen 10 en 11 van de Grondwet ? ».

Die zaak is ingeschreven onder nummer 4468 van de rol van het Hof.

De griffier,

P.-Y. Dutilleux.

COUR CONSTITUTIONNELLE

[2008/202289]

Avis prescrit par l'article 74 de la loi spéciale du 6 janvier 1989

Par arrêt n° 182.754 du 8 mai 2008 en cause de la commune de Keerbergen (A. I.130.588/XII-3722), la commune de Haacht (A. II.130.589/XII-3723) et la commune de Boortmeerbeek (A. III.130.591/XII-3724) contre la commune de Bonheiden et l'Etat belge, dont l'expédition est parvenue au greffe de la Cour le 22 mai 2008, le Conseil d'Etat a posé la question préjudicielle suivante :

« Les articles 112 et 114 de la nouvelle loi communale, en ce qu'ils instaurent un mode de publication des règlements et ordonnances des autorités communales par voie d'affiche, opposable à quiconque, y compris aux personnes étrangères à la commune qui n'ont pas d'intérêts directs sur le territoire de la commune qui procède à la publication, ne font-ils pas naître entre les personnes précitées et les habitants de la commune une discrimination contraire aux articles 10 et 11 de la Constitution, en particulier pour ce qui concerne le calcul des délais de prescription des recours en annulation devant le Conseil d'Etat ? ».

Cette affaire est inscrite sous le numéro 4468 du rôle de la Cour.

Le greffier,
P.-Y. Dutilleux.

VERFASSUNGSGERICHTSHOF

[2008/202289]

Bekanntmachung vorgeschrieben durch Artikel 74 des Sondergesetzes vom 6. Januar 1989

In seinem Urteil Nr. 182.754 vom 8. Mai 2008 in Sachen der Gemeinde Keerbergen (A. I.130.588/XII-3722), der Gemeinde Haacht (A. II.130.589/XII-3723) und der Gemeinde Boortmeerbeek (A. III.130.591/XII-3724) gegen die Gemeinde Bonheiden und den Belgischen Staat, dessen Ausfertigung am 22. Mai 2008 in der Kanzlei des Hofes eingegangen ist, hat der Staatsrat folgende präjudizielle Frage gestellt:

«Führen die Artikel 112 und 114 des neuen Gemeindegesetzes insofern, als sie eine Art der Veröffentlichung der Verordnungen und Verfügungen der Kommunalbehörden per Anschlag einführen, die einem jeden - auch den Personen von außerhalb der Gemeinde, die keine unmittelbaren Interessen auf dem Gebiet der veröffentlichenden Gemeinde haben - entgegenhaltbar ist, insbesondere zur Berechnung der Verjährungsfrist der Nichtigkeitsklagen vor dem Staatsrat, keine gegen die Artikel 10 und 11 der Verfassung verstoßende Diskriminierung zwischen diesen Personen und den Einwohnern der Gemeinde herbei?».

Diese Rechtssache wurde unter der Nummer 4468 ins Geschäftsverzeichnis des Hofes eingetragen.

Der Kanzler,
P.-Y. Dutilleux.

SELOR

SELECTIEBUREAU VAN DE FEDERALE OVERHEID

[C - 2008/08014]

Selectie van Voorzitter (m/v) van het Directiecomité van de FOD Buitenlandse Zaken, Buitenlandse Handel en Ontwikkelings-samenwerking (ANG08721)

Deelnemingsvoorwaarden :

De deelnemingsvoorwaarden zijn een absolute voorwaarde voor deelname aan een selectieprocedure bij SELOR.

Op de uiterste inschrijvingsdatum dienen de kandidaten :

- houder te zijn van een basisdiploma van de 2e cyclus (vb. licentiaat) van universitair onderwijs of van hoger onderwijs van het academisch niveau of titularis zijn van een functie van niveau A. Wanneer je het gevraagd wordt, moet je binnen de gestelde termijn enkel een kopie van dit diploma opsturen, of bij gebrek hieraan, van je benoemingsbesluit in een functie van niveau A.

- en over een managementervaring van minstens 6 jaar te beschikken of minimaal tien jaar nuttige professionele ervaring te hebben. Deze ervaring dient aangetoond te worden aan de hand van een uitgebreid standaard curriculum vitae, vergezeld van de nodige attesten (nl. een gedetailleerde functiebeschrijving van de uitgeoefende functie vergezeld van een kopie van het contract met vermelding van begin- en einddatum).

- Onder managementervaring wordt verstaan ervaring inzake beheer in een overheidsdienst of in een organisatie uit de private sector.

- Onder nuttige beroepservaring wordt verstaan een ervaring in een organisatorische omgeving die internationaal vertakt is.

De functieomschrijving evenals de selectieprocedure zijn omstandig beschreven in het volledige selectiereglement dat u kunt bekomen bij de diensten van SELOR (infolijn 0800-505 54) of via de website van SELOR.

Brutoaanvangswedde op jaarbasis, geïndexeerd : 171.320,71 euro (band 7).

SELOR

BUREAU DE SELECTION DE L'ADMINISTRATION FEDERALE

[C - 2008/08014]

Sélection du Président du Comité de Direction (m/f) du SPF Affaires étrangères, Commerce extérieur et Coopération au Développement (AFG08721)

Conditions d'admissibilité :

Les conditions de participation, sont une exigence absolue pour participer à une procédure de sélection du SELOR.

A la date limite d'inscription, les candidats doivent :

- être porteurs d'un diplôme de base de 2^e cycle (par exemple licencié) de l'enseignement universitaire ou de l'enseignement supérieur de type long ou être titulaires d'une fonction de niveau A. Lorsque cela vous sera demandé, vous devrez, dans le délai qui sera fixé, envoyer uniquement une copie de ce diplôme ou, à défaut, de votre arrêté de nomination dans une fonction de niveau A;

- et avoir une expérience de management d'au moins six ans ou avoir une expérience professionnelle utile d'au moins dix ans. Cette expérience doit être démontrée dans le curriculum vitae standardisé et attestée par les certificats nécessaires (notamment une description détaillée de la fonction exercée, complétée par une copie du contrat avec mention de la date de début et de fin).

- Par expérience en management, il y a lieu d'entendre une expérience en gestion au sein d'un service public ou d'une organisation du secteur privé.

- Par expérience professionnelle utile, il y a lieu d'entendre une expérience dans un environnement organisationnel ayant des ramifications internationales.

La description de la fonction ainsi que la procédure de sélection sont plus amplement détaillées dans le règlement complet de sélection que vous pourrez obtenir auprès des services du SELOR (ligne info 0800-505 55) ou via le site web du SELOR.

Traitement annuel brut de début (indexé) : 171.320,71 € (bande 7).

Aanstellingsvoorwaarden :

De kandidaat moet op de datum van de aanstelling :

- Belg zijn;
- een gedrag hebben dat in overeenstemming is met de eisen van de beoogde functie;
- de burgerlijke en politieke rechten genieten.

Opdat uw kandidatuur in aanmerking zou worden genomen dient uw inschrijving binnen de uiterste inschrijvingsdatum (22 juli 2008) binnen te zijn en dient :

1. vergezeld te zijn van het standaard-CV van SELOR van deze managementfunctie (ANG08721), dat volledig en correct is ingevuld (een andere presentatie of een aanpassing van het huidige document wordt niet aanvaard). Je kan het CV ontvangen :

- op de website www.selor.be bij de rubriek van de selectie;
- via de SELOR-infolijn 0800-505.54;
- op aanvraag via het e-mailadres info@selor.be;

2. ingediend te zijn op uiterlijk 22 juli 2008 :

- via de website www.selor.be - (via 'vacatures' - procedure volgen na het klikken op de knop Solliciteren'). Daarna stuur je het CV van deze managementfunctie (ANG08721) van de betreffende selectie op per mail, brief of fax;

- via e-mail : uitsluitend naar TopteamNL@selor.be;

- per post : SELOR - t.a.v. 'TOPTEAM NL', ANG08721, Bischoffsheimlaan 15, B-1000 Brussel;

- via fax : 02-788 70 00.

Zoniet zal met je sollicitatie geen rekening worden gehouden.

Conditions de désignation :

Le candidat doit remplir, à la date de sa désignation, les conditions suivantes :

- être Belge;
- jouir des droits civils et politiques;

- être d'une conduite répondant aux exigences de la fonction.

Pour que votre candidature soit prise en compte, votre inscription doit, au plus tard à la date limite d'inscription (22 juillet 2008) :

1. être accompagné du CV standardisé AFG08721 du SELOR de cette fonction de management, dûment et sincèrement complété (aucune autre présentation ou adaptation du curriculum vitae ne sera acceptée). Vous trouverez le CV à remplir :

- sur le site web www.selor.be à la rubrique de la sélection;
- ou via la ligne info du SELOR (0800-505 55);
- ou sur demande à l'adresse e-mail info@selor.be;

2. être introduite pour le 22 juillet 2008 au plus tard soit :

via le site web www.selor.be (via « Offres d'emploi » - suivre la procédure après avoir cliqué sur le bouton 'Postuler'). Ensuite, n'oubliez pas d'envoyer également le CV standardisé de cette fonction de management soit par e-mail, courrier ou fax;

par courriel, exclusivement à l'adresse topteamfr@selor.be;

par courrier : SELOR, à l'attention de 'TOPTEAM FR', AFG08721, boulevard Bischoffsheim 15, 1000 Bruxelles;

par fax : 02-788 70 00.

Faute de quoi il ne sera pas tenu compte de votre candidature.

SELOR**SELECTIEBUREAU VAN DE FEDERALE OVERHEID**

[2008/202345]

Vergelijkende selectie van Nederlandstalige economen en financieel experten (m/v) (niveau A) voor vacatures binnen de ministeries van de Vlaamse overheid (ANV08010)

Na deze selectie wordt een lijst met geschikten aangelegd, die twee jaar geldig blijft. Deze geldigheidsduur kan eventueel worden verlengd.

Als u geslaagd bent voor deze selectie, moet u - om benoemd te worden - op de datum van indiensttreding o.a. Belg zijn of burger van een ander land behorende tot de Europese Economische Ruimte of de Zwitserse Bondsstaat.

Toelaatbaarheidsvereiste :

Vereiste diploma's op 22 juli 2008 : een diploma van basisopleiding van de 2e cyclus (b.v. licentiaat, master, handelsingenieur,...) behaald in de economische wetenschappen, de toegepaste economische wetenschappen of in de handelswetenschappen, uitgereikt door een Belgische hogeschool of universiteit.

Ook laatstejaarsstudenten van het academiejaar 2007-2008 zijn toegelaten tot de selectie.

De gedetailleerde functiebeschrijving en selectieprocedure vindt u in het selectiereglement, dat u kan verkrijgen bij de diensten van SELOR (via de infolijn 0800-505 54) of op de SELOR-website.

Jaarlijks brutobeginsalaris : 32.195,28 EUR, reglementaire toelagen niet inbegrepen.

Solliciteren kan tot 22 juli 2008 via www.selor.be

Uw kandidatuur wordt enkel in aanmerking genomen als :

- u uw online-CV volledig invult in « Mijn Selor »;
- en u ons een kopie bezorgt van uw diploma of inschrijvingsbewijs (indien u laatstejaarsstudent bent) vóór 22 juli 2008 door het op te laden in uw online-CV in « Mijn Selor »;

— en u online solliciteert voor deze vacature door op de knop « Solliciteren » te klikken in de lijst met vacatures.

Indien u uw diploma niet kan opladen, dient u het vóór 22 juli 2008 op te sturen naar SELOR, t.a.v. Magda Verbeken, Bischoffsheimlaan 15, 1000 Brussel, met de vermelding van uw rijksregisternummer, uw naam, uw voornaam en het selectienummer ANV08010 (de datum van de poststempel geldt als bewijs).

SELOR**BUREAU DE SELECTION DE L'ADMINISTRATION FEDERALE**

[2008/202345]

Sélection comparative d'économistes et experts financiers (m/f) (niveau A), d'expression néerlandaise, pour des offres d'emplois de l'Administration flamande (ANV08010)

Une liste de candidats aptes valable deux ans, sera établie. Cette liste pourra éventuellement être prolongée.

Le candidat doit remplir, à la date de son affectation, e.a. la condition suivante : être Belge ou citoyen d'un autre Etat faisant partie de l'Espace économique européen ou de la Confédération suisse.

Conditions d'admissibilité :

Diplômes requis au 22 juillet 2008 : un diplôme de base de 2^e cycle (p.ex. licence, maîtrise, ingénieur commercial...) obtenu en sciences économiques, sciences économiques appliquées ou sciences commerciales ou sciences de gestion, délivrés dans une haute école ou une université belge.

Les étudiants qui au cours de l'année académique 2007-2008 suivent la dernière année des études pour l'obtention du diplôme requis, sont également admis.

La description de la fonction ainsi que la procédure de sélection sont plus amplement détaillées dans le règlement complet de sélection que vous pourrez obtenir auprès des services du SELOR (ligne info 0800-505 54) ou via le site web du SELOR.

Traitement annuel brut de début : 32.195,28 EUR, allocations réglementaires non comprises.

Posez votre candidature jusqu'au 22 juillet 2008 via www.selor.be

Votre candidature à cette sélection sera uniquement prise en considération :

- si vous avez dûment complété votre CV en ligne via « Mon Selor »;
- et si vous avez pris soin de nous transmettre une copie de votre diplôme ou d'une attestation d'inscription en dernière année d'études pour le 22 juillet 2008 en procédant à son téléchargement dans votre CV en ligne via « Mon Selor »;

— et si vous avez cliqué sur l'icône « Postuler » dans la liste des offres d'emplois.

Si vous n'avez pas la possibilité de télécharger votre copie de diplôme dans votre CV en ligne pour le 22 juillet 2008, vous pouvez l'expédier à SELOR, à l'attention de Magda Verbeken, boulevard Bischoffsheim 15, 1000 Bruxelles, en communiquant votre numéro de registre national, votre nom, votre prénom et la référence de la sélection ANV08010 (le cachet de la poste faisant foi).

Indien u geen mogelijkheid hebt om online in te schrijven, neemt u best contact op met Magda Verbeken via tel : 02-788 67 08 of mail : Magda.verbeken@selor.be om eventueel op een andere manier in te schrijven (sollicitaties per post worden niet geweigerd). Solliciteren via internet biedt u echter het voordeel dat u uw gegevens slechts 1 keer aan ons doorgeeft. U krijgt ook meteen feedback of u aan bepaalde voorwaarden voldoet.

Voor hulp met uw online-inschrijving contacteert u best de infolijn : 0800-505 54.

Si vous n'avez pas la possibilité de vous inscrire en ligne, prenez alors contact avec Magda Verbeken par tél : 02-788 67 08 ou via e-mail : magda.verbeken@selor.be pour trouver éventuellement un autre moyen de vous inscrire (les candidatures envoyées par la poste ne sont pas refusées). Postuler par Internet vous offre vraiment l'avantage de devoir nous transmettre vos données qu'une seule fois. De cette façon, vous êtes rapidement informé si vous répondez à certaines conditions.

Si vous souhaitez obtenir de l'aide en vous inscrivant en ligne, contactez de préférence la ligne info : 0800-505 54.

SELOR

SELECTIEBUREAU VAN DE FEDERALE OVERHEID

[2008/202379]

Vergelijkende selectie van Nederlandstalige informatie- en relatie-beheerders (m/v) (niveau A) voor de diensten voor het Algemeen Regeringsbeleid Vlaamse Infolijn (Vlaamse overheid) (ANV08016)

Na deze selectie wordt een lijst met 30 geschikten aangelegd die twee jaar geldig blijft, met mogelijkheid tot verlenging.

Als u geslaagd bent voor deze selectie, moet u - om benoemd te worden - op de datum van indiensttreding o.a. Belg zijn of burger van een ander land behorende tot de Europese Economische Ruimte of de Zwitserse Bondsstaat.

Toelaatbaarheidsvereiste :

Vereiste diploma's op 22 juli 2008 :

— een diploma van licentiaat/master, arts, doctor, apotheker, geaggregeerde van het onderwijs, ingenieur, industrieel ingenieur, architect, meester (basisopleiding van 2 cycli), erkend en uitgereikt door de Belgische universiteiten en de instellingen voor hoger onderwijs van het lange type, voor zover de studies ten minste vier jaar hebben omvat, of door een door de Staat of een van de Gemeenschappen ingestelde examencommissies;

— een getuigschrift uitgereikt aan de laureaten van de Koninklijke Militaire School en die gerechtigd zijn tot het voeren van de titel van burgerlijk ingenieur of van licentiaat/master.

Ook laatstejaarsstudenten van het academiejaar 2007-2008 zijn toegelaten tot de selectie.

De gedetailleerde functiebeschrijving en selectieprocedure vindt u in het selectiereglement, dat u kan verkrijgen bij de diensten van SELOR (via de infolijn 0800-505 54) of op de SELOR-website.

Jaarlijks brutobeginsalaris : 32.195,28 EUR, reglementaire toelagen niet inbegrepen.

Solliciteren kan tot 22 juli 2008 via www.selor.be

Uw kandidatuur wordt enkel in aanmerking genomen als :

- u uw online-CV volledig invult in « Mijn Selor »;
- en u ons een kopie bezorgt van uw diploma of inschrijvingsbewijs (indien u laatstejaarsstudent bent) vóór 22 juli 2008 door het op te laden in uw online-CV in « Mijn Selor »;
- en u online solliciteert voor deze vacature door op de knop « Solliciteren » te klikken in de lijst met vacatures.

Indien u uw diploma niet kan opladen, dient u het vóór 22 juli 2008 op te sturen naar SELOR, t.a.v. Magda Verbeken, Bischoffsheimlaan 15, 1000 Brussel, met de vermelding van uw rijksregisternummer, uw naam, uw voornaam en het selectienummer ANV08016 (de datum van de poststempel geldt als bewijs).

Indien u geen mogelijkheid hebt om online in te schrijven, neemt u best contact op met Magda Verbeken via tel. : 02-788 67 08 of mail : Magda.verbeken@selor.be om eventueel op een andere manier in te schrijven (sollicitaties per post worden niet geweigerd). Solliciteren via internet biedt u echter het voordeel dat u uw gegevens slechts één keer aan ons doorgeeft. U krijgt ook meteen feedback of u aan bepaalde voorwaarden voldoet.

Voor hulp met uw online-inschrijving contacteert u best de infolijn : 0800-505 54.

SELOR

BUREAU DE SELECTION DE L'ADMINISTRATION FEDERALE

[2008/202379]

Sélection comparative de gestionnaires en information et relation (m/f) (niveau A), d'expression néerlandaise, pour les « services pour het Algemeen Regeringsbeleid Vlaamse Infolijn » (Administration flamande) (ANV08016)

Une liste de 30 candidats aptes, valable deux ans, sera établie, avec la possibilité de la prolonger.

Le candidat doit remplir, à la date de son affectation, e.a. la condition suivante : être Belge ou citoyen d'un autre Etat faisant partie de l'Espace économique européen ou de la Confédération suisse.

Conditions d'admissibilité :

Diplômes requis au 22 juillet 2008 :

— un diplôme de licencié/master, docteur, pharmacien, agrégé, ingénieur, ingénieur industriel, architecte, maître (diplôme de base du 2^e cycle) reconnu et délivrés par les universités belges et les établissements d'enseignement supérieur de type long, après au moins quatre ans d'études ou par un jury de l'Etat ou d'une Communauté;

— certificat délivré aux lauréats de l'Ecole royale militaire qui peuvent porter le titre d'ingénieur civil ou de licencié/master.

Les étudiants qui au cours de l'année académique 2007-2008 suivent la dernière année des études pour l'obtention du diplôme requis, sont également admis.

La description de la fonction ainsi que la procédure de sélection sont plus amplement détaillées dans le règlement complet de sélection que vous pourrez obtenir auprès des services du SELOR (ligne info 0800-505 54) ou via le site web du SELOR.

Traitement annuel brut de début : 32.195,28 EUR, allocations réglementaires non comprises.

Posez votre candidature jusqu'au 22 juillet 2008 via www.selor.be

Votre candidature à cette sélection sera uniquement prise en considération :

- si vous avez dûment complété votre CV en ligne via « Mon Selor »;
- et si vous avez pris soin de nous transmettre une copie de votre diplôme ou d'une attestation d'inscription en dernière année d'études pour le 22 juillet 2008 en procédant à son téléchargement dans votre CV en ligne via « Mon Selor »;
- et si vous avez cliqué sur l'icône « Postuler » dans la liste des offres d'emplois.

Si vous n'avez pas la possibilité de télécharger votre copie de diplôme dans votre CV en ligne pour le 22 juillet 2008, vous pouvez l'expédier à SELOR, à l'attention de Magda Verbeken, boulevard Bischoffsheim 15, 1000 Bruxelles, en communiquant votre numéro de registre national, votre nom, votre prénom et la référence de la sélection ANV08016 (le cachet de la poste faisant foi).

Si vous n'avez pas la possibilité de vous inscrire en ligne, prenez alors contact avec Magda Verbeken par tél : 02-788 67 08 ou via e-mail : magda.verbeken@selor.be pour trouver éventuellement un autre moyen de vous inscrire (les candidatures envoyées par la poste sont également acceptées). Postuler par Internet vous offre vraiment l'avantage de devoir nous transmettre vos données qu'une seule fois. De cette façon, vous êtes rapidement informé si vous satisfaites à certaines conditions.

Si vous souhaitez obtenir de l'aide en vous inscrivant en ligne, contactez de préférence la ligne info : 0800-505 54.

SELOR

SELECTIEBUREAU VAN DE FEDERALE OVERHEID

[2008/202346]

Vergelijkende selectie van Nederlandstalige programmeurs (m/v) (niveau B) voor vacatures binnen de ministeries van de Vlaamse overheid (ANV08013)

Na deze selectie wordt een lijst met geschikten aangelegd, die twee jaar geldig blijft.

Als u geslaagd bent voor deze selectie, moet u - om benoemd te worden - op de datum van indiensttreding o.a. Belg zijn of burger van een ander land behorende tot de Europese Economische Ruimte of de Zwitserse Bondsstaat.

Toelaatbaarheidsvereisten :

Vereiste diploma's op 22 juli 2008 : één van de volgende diploma's van het hoger onderwijs uitgereikt door een Belgische hogeschool behaald in een afdeling informatica, boekhouding-informatica, elektronica of programmering :

— diploma van het korte type of van het hoger onderwijs van één cyclus (b.v. gegradueerde, professionele bachelor, regent);

— diploma van technisch ingenieur,

of

professionele bachelor/graduaat in het bedrijfsmanagement.

Ook laatstejaarsstudenten van het academiejaar 2007-2008 zijn toegelaten tot de selectie.

De gedetailleerde functiebeschrijving en selectieprocedure vindt u in het selectiereglement, dat u kan verkrijgen bij de diensten van SELOR (via de infolijn 0800-505 54) of op de SELOR-website.

Jaarlijks brutobeginsalaris : 24.547,08 EUR, reglementaire toelagen niet inbegrepen.

Solliciteren kan tot 22 juli 2008 via www.selor.be

Uw kandidatuur wordt enkel in aanmerking genomen als :

— u uw online-CV volledig invult in « Mijn Selor »;

— en u ons een kopie bezorgt van uw diploma of inschrijvingsbewijs (indien u laatstejaarsstudent bent) vóór 22 juli 2008 door het op te laden in uw online-CV in « Mijn Selor »;

— en u online solliciteert voor deze vacature door op de knop « Solliciteren » te klikken in de lijst met vacatures.

Indien u uw diploma niet kan opladen, dient u het vóór 22 juli 2008 op te sturen naar SELOR, t.a.v. Ghislène De Baets, Bischoffsheimlaan 15, 1000 Brussel, met de vermelding van uw rijksregisternummer, uw naam, uw voornaam en het selectienummer ANV08013 (de datum van de poststempel geldt als bewijs).

Indien u geen mogelijkheid hebt om online in te schrijven, neemt u best contact op met Ghislène De Baets via tel : 02-788 66 82 of mail : ghislene.debaets@selor.be om eventueel op een andere manier in te schrijven (sollicitaties per post worden niet geweigerd). Solliciteren via internet biedt u echter het voordeel dat u uw gegevens slechts 1 keer aan ons doorgeeft. U krijgt ook meteen feedback of u aan bepaalde voorwaarden voldoet.

Voor hulp met uw online-inschrijving contacteert u best de infolijn : 0800-505 54.

SELOR

SELECTIEBUREAU VAN DE FEDERALE OVERHEID

[2008/202347]

Vergelijkende selectie van Nederlandstalige ICT-deskundigen (m/v) (niveau B) voor vacatures binnen de ministeries van de Vlaamse overheid (ANV08014)

Na deze selectie wordt een lijst met geschikten aangelegd, die twee jaar geldig blijft.

Als u geslaagd bent voor deze selectie, moet u - om benoemd te worden - op de datum van indiensttreding o.a. Belg zijn of burger van een ander land behorende tot de Europese Economische Ruimte of de Zwitserse Bondsstaat.

SELOR

BUREAU DE SELECTION DE L'ADMINISTRATION FEDERALE

[2008/202346]

Sélection comparative de programmeurs (m/f) (niveau B), d'expression néerlandaise, pour des emplois vacants aux ministères de l'Administration flamande (ANV08013)

Une liste de candidats aptes, valable deux ans, sera établie.

Le candidat doit remplir, à la date de son affectation, e.a. la condition suivante : être Belge ou citoyen d'un autre Etat faisant partie de l'Espace économique européen ou de la Confédération suisse.

Condition d'admissibilité :

Diplômes requis au 22 juillet 2008 : un des diplômes d'enseignement supérieur suivants délivré par une haute école belge obtenu dans une section informatique, comptabilité-informatique, électronique ou programmation :

— diplôme du type court ou de l'enseignement supérieur d'un cycle (p.ex. gradué, bachelier professionnel, régent);

— diplôme d'ingénieur technicien,

ou

— bachelier professionnel/gradué en gestion de l'entreprise.

Les étudiants qui au cours de l'année académique 2007-2008 suivent la dernière année des études pour l'obtention du diplôme requis, sont également admis.

La description de la fonction ainsi que la procédure de sélection sont plus amplement détaillées dans le règlement complet de sélection que vous pourrez obtenir auprès des services du SELOR (ligne info 0800-505 54) ou via le site web du SELOR.

Traitement annuel brut de début : 24.547,08 EUR, allocations réglementaires non comprises.

Posez votre candidature jusqu'au 22 juillet 2008 via www.selor.be

Votre candidature à cette sélection sera uniquement prise en considération :

— si vous avez dûment complété votre CV en ligne via « Mon Selor »;

— et si vous avez pris soin de nous transmettre une copie de votre diplôme ou d'une attestation d'inscription en dernière année d'études pour le 22 juillet 2008 en procédant à son téléchargement dans votre CV en ligne via « Mon Selor »;

— et si vous avez cliqué sur l'icône « Postuler » dans la liste des offres d'emplois.

Si vous n'avez pas la possibilité de télécharger votre copie de diplôme dans votre CV en ligne pour le 22 juillet 2008, vous pouvez l'expédier à SELOR, à l'attention de Ghislène De Baets, boulevard Bischoffsheim 15, 1000 Bruxelles, en communiquant votre numéro de registre national, votre nom, votre prénom et la référence de la sélection ANV08013 (le cachet de la poste faisant foi).

Si vous n'avez pas la possibilité de vous inscrire en ligne, prenez alors contact avec Ghislène De Baets via tél : 02-788 66 82 ou via e-mail : ghislene.debaets@selor.be pour trouver éventuellement un autre moyen de vous inscrire (les candidatures envoyées par la poste ne sont pas refusées). Postuler par Internet vous offre vraiment l'avantage de devoir nous transmettre vos données qu'une seule fois. De cette façon, vous êtes rapidement informé si vous répondez à certaines conditions.

Si vous souhaitez obtenir de l'aide en vous inscrivant en ligne, contactez de préférence la ligne info : 0800-505 54.

SELOR

BUREAU DE SELECTION DE L'ADMINISTRATION FEDERALE

[2008/202347]

Sélection comparative d'experts ICT (m/f) (niveau B), d'expression néerlandaise, pour des emplois vacants aux ministères de l'Administration flamande (ANV08014)

Une liste de candidats aptes, valable deux ans, sera établie.

Le candidat doit remplir, à la date de son affectation, e.a. la condition suivante : être Belge ou citoyen d'un autre Etat faisant partie de l'Espace économique européen ou de la Confédération suisse.

Toelaatbaarheidsvereiste :

Vereiste diploma's op 22 juli 2008 :

- diploma van het hoger onderwijs van het korte type (basisopleiding van één cyclus, b.v. graduaat, professionele bachelor) met volledig leerplan of voor sociale promotie;
- diploma van kandidaats/academische bachelor uitgereikt na een cyclus van ten minste twee jaar studie;
- getuigschrift na het slagen voor de eerste twee studiejaar van de Koninklijke Militaire School;
- diploma van het zeevaartonderwijs van de hogere cyclus of van hoger kunst- of technisch onderwijs van de 3e, 2e of 1e graad met volledig leerplan;
- diploma van meetkundig schatter van onroerende goederen, van mijnmeter of van technisch ingenieur.

Ook laatstejaarsstudenten van het academiejaar 2007-2008 zijn toegelaten tot de selectie.

De gedetailleerde functiebeschrijving en selectieprocedure vindt u in het selectiereglement, dat u kan verkrijgen bij de diensten van SELOR (via de infolijn 0800-505 54) of op de SELOR-website.

Jaarlijks brutobeginsalaris : 23.818,68 EUR, reglementaire toelagen niet inbegrepen.

Solliciteren kan tot 22 juli 2008 via www.selor.be

Uw kandidatuur wordt enkel in aanmerking genomen als :

- u uw online-CV volledig invult in « Mijn Selor »;
- en u ons een kopie bezorgt van uw diploma of inschrijvingsbewijs (indien u laatstejaarsstudent bent) vóór 22 juli 2008 door het op te laden in uw online-CV in « Mijn Selor »;

— en u online solliciteert voor deze vacature door op de knop « Solliciteren » te klikken in de lijst met vacatures.

Indien u uw diploma niet kan opladen, dient u het vóór 22 juli 2008 op te sturen naar SELOR, t.a.v. Ghislène De Baets, Bischoffsheimlaan 15, 1000 Brussel, met de vermelding van uw rijksregisternummer, uw naam, uw voornaam en het selectienummer ANV08014 (de datum van de poststempel geldt als bewijs).

Indien u geen mogelijkheid hebt om online in te schrijven, neemt u best contact op met Ghislène De Baets via tel : 02-788 66 82 of mail : ghislene.debaets@selor.be om eventueel op een andere manier in te schrijven (sollicitaties per post worden niet geweigerd). Solliciteren via internet biedt u echter het voordeel dat u uw gegevens slechts 1 keer aan ons doorgeeft. U krijgt ook meteen feedback of u aan bepaalde voorwaarden voldoet.

Voor hulp met uw online- inschrijving contacteert u best de infolijn : 0800-505 54.

Condition d'admissibilité :

Diplômes requis au 22 juillet 2008 :

- un diplôme de l'enseignement supérieur du type court (formation de base d'un cycle, p.ex. graduaat, bachelier professionnel) de plein exercice ou de promotion sociale;
- un diplôme de candidature/bachelier académique, délivré après un cycle d'au moins deux années d'études;
- un certificat attestant la réussite des deux premières années d'études à l'Ecole royale militaire;
- diplôme de l'enseignement maritime de cycle supérieur ou de l'enseignement artistique ou technique supérieur du 3^e, 2^e, 1^{er} degré de plein exercice;
- diplôme de géomètre-expert immobilier, de géomètre des mines ou d'ingénieur technicien.

Les étudiants qui au cours de l'année académique 2007-2008 suivent la dernière année des études pour l'obtention du diplôme requis, sont également admis.

La description de la fonction ainsi que la procédure de sélection sont plus amplement détaillées dans le règlement complet de sélection que vous pourrez obtenir auprès des services du SELOR (ligne info 0800-505 54) ou via le site web du SELOR.

Traitement annuel brut de début : 23.818,68 EUR, allocations réglementaires non comprises.

Posez votre candidature jusqu'au 22 juillet 2008 via www.selor.be

Votre candidature à cette sélection sera uniquement prise en considération :

- si vous avez dûment complété votre CV en ligne via « Mon Selor »;
- et si vous avez pris soin de nous transmettre une copie de votre diplôme ou d'une attestation d'inscription en dernière année d'études pour le 22 juillet 2008 en procédant à son téléchargement dans votre CV en ligne via « Mon Selor »;
- et si vous avez cliqué sur l'icône « Postuler » dans la liste des offres d'emplois.

Si vous n'avez pas la possibilité de télécharger votre copie de diplôme dans votre CV en ligne pour le 22 juillet 2008, vous pouvez l'expédier à SELOR, à l'attention de Ghislène De Baets, boulevard Bischoffsheim 15, 1000 Bruxelles, en communiquant votre numéro de registre national, votre nom, votre prénom et la référence de la sélection ANV08014 (le cachet de la poste faisant foi).

Si vous n'avez pas la possibilité de vous inscrire en ligne, prenez alors contact avec Ghislène De Baets via tél : 02-788 66 82 ou via e-mail : ghislene.debaets@selor.be pour trouver éventuellement un autre moyen de vous inscrire (les candidatures envoyées par la poste ne sont pas refusées). Postuler par Internet vous offre vraiment l'avantage de devoir nous transmettre vos données qu'une seule fois. De cette façon, vous êtes rapidement informé si vous répondez à certaines conditions.

Si vous souhaitez obtenir de l'aide en vous inscrivant en ligne, contactez de préférence la ligne info : 0800-505 54.

SELOR

SELECTIEBUREAU VAN DE FEDERALE OVERHEID

[2008/202343]

Vergelijkende selectie van Nederlandstalige projectprogrammeurs (m/v) (niveau B) voor het Koninklijk Meteorologisch Instituut van België (KMI) (ANG08039)

Na deze selectie wordt een lijst met maximum 10 geslaagden aangelegd, die twee jaar geldig blijft. Indien er voor de toekenning van de laatste plaats verscheidene geslaagden zijn met een gelijk aantal punten, wordt het maximum aantal geslaagden in hun voordeel verhoogd.

Naast deze lijst van geslaagden wordt een bijzondere lijst opgesteld van de personen met een handicap die geslaagd zijn. Deze personen worden er enkel in opgenomen op hun vraag en voor zover zij een attest hebben voorgelegd waarin hen de hoedanigheid van persoon met een handicap wordt toegekend. De personen met een handicap die zijn opgenomen in de bijzondere lijst, blijven hun rangschikking behouden zonder beperking in de tijd.

Als u geslaagd bent voor deze selectie, moet u - om benoemd te worden - op de datum van indiensttreding o.a. Belg zijn of burger van een ander land behorende tot de Europese Economische Ruimte of de Zwitserse Bondsstaat.

SELOR

BUREAU DE SELECTION DE L'ADMINISTRATION FEDERALE

[2008/202343]

Sélection comparative de programmeurs de projet (m/f) (niveau B), d'expression néerlandaise, pour l'Institut royal météorologique de Belgique (IRM) (ANG08039)

Une liste de 10 lauréats maximum, valable deux ans, sera établie. Si plusieurs lauréats sont à égalité de points pour l'attribution de la dernière place, le nombre maximum de lauréats fixé est augmenté en leur faveur.

Il est établi, outre cette liste des lauréats, une liste spécifique des personnes handicapées lauréates. Celles-ci n'y figurent qu'à leur demande et pour autant qu'elles aient produit une attestation leur conférant la qualité de personne handicapée. Les personnes handicapées reprises dans la liste spécifique gardent le bénéfice de leur classement sans limite de temps.

Le candidat doit remplir, à la date de son affectation, e.a. la condition suivante : être Belge ou citoyen d'un autre Etat faisant partie de l'Espace économique européen ou de la Confédération suisse.

Toelaatbaarheidsvereiste :

Vereiste diploma's op 14 juli 2008 : één van de volgende diploma's behaald in een afdeling informatica, elektronica of programmering : diploma van het hoger onderwijs uitgereikt door een Belgische hogeschool :

- diploma van het korte type of van het hoger onderwijs van één cyclus (b.v. gegradueerde, regent);
- diploma van technisch ingenieur.

Ook laatstejaarsstudenten van het academiejaar 2007-2008 zijn toegelaten tot de selectie.

De gedetailleerde functiebeschrijving en selectieprocedure vindt u in het selectiereglement, dat u kan verkrijgen bij de diensten van SELOR (via de infolijn 0800-505 54) of op de SELOR-website.

Jaarlijks brutobeginsalaris : 25.164,76 EUR, reglementaire toelagen niet inbegrepen.

Solliciteren kan tot 14 juli 2008 via www.selor.be.

Uw kandidatuur wordt enkel in aanmerking genomen als :

- u uw online-CV volledig invult in « Mijn Selor »;
- en u ons een kopie bezorgt van uw diploma of inschrijvingsbewijs (indien u laatstejaarsstudent bent) vóór 14 juli 2008 door het op te laden in uw online-CV in « Mijn Selor »;
- en u online solliciteert voor deze vacature door op de knop « Solliciteren » te klikken in de lijst met vacatures.

Indien u uw diploma niet kan opladen, dient u het vóór 14 juli 2008 op te sturen naar SELOR, t.a.v. Ilse De Coensel, Bischoffsheimlaan 15, 1000 Brussel, met de vermelding van uw rijksregisternummer, uw naam, uw voornaam en het selectienummer ANG08039 (de datum van de poststempel geldt als bewijs).

Indien u vragen hebt, kan u zich wenden tot Ilse De Coensel via 02-788 66 64 of ilse.decoensel@selor.be

Indien u geen mogelijkheid hebt om online in te schrijven, neemt u best contact op met Ilse De Coensel via 02-788 66 64 of ilse.decoensel@selor.be om eventueel op een andere manier in te schrijven (sollicitaties per post worden niet geweigerd). Solliciteren via internet biedt u echter het voordeel dat u uw gegevens slechts 1 keer aan ons doorgeeft. U krijgt ook meteen feedback of u aan bepaalde voorwaarden voldoet.

Voor hulp met uw online-inschrijving contacteert u best de infolijn : 0800-505 54.

Condition d'admissibilité :

Diplômes requis au 14 juillet 2008 : diplôme de l'enseignement supérieur délivré par une haute école belge, délivré dans une section informatique, électronique ou programmation :

- diplôme de l'enseignement supérieur de type court (p.ex. graduat, régendat);
- diplôme d'ingénieur technicien.

Les étudiants qui au cours de l'année académique 2007-2008 suivent la dernière année des études pour l'obtention du diplôme requis, sont également admis.

La description de la fonction ainsi que la procédure de sélection sont plus amplement détaillées dans le règlement complet de sélection que vous pourrez obtenir auprès des services du SELOR (ligne info 0800-505 54) ou via le site web du SELOR.

Traitement annuel brut de début : 25.164,76 EUR, allocations réglementaires non comprises.

Posez votre candidature jusqu'au 14 juillet 2008 via www.selor.be.

Votre candidature à cette sélection sera uniquement prise en considération :

- si vous avez dûment complété votre CV en ligne via « Mon Selor »;
- et si vous avez pris soin de nous transmettre une copie de votre diplôme ou d'une attestation d'inscription en dernière année d'études pour le 14 juillet 2008 en procédant à son téléchargement dans votre CV en ligne via « Mon Selor »;
- et si vous avez cliqué sur l'icône « Postuler » dans la liste des offres d'emplois.

Si vous n'avez pas la possibilité de télécharger votre copie de diplôme dans votre CV en ligne pour le 14 juillet 2008, vous pouvez l'expédier à SELOR, à l'attention de Ilse De Coensel, boulevard Bischoffsheim 15, 1000 Bruxelles, en communiquant votre numéro de registre national, votre nom, votre prénom et la référence de la sélection ANG08039 (le cachet de la poste faisant foi).

Si vous avez des questions vous pouvez toujours les adresser à Ilse De Coensel via 02-788 66 64 ou ilse.decoensel@selor.be

Si vous n'avez pas la possibilité de vous inscrire en ligne, prenez alors contact avec Ilse De Coensel par tél : 02-788 66 64 ou via e-mail : ilse.decoensel@selor.be pour trouver éventuellement un autre moyen de vous inscrire (les candidatures envoyées par la poste ne sont pas refusées). Postuler par Internet vous offre vraiment l'avantage de devoir nous transmettre vos données qu'une seule fois. De cette façon, vous êtes rapidement informé si vous repondez à certaines conditions.

Si vous souhaitez obtenir de l'aide en vous inscrivant en ligne, contactez de préférence la ligne info : 0800-505 54.

SELOR**SELECTIEBUREAU VAN DE FEDERALE OVERHEID**

[2008/202344]

Vergelijkende selectie van Nederlandstalige Linux systeembeheerders (m/v) (niveau B) voor het Koninklijk Meteorologisch Instituut van België (KMI) (ANG08040)

Na deze selectie wordt een lijst met maximum 10 geslaagden aangelegd, die twee jaar geldig blijft. Indien er voor de toekenning van de laatste plaats verscheidene geslaagden zijn met een gelijk aantal punten, wordt het maximum aantal geslaagden in hun voordeel verhoogd.

Naast deze lijst van geslaagden wordt een bijzondere lijst opgesteld van de personen met een handicap die geslaagd zijn. Deze personen worden er enkel in opgenomen op hun vraag en voor zover zij een attest hebben voorgelegd waarin hen de hoedanigheid van persoon met een handicap wordt toegekend. De personen met een handicap die zijn opgenomen in de bijzondere lijst, blijven hun rangschikking behouden zonder beperking in de tijd.

Als u geslaagd bent voor deze selectie, moet u - om benoemd te worden - op de datum van indiensttreding o.a. Belg zijn of burger van een ander land behorende tot de Europese Economische Ruimte of de Zwitserse Bondsstaat.

Toelaatbaarheidsvereiste :

Vereiste diploma's op 14 juli 2008 : één van de volgende diploma's behaald in een afdeling informatica, elektronica of programmering : diploma van het hoger onderwijs uitgereikt door een Belgische hogeschool :

- diploma van het korte type of van het hoger onderwijs van één cyclus (b.v. gegradueerde, regent);
- diploma van technisch ingenieur.

SELOR**BUREAU DE SELECTION DE L'ADMINISTRATION FEDERALE**

[2008/202344]

Sélection comparative de gestionnaires de système Linux (m/f) (niveau B), d'expression néerlandaise, pour l'Institut royal météorologique de Belgique (IRM) (ANG08040)

Une liste de 10 lauréats maximum, valable deux ans, sera établie. Si plusieurs lauréats sont à égalité de points pour l'attribution de la dernière place, le nombre maximum de lauréats fixé est augmenté en leur faveur.

Il est établi, outre cette liste des lauréats, une liste spécifique des personnes handicapées lauréates. Celles-ci n'y figurent qu'à leur demande et pour autant qu'elles aient produit une attestation leur conférant la qualité de personne handicapée. Les personnes handicapées reprises dans la liste spécifique gardent le bénéfice de leur classement sans limite de temps.

Le candidat doit remplir, à la date de son affectation, e.a. la condition suivante : être Belge ou citoyen d'un autre Etat faisant partie de l'Espace économique européen ou de la Confédération suisse.

Condition d'admissibilité :

Diplômes requis au 14 juillet 2008 : diplôme de l'enseignement supérieur délivré par une haute école belge, délivré dans une section informatique, électronique ou programmation :

- diplôme de l'enseignement supérieur de type court (p.ex. graduat, régendat);
- diplôme d'ingénieur technicien.

Ook laatstejaarsstudenten van het academiejaar 2007-2008 zijn toegelaten tot de selectie.

De gedetailleerde functiebeschrijving en selectieprocedure vindt u in het selectiereglement, dat u kan verkrijgen bij de diensten van SELOR (via de infolijn 0800-505 54) of op de SELOR-website.

Jaarlijks brutobeginsalaris : 25.164,76 EUR, reglementaire toelagen niet inbegrepen.

Solliciteren kan tot 14 juli 2008 via www.selor.be

Uw kandidatuur wordt enkel in aanmerking genomen als :

— u uw online-CV volledig invult in « Mijn Selor » ;
— en u ons een kopie bezorgt van uw diploma of inschrijvingsbewijs (indien u laatstejaarsstudent bent) vóór 14 juli 2008 door het op te laden in uw online-CV in « Mijn Selor » ;

— en u online solliciteert voor deze vacature door op de knop « Solliciteren » te klikken in de lijst met vacatures.

Indien u uw diploma niet kan opladen, dient u het vóór 14 juli 2008 op te sturen naar SELOR, t.a.v. Annick De Smedt, Bischoffsheimlaan 15, 1000 Brussel, met de vermelding van uw rijksregisternummer, uw naam, uw voornaam en het selectienummer ANG08040 (de datum van de poststempel geldt als bewijs).

Indien u vragen hebt, kan u zich wenden tot Annick De Smedt via 02-788 66 86 of annick.desmedt@selor.be

Indien u geen mogelijkheid hebt om online in te schrijven, neemt u best contact op met Annick De Smedt via 02-788 66 86 of annick.desmedt@selor.be om eventueel op een andere manier in te schrijven (sollicitaties per post worden niet geweigerd). Solliciteren via internet biedt u echter het voordeel dat u uw gegevens slechts 1 keer aan ons doorgeeft. U krijgt ook meteen feedback of u aan bepaalde voorwaarden voldoet.

Voor hulp met uw online-inschrijving contacteert u best de infolijn : 0800-505 54.

Les étudiants qui au cours de l'année académique 2007-2008 suivent la dernière année des études pour l'obtention du diplôme requis, sont également admis.

La description de la fonction ainsi que la procédure de sélection sont plus amplement détaillées dans le règlement complet de sélection que vous pourrez obtenir auprès des services du SELOR (ligne info 0800-505 54) ou via le site web du SELOR.

Traitement annuel brut de début : 25.164,76 EUR, allocations réglementaires non comprises.

Posez votre candidature jusqu'au 14 juillet 2008 via www.selor.be

Votre candidature à cette sélection sera uniquement prise en considération :

— si vous avez dûment complété votre CV en ligne via « Mon Selor » ;
— et si vous avez pris soin de nous transmettre une copie de votre diplôme ou d'une attestation d'inscription en dernière année d'études pour le 14 juillet 2008 en procédant à son téléchargement dans votre CV en ligne via « Mon Selor » ;

— et si vous avez cliqué sur l'icône « Postuler » dans la liste des offres d'emplois.

Si vous n'avez pas la possibilité de télécharger votre copie de diplôme dans votre CV en ligne pour le 14 juillet 2008, vous pouvez l'expédier à SELOR, à l'attention de Annick De Smedt, boulevard Bischoffsheim 15, 1000 Bruxelles, en communiquant votre numéro de registre national, votre nom, votre prénom et la référence de la sélection ANG08040 (le cachet de la poste faisant foi).

Si vous avez des questions vous pouvez toujours les adresser à Annick De Smedt via 02-788 66 86 ou annick.desmedt@selor.be

Si vous n'avez pas la possibilité de vous inscrire en ligne, prenez alors contact avec Annick De Smedt par tél : 02-788 66 86 ou via e-mail : annick.desmedt@selor.be pour trouver éventuellement un autre moyen de vous inscrire (les candidatures envoyées par la poste ne sont pas refusées). Postuler par Internet vous offre vraiment l'avantage de devoir nous transmettre vos données qu'une seule fois. De cette façon, vous êtes rapidement informé si vous répondez à certaines conditions.

Si vous souhaitez obtenir de l'aide en vous inscrivant en ligne, contactez de préférence la ligne info : 0800-505 54.

SELOR
SELECTIEBUREAU VAN DE FEDERALE OVERHEID

Werving. — Uitslagen

[2008/202303]

Vergelijkende selectie van Franstalige attachés Inspectie Provinciale Controle-eenheid Dierlijke Productie (m/v) (niveau A) voor het Federaal Agentschap voor de Veiligheid van de Voedselketen (FAVV) (AFG07897). — Uitslagen

Rangschikking van de geslaagde kandidaten voor toelating tot de stage :

1. HEYMANS, JEAN-FRANÇOIS, 5555 BIEVRE.
2. TORCK, GUY, 6800 LIBRAMONT-CHEVIGNY.
3. CHRISTIAENS, AURELIE, 5300 ANDENNE.
4. LECONTE, OLIVIER, 7500 TOURNAI.
5. HAMOIR, JULIEN, 4170 COMBLAIN-AU-PONT.
6. EVERS, JACQUELINE, 1360 ORBAIS.
7. GOFFIN, LAURENCE, 6890 LIBIN.
8. COLIN, ANINA, 5081 LA BRUYERE.
9. MAROIT, VALERIE, 7100 LA LOUVIERE.
10. VANDECAN, MICHAEL, 4190 FERRIERES (WERBOMONT).
11. GOUDERS, JEAN-PIERRE, 4610 BEYNE-HEUSAY.
12. HOREMANS, MICHEL, 5001 NAMUR.
13. CARDINAL, BRUNO, 4845 JALHAY.
14. TIBESAR, NICOLAS, 4020 LIEGE.
15. DEGROOTE, CATHERINE, 6900 MARCHE-EN-FAMENNE.
16. BAUWENS, SABINE, 1150 WOLUWE-SAINT-PIERRE.
17. LIENARD, CATHY, 5060 SAMBREVILLE.
18. TURCHET, NADINE, 4801 VERVIERS.
19. MARTIN, YVES, 4000 LIEGE.
20. DODION, PHILIPPE, 1060 SAINT-GILLES.
21. DUPONT, FRANÇOISE, 4020 LIEGE.

SELOR
BUREAU DE SELECTION DE L'ADMINISTRATION FEDERALE

Recrutement. — Résultats

[2008/202303]

Sélection comparative d'attachés Inspection Unité provinciale de Contrôle Production animale (m/f) (niveau A), d'expression française, pour l'Agence fédérale pour la Sécurité de la Chaîne alimentaire (AFSCA) (AFG07897). — Résultats

Classement des lauréats du concours d'admission au stage :

1. HEYMANS, JEAN-FRANÇOIS, 5555 BIEVRE.
2. TORCK, GUY, 6800 LIBRAMONT-CHEVIGNY.
3. CHRISTIAENS, AURELIE, 5300 ANDENNE.
4. LECONTE, OLIVIER, 7500 TOURNAI.
5. HAMOIR, JULIEN, 4170 COMBLAIN-AU-PONT.
6. EVERS, JACQUELINE, 1360 ORBAIS.
7. GOFFIN, LAURENCE, 6890 LIBIN.
8. COLIN, ANINA, 5081 LA BRUYERE.
9. MAROIT, VALERIE, 7100 LA LOUVIERE.
10. VANDECAN, MICHAEL, 4190 FERRIERES (WERBOMONT).
11. GOUDERS, JEAN-PIERRE, 4610 BEYNE-HEUSAY.
12. HOREMANS, MICHEL, 5001 NAMUR.
13. CARDINAL, BRUNO, 4845 JALHAY.
14. TIBESAR, NICOLAS, 4020 LIEGE.
15. DEGROOTE, CATHERINE, 6900 MARCHE-EN-FAMENNE.
16. BAUWENS, SABINE, 1150 WOLUWE-SAINT-PIERRE.
17. LIENARD, CATHY, 5060 SAMBREVILLE.
18. TURCHET, NADINE, 4801 VERVIERS.
19. MARTIN, YVES, 4000 LIEGE.
20. DODION, PHILIPPE, 1060 SAINT-GILLES.
21. DUPONT, FRANÇOISE, 4020 LIEGE.

FEDERALE OVERHEIDSDIENST BINNENLANDSE ZAKEN

[C – 2008/00534]

8 APRIL 2008. — Ministeriële omzendbrief betreffende de standaardisering van de containersledes die bestemd zijn voor de Openbare Brandweer en de Civiele Bescherming. — Duitse vertaling

De hierna volgende tekst is de Duitse vertaling van de ministeriële omzendbrief van 8 april 2008 betreffende de standaardisering van de containersledes die bestemd zijn voor de Openbare Brandweer en de Civiele Bescherming (*Belgisch Staatsblad* van 11 juni 2008).

Deze vertaling is opgemaakt door de Centrale dienst voor Duitse vertaling in Malmedy.

SERVICE PUBLIC FEDERAL INTERIEUR

[C – 2008/00534]

8 AVRIL 2008. — Circulaire ministérielle relative à la standardisation des berces de conteneurs destinées aux Services publics d'Incendie et à la Protection civile. — Traduction allemande

Le texte qui suit constitue la traduction en langue allemande de la circulaire ministérielle du 8 avril 2008 relative à la standardisation des berces de conteneurs destinées aux Services publics d'Incendie et à la Protection civile (*Moniteur belge* du 11 juin 2008).

Cette traduction a été établie par le Service central de traduction allemande à Malmedy.

FÖDERALER ÖFFENTLICHER DIENST INNERES

[C – 2008/00534]

8. APRIL 2008 — Ministerielles Rundschreiben in Bezug auf die Standardisierung der Abrollrahmen für Container, die für die öffentlichen Feuerwehrdienste und den Zivilschutz bestimmt sind — Deutsche Übersetzung

Der folgende Text ist die deutsche Übersetzung des Ministeriellen Rundschreibens vom 8. April 2008 in Bezug auf die Standardisierung der Abrollrahmen für Container, die für die öffentlichen Feuerwehrdienste und den Zivilschutz bestimmt sind.

Diese Übersetzung ist von der Zentralen Dienststelle für Deutsche Übersetzungen in Malmedy erstellt worden.

8. APRIL 2008 — Ministerielles Rundschreiben in Bezug auf die Standardisierung der Abrollrahmen für Container, die für die öffentlichen Feuerwehrdienste und den Zivilschutz bestimmt sind

An die Frauen und Herren Provinzgouverneure

Sehr geehrte Frau Gouverneurin,

Sehr geehrter Herr Gouverneur,

das vorliegende Rundschreiben ist für die Behörden bestimmt, die über einen Feuerwehrdienst verfügen.

Bei der Ausführung ihrer Aufträge benutzen die Hilfsdienste oft Container und Containerfahrzeuge. Meine Dienste haben technische Normen erstellt, damit die verschiedenen Container und die Tragfahrzeuge kompatibel sind.

Das vorliegende Rundschreiben bezieht sich nicht auf Abrollrahmen für Container für den Gefahrguttransport.

1. Benutzung des Abrollrahmens

Die Container der Hilfsdienste liegen auf einem Rahmen auf, der Abrollrahmen genannt wird. Hierdurch können diese Container von Fahrzeugen, die mit einem hydraulischen Hakenarm ausgerüstet sind, gehandhabt und transportiert werden.

Die Container der Hilfsdienste haben eine Nutzlänge (siehe Anlage 1) zwischen 5 m und 6,4 m und eine Gesamtmasse bis zu 14 Tonnen.

2. Farbe des Abrollrahmens

Der sichtbare Teil des Abrollrahmens ist mit der schwarzen Farbe RAL 9005 versehen.

3. Geometrie des Abrollrahmens

Die Maße des Abrollrahmens und seiner Greifachse entsprechen den Maßen in den Anlagen 1 und 2.

4. Werkstoffe und Bauart des Abrollrahmens

Die Längsträger müssen mindestens aus IPN 180-Profilen gemäß der Norm DIN 1025 gebaut werden.

Die Werkstoffe des Abrollrahmens werden je nach den Benutzungsbedingungen gewählt: Masse des Containers, Beanspruchung aufgrund der Handhabungen und des Transports, der Art der transportierten Last usw.

Die Verbindung zwischen den Längsträgern und dem senkrechten Pfosten des Abrollrahmens, auf dem die Greifachse angebracht ist, muss dem Kraftaufwand beim Laden eines Containers, der eine doppelt so große Masse aufweist, wie die des Containers, für den der Abrollrahmen bestimmt ist, widerstehen können.

Der gesamte Aufbau muss durchlaufende Schweißnähte aufweisen und die gesamte Steifigkeit des Aufbaus muss gewährleistet sein.

Der gesamte Abrollrahmen muss wartungslos sein.

5. Greifen des Abrollrahmens

Die Höhe zwischen der Ebene der Auflagefläche der Längsträger und des unteren Teils der Vorderseite der Greifachse (siehe Anlage 1) muss mindestens 1 425 mm und höchstens 1 435 mm betragen.

Die Greifachse muss eine Winkelform aufweisen und die in Anlage 2 angegebenen Maße aufweisen. Hinter der Greifachse ist eine mindestens 10 mm dicke Schutzplatte gemäß Anlage 2 vorzusehen, um die Wand des Containers auf einer Höhe von ca. 300 mm beiderseits der Greifachse zu schützen. Diese Platte darf den Freiraum zum Einhängen nicht verringern.

Auf dieser Platte ist ein weißes rückstrahlendes Schild von mindestens 200 x 200 mm angebracht, dessen Mitte der Mitte der Greifachse entspricht.

6. Führungs- und Verriegelungssystem des Abrollrahmens

Die Führung des Containers auf das Containerfahrzeug erfolgt an der Außenseite der Längsträger des Abrollrahmens.

Die Verriegelung des Containers erfolgt an der Außenseite der Längsträger. Dies ist beim Anbringen der Verstärkungen der Längsträger zu beachten (siehe Punkt 8).

Die Abrollrahmen sind mit Haltevorrichtungen für Kipper (oder Container) vorgesehen, die das Befestigen des Containers auf dem Fahrzeug und seine korrekte Lage je nach seiner Länge und seinem Schwerpunkt gewährleisten. Diese Vorrichtungen entsprechen dem Bild 11 der Norm NF R 17-108. Die Haltevorrichtungen für Kipper sind auf einem Querträger positioniert und befestigt, der gemäß der Abbildung in Anlage 1 mit dem Abrollrahmen ein Stück bildet.

Jede Haltevorrichtung für Kipper und ihre Befestigung müssen folgenden Beanspruchungen ohne bleibende Verformung standhalten:

- einer waagerechten Zugkraft von 10 000 daN,
- einer senkrechten Zugkraft, die 0,6 mal dem Nettogewicht des Containers entspricht.

Ab dem 1. Januar 2011 müssen Container mit einer Masse über 8 Tonnen und/oder einer Länge über 5,5 m durch Containerfahrzeuge transportiert werden, deren zulässige Gesamtmasse mindestens 26 Tonnen beträgt.

7. Stützrollen des Abrollrahmens

Damit der Container leichter auf dem Boden bewegt werden kann und der Bodenbelag, auf dem die Container in den Kasernen der Hilfsdienste abgestellt werden, nicht beschädigt wird, sind zwei Metall- oder Kunststoffrollen mit einem Durchmesser von mindestens 150 mm an der Rückseite des Abrollrahmens vorgesehen.

Die Drehachsen der Rollen sind aus korrosionsbeständigem Material hergestellt. Die Lager sind vorzugsweise aus Bronze oder aus Teflon.

Die Rollen haben eine Gesamtlänge gleich oder über 600 mm und ihre Einzellänge überschreitet nicht 400 mm. Die Rollen werden in der Breite so weit wie möglich voneinander und in der Nähe der Seitenenden des Kippers angebracht, es sei denn, dies ist wegen der Art des Aufbaus nicht möglich.

Die Position der Auflagerrollen ist so, dass der Container auf flachem Boden auf der gesamten Länge der Längsträger ruht.

8. Verstärkung der Längsträger des Abrollrahmens

Damit die Längsträger des Abrollrahmens nicht durch die Zentrierrollen des Containerfahrzeugs plastisch verformt werden können, werden die unteren Flügel der Längsträger außen an den Längsträgern auf einer Länge von mindestens 2 000 mm verstärkt. Sollten diese Verstärkungen nicht ausreichen, kann eine zusätzliche Verstärkung an der Innenseite der Längsträger angebracht werden.

Damit die Befestigungsriegel des Containerfahrzeugs den Abrollrahmen gemäß Punkt 6 auf dem Fahrzeug blockieren können, dürfen die Verstärkungen der Längsträger des Abrollrahmens den Betrieb dieser Riegel nicht hindern.

Auf keinen Fall darf sich das Bodenblech des Containers oder der untere Teil seiner Auflagequerträger unter der oberen Ebene der Längsträger befinden.

9. Kennzeichnung des Abrollrahmens

Die Nummer des Abrollrahmens, die Kennzeichnung der Containerfahrzeuge der Hilfsdienste, die den Abrollrahmen transportieren dürfen, und die Gesamthöhe des Ganzen müssen auf der Außenseite des Pfostens auf der Fahrerseite angegeben werden. Die Buchstaben oder Ziffern müssen mindestens 10 mm hoch und auf weißem Hintergrund geschrieben sein.

10. Inkrafttreten des ministeriellen Rundschreibens

Das vorliegende Rundschreiben findet Anwendung auf Abrollrahmen für Container, die von den öffentlichen Feuerwehrdiensten und dem Zivilschutz ab dem Datum seiner Unterzeichnung bestellt werden.

Ich bitte Sie, dieses Rundschreiben an die betreffenden Behörden weiterzuleiten.

Hochachtungsvoll

C. BREYNE
Generaldirektorin

ANLAGE 1

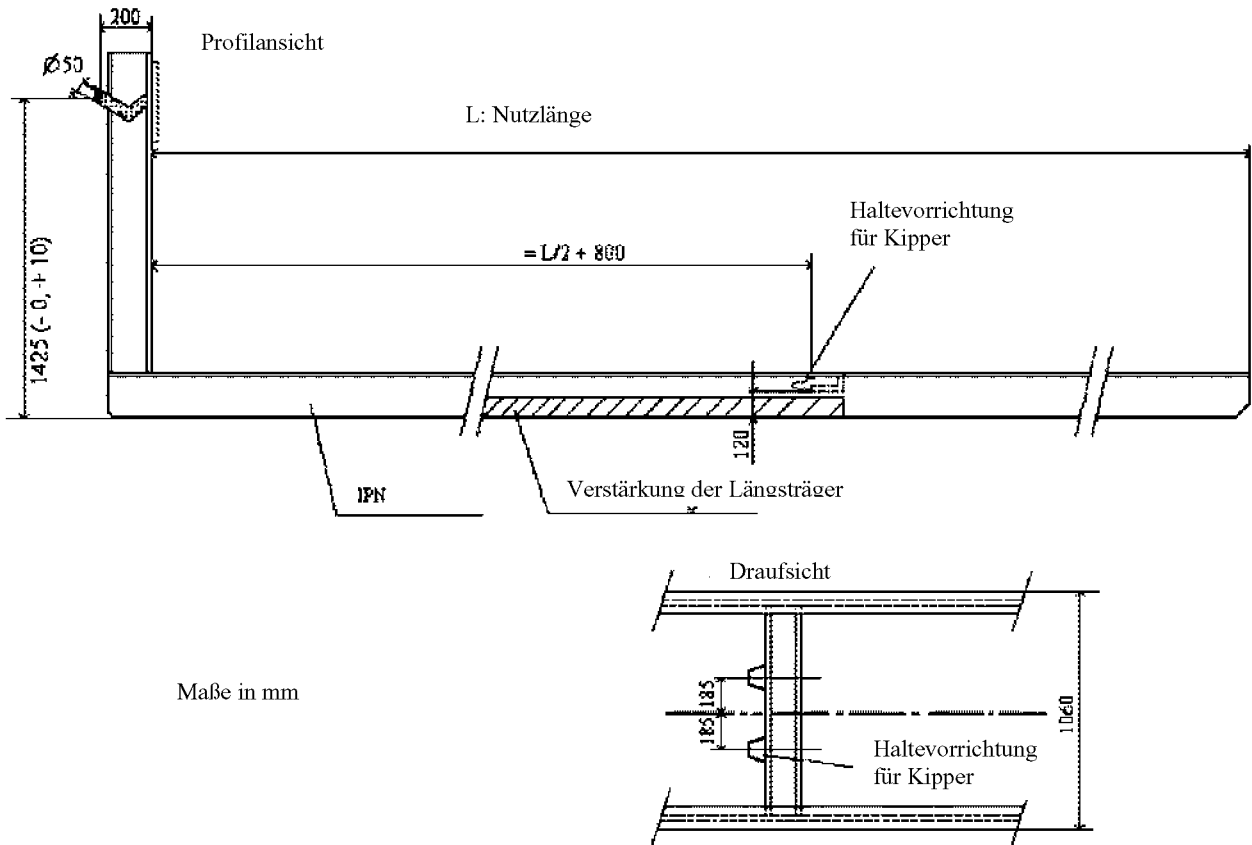

ANLAGE 2

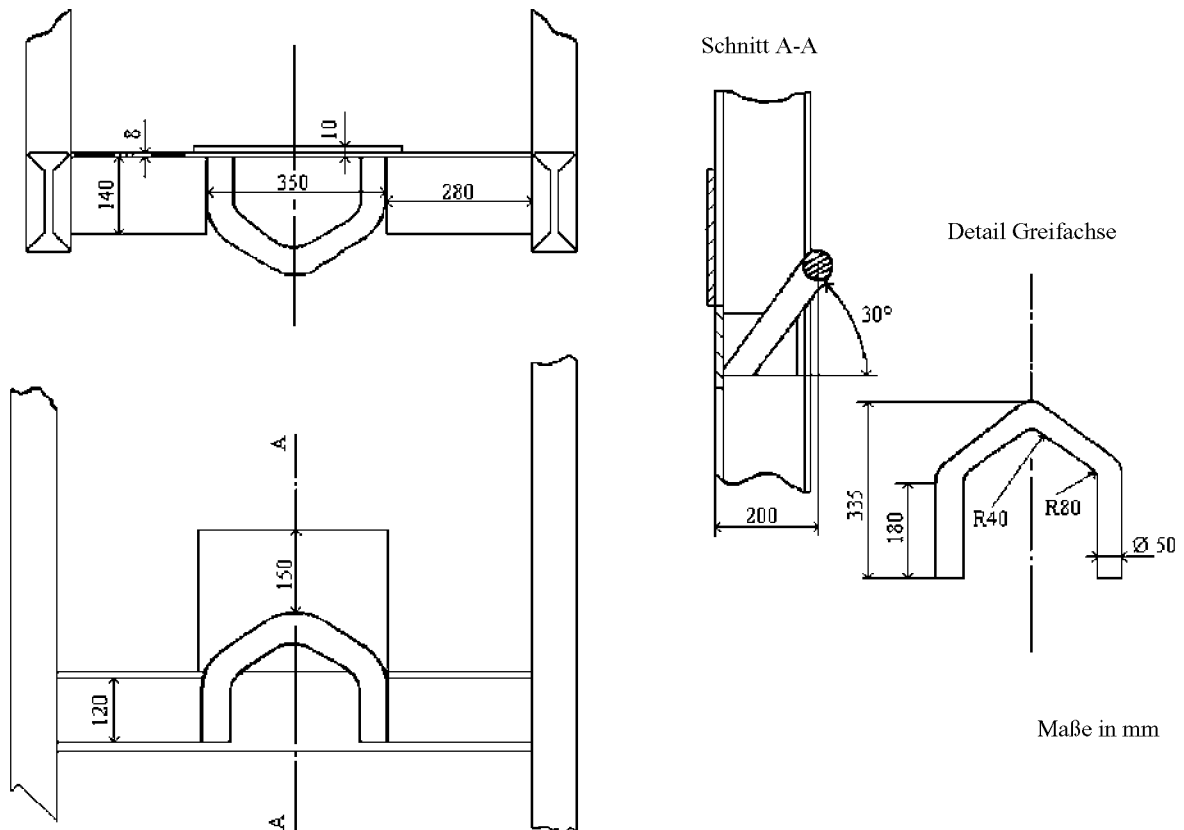

FEDERALE OVERHEIDSDIENST FINANCIEN

[C - 2008/03276]

Administratie van de Ondernemings- en Inkomensfiscaliteit. — Inkomstenbelastingen. — Directe belastingen. — Voorafbetalingen. — Regeling waardoor zelfstandigen en vennootschappen een belastingvermeerdering kunnen vermijden en bepaalde belastingplichtigen (natuurlijke personen) een belastingvermindering kunnen bekomen. — Aanslagjaar 2009

De tweede kwartaalbetaling waarvan sprake in het stelsel van de voorafbetalingen van belasting, moet *ten laatste op 10 juli 2008* worden gedaan (behalve voor de vennootschappen wier boekjaar waarin de inkomsten zijn behaald, niet met het kalenderjaar samenvalt).

Daar er steeds een paar werkdagen kunnen verlopen tussen betalingsopdracht en de uitvoering ervan, is het aanbevolen niet te wachten tot de laatste dag om de betaling te verrichten.

Voor alle inlichtingen in verband met de bedoelde belastingplichtigen (natuurlijke personen en vennootschappen), de voordelen die de voorafbetalingen meebrengen en de voor het verrichten van de voorafbetalingen in acht te nemen modaliteiten, gelieve het bericht betreffende de voorafbetalingen te raadplegen dat in het *Belgisch Staatsblad* van 31 maart 2008 is gepubliceerd.

SERVICE PUBLIC FEDERAL FINANCES

[C - 2008/03276]

Administration de la fiscalité des entreprises et des revenus. — Impôts sur les revenus. — Contributions directes. — Versements anticipés. — Système permettant aux travailleurs indépendants et aux sociétés d'éviter une majoration d'impôt et à certains contribuables (personnes physiques) d'obtenir une réduction d'impôt. — Exercice d'imposition 2009

Le deuxième versement trimestriel prévu dans le système des versements anticipés d'impôt doit être fait *au plus tard le 10 juillet 2008* (sauf pour les sociétés dont l'exercice comptable de production des revenus ne coïncide pas avec l'année civile).

Etant donné qu'un ordre de paiement ne produit généralement ses effets que quelques jours ouvrables après sa remise à l'organisme financier, il vous est conseillé de ne pas attendre le dernier jour du délai pour effectuer le paiement.

Pour tous renseignements concernant les contribuables visés (personnes physiques et sociétés), les avantages que procurent les versements anticipés et les modalités à respecter pour les effectuer, prière de se référer à l'avis relatif aux versements anticipés qui a été publié au *Moniteur Belge* du 31 mars 2008.

FEDERALE OVERHEIDSDIENST FINANCIEN

Administratie van het kadaster, registratie en domeinen

Bekendmaking voorgeschreven bij artikel 770
van het Burgerlijk Wetboek

[2007/54558]

Erfloze nalatenschap van Lemmens, Anna

Mevr. Lemmens, Anna Jeanne Françoise, geboren te Brussel op 8 november 1907, weduwe van de heer Hofman, Corneille, wonende te Marche-en-Famenne, chaussée de Liège 31, is overleden te Marche-en-Famenne op 8 juni 2003, zonder bekende erfopvolger na te laten.

Alvorens te beslissen over de vraag van de gewestelijke directeur der registratie te Aarlen, namens de Staat tot inbezitstelling van de nalatenschap heeft de rechtbank van eerste aanleg van Marche-en-Famenne, bij beschikking van 22 november 2007, de bekendmakingen en aanplakkingen voorzien bij artikel 770 van het Burgerlijk Wetboek.

Aarlen, 17 december 2007.

De gewestelijke directeur der registratie a.i.,
F. Thonus

(54558)

SERVICE PUBLIC FEDERAL FINANCES

Administration du cadastre, de l'enregistrement et des domaines

Publication prescrite par l'article 770
du Code civil

[2007/54558]

Succession en déshérence de Lemmens, Anna

Mme Lemmens, Anna Jeanne Françoise, née à Bruxelles le 8 novembre 1907, veuve de M. Hofman, Corneille, domiciliée à Marche-en-Famenne, chaussée de Liège 31, est décédée à Marche-en-Famenne le 8 juin 2003, sans laisser d'héritier connu.

Avant de statuer sur la demande du Directeur régional de l'enregistrement d'Aarlen, tendant à obtenir, au nom de l'Etat, l'envoi en possession de la succession, le tribunal de première instance de Marche-en-Famenne a, par ordonnance du 22 novembre 2007, prescrit les publications et affiches prévues par l'article 770 du Code civil.

Aarlen, le 17 décembre 2007.

Le directeur régional de l'enregistrement a.i.,
F. Thonus.

(54558)

FEDERALE OVERHEIDSDIENST MOBILITEIT EN VERVOER

[2008/42406]

Indexcijfers van de kostprijs
van het beroepsgoederenvervoer over de weg

De Federale Overheidsdienst Mobiliteit en Vervoer deelt hierna de indexcijfers van de kostprijs van het beroepsgoederenvervoer over de weg mede voor de maand juni 2008 (basis 31 december 2003 = 100) :

	Indexcijfer juni 2008	Voortschrijdend gemiddelde 3 maanden		Indice juin 2008	Moyenne mobile 3 mois
Nationaal vervoer			Transport national		
Stukgoed	122,24	120,11	Messagerie	122,24	120,11
Algemeen	125,64	122,99	Général	125,64	122,99
Algemeen internationaal vervoer			Transport international général		
België - Duitsland	134,19	131,37	Belgique - Allemagne	134,19	131,37
België - Frankrijk	126,17	123,53	Belgique - France	126,17	123,53
België - Italië	126,65	124,16	Belgique - Italie	126,65	124,16
België - Spanje	127,47	124,67	Belgique - Espagne	127,47	124,67
Standaardindexcijfer (andere gevallen)	127,99	125,31	Indice standard (autres cas)	127,99	125,31

SERVICE PUBLIC FEDERAL MOBILITE ET TRANSPORTS

[2008/42406]

Indices du prix de revient
du transport professionnel de marchandises par route

Le Service public fédéral Mobilité et Transports communique ci-après les indices du prix de revient du transport professionnel de marchandises par route pour le mois de juin 2008 (base 31 décembre 2003 = 100) :

FEDERALE OVERHEIDSDIENST WERKGELEGENHEID,
ARBEID EN SOCIAAL OVERLEG

[2008/12911]

Arbeidsgerechten. — Bericht aan de representatieve organisaties. — Openstaande plaats van een werkend raadsheer in sociale zaken als werknemer-arbeider bij het arbeidshof van Bergen, ter vervanging van de heer Alain De Nooze

De betrokken organisaties worden verzocht de kandidaturen voor te dragen overeenkomstig de artikelen 2 en 3 van het koninklijk besluit van 7 april 1970 en uiterlijk binnen de drie maanden na de bekendmaking van dit bericht.

De voordrachten van de kandidaten moeten worden gericht aan de FOD Werkgelegenheid, Arbeid en Sociaal Overleg, Dienst Arbeidsgerechten, Ernest Blerotstraat 1, 1070 Brussel.

Bij de lijsten wordt voor elk der voorgedragen kandidaten een uittreksel van de geboorteakte gevoegd.

SERVICE PUBLIC FEDERAL EMPLOI,
TRAVAIL ET CONCERTATION SOCIALE

[2008/12911]

Juridictions du travail. — Avis aux organisations représentatives. — Place vacante d'un conseiller social effectif au titre de travailleur ouvrier à la cour du travail de Mons, en remplacement de M. Alain De Nooze

Les organisations représentatives intéressées sont invitées à présenter les candidatures à cette fonction conformément aux articles 2 et 3 de l'arrêté royal du 7 avril 1970 et au plus tard dans les trois mois qui suivent la publication du présent avis.

Ces présentations doivent être adressées au SPF Emploi, Travail et Concertation sociale, Service des Juridictions du travail, rue Ernest Blerot 1, à 1070 Bruxelles.

Les listes seront accompagnées d'un extrait d'acte de naissance pour chacun des candidats présentés.

FEDERALE OVERHEIDSDIENST JUSTITIE

[C - 2008/09571]

Rechterlijke Orde. — Vacante betrekkingen

- hoofdgriffier van het vreedegerecht van het kanton Torhout : 1, vanaf 1 januari 2009;
- griffier bij de arbeidsrechtbank te Charleroi : 1;
- adjunct-griffier :
 - bij het hof van beroep te :
 - Brussel : 1;
 - Bergen : 1;
 - bij het arbeidshof te Antwerpen : 1, vanaf 1 september 2008;
- bij de rechtbank van eerste aanleg te :
 - Leuven : 1;
 - Bergen : 1;
- bij het vreedegerecht van het tweede kanton Waver : 1;
- bij de politierechtbank te :
 - Antwerpen : 1, vanaf 1 september 2008;
 - Vilvoorde : 1;
- secretaris bij het parket van de procureur des Konings bij de rechtbank van eerste aanleg te :
 - Antwerpen : 1, vanaf 1 maart 2009;
 - Leuven : 1, vanaf 1 oktober 2008;
 - Brugge : 1, vanaf 19 november 2008;
- adjunct-secretaris bij het parket van de procureur des Konings bij de rechtbank van eerste aanleg te :
 - Brussel : 3;
 - Dendermonde : 1, vanaf 1 september 2008.

De kandidaturen voor een benoeming in de Rechterlijke Orde moeten bij een ter post aangetekend schrijven aan de « FOD Justitie, Directoraat generaal Rechterlijke Organisatie — Dienst Personeelszaken — ROJ 212., Waterloolaan 115, 1000 Brussel », worden gericht binnen een termijn van één maand na de bekendmaking van de vacature in het *Belgisch Staatsblad* (artikel 287 van het Gerechtelijk Wetboek).

De kandidaten dienen een afschrift bij te voegen van het bewijs dat zij geslaagd zijn voor het examen voor de griffies en parketten van hoven en rechtbanken, ingericht door de Minister van Justitie, en dit voor het ambt waarvoor zij kandidaat zijn.

Voor elke kandidatuurstelling dient een afzonderlijk schrijven te worden opgemaakt; de brieven mogen in eenzelfde aangetekende zending worden verstuurd.

SERVICE PUBLIC FEDERAL JUSTICE

[C - 2008/09571]

Ordre judiciaire. — Places vacantes

- greffier en chef de la justice de paix du canton de Torhout : 1, à partir du 1^{er} janvier 2009;
- greffier au tribunal du travail de Charleroi : 1;
- greffier adjoint :
 - à la cour d'appel de :
 - Bruxelles : 1;
 - Mons : 1;
 - à la cour du travail d'Anvers : 1, à partir du 1^{er} septembre 2008;
- au tribunal de première instance de :
 - Louvain : 1;
 - Mons : 1;
- à la justice de paix du deuxième canton de Wavre : 1;
- au tribunal de police de :
 - Anvers : 1, à partir du 1^{er} septembre 2008;
 - Vilvorde : 1;
- secrétaire au parquet du procureur du Roi près le tribunal de première instance de :
 - Anvers : 1, à partir du 1^{er} mars 2009;
 - Louvain : 1, à partir du 1^{er} octobre 2008;
 - Bruges : 1, à partir du 19 novembre 2008;
- secrétaire adjoint au parquet du procureur du Roi près le tribunal de première instance de :
 - Bruxelles : 3;
 - Termonde : 1, à partir du 1^{er} septembre 2008.

Les candidatures à une nomination dans l'Ordre judiciaire doivent être adressées par lettre recommandée à la poste au « SPF Justice, Direction générale de l'Organisation judiciaire — Service du Personnel — ROJ 212, boulevard de Waterloo 115, 1000 Bruxelles », dans un délai d'un mois à partir de la publication de la vacance au *Moniteur belge* (article 287 du Code judiciaire).

Les candidats sont priés de joindre une copie de l'attestation de réussite de l'examen organisé par le Ministre de la Justice, pour les greffes et les parquets des cours et tribunaux et ce pour l'emploi qu'ils postulent.

Une lettre séparée doit être adressée pour chaque candidature; les lettres peuvent être envoyées dans une même enveloppe.

FEDERALE OVERHEIDSDIENST JUSTITIE

[C - 2008/09572]

Rechterlijke Orde. — Vacante betrekkingen. — Erratum

In het *Belgisch Staatsblad* van 10 juni 2006, bladzijde 29183, regel 8, lezen : « Franstalig » i.p.v. « Nederlandstalig ».

SERVICE PUBLIC FEDERAL JUSTICE

[C - 2008/09572]

Ordre judiciaire. — Places vacantes. — Erratum

Au *Moniteur belge* du 10 juin 2006, page 29183, ligne 9, lire : « Francophone » au lieu de « Néerlandophone ».

WETTELIJKE BEKENDMAKINGEN EN VERSCHILLENDE BERICHTEN

PUBLICATIONS LEGALES ET AVIS DIVERS

UNIVERSITE DE LIEGE

Faculté des sciences

Doctorat en sciences

M. Abdoul Jelil Niang, maîtrise en lettres, option géographie (Mauritanie), présentera le jeudi 3 juillet 2008, à 14 h 30 m, à l'amphi Sporck, Institut de Géographie, bâtiment B11 au Sart Tilman, l'examen en vue de l'obtention du grade académique de docteur en sciences.

Cette épreuve consistera en la défense publique d'une dissertation intitulée : « Les processus morphodynamiques, indicateurs de l'état de la désertification dans le sud-ouest de la Mauritanie. Approche par analyse multisource ».

(80420)

Mlle Virginie Sterpenich, licence en sciences biologiques (biologie animale), présentera le mercredi 2 juillet 2008, à 15 heures, à la salle A4, bâtiment B7b (Petits amphithéâtres) au Sart Tilman, l'examen en vue de l'obtention du grade académique de docteur en sciences.

Cette épreuve consistera en la défense publique d'une dissertation intitulée : « Corrélatés cérébraux de la consolidation de la mémoire émotionnelle. Etude en imagerie par résonance magnétique fonctionnelle ».

(80421)

Mlle Caroline Blockx, licence en sciences physiques, présentera le jeudi 10 juillet 2008, à 15 heures, à la salle A4, bâtiment B7b (Petits amphithéâtres) au Sart Tilman, l'examen en vue de l'obtention du grade académique de docteur en sciences.

Cette épreuve consistera en la défense publique d'une dissertation intitulée : « De la topologie magnétosphérique à la morphologie aurore : analyse des observations IMAGE-FUV ».

(80436)

FACULTES UNIVERSITAIRES NOTRE-DAME DE LA PAIX
NAMUR

Faculté des sciences économiques, sociales et de gestion

L'épreuve publique pour l'obtention du grade académique de docteur en sciences économiques et de gestion de M. Jean Gnabo, porteur d'un diplôme de maîtrise d'économétrie et d'un diplôme d'études approfondies en Monnaie, Finance, Banque, aura lieu le mercredi 9 juillet 2008, à 17 heures, à la salle C. Joset de la Faculté des sciences économiques, sociales et de gestion, Rempart de la Vierge 8, à Namur.

M. Jean Gnabo, né à Paris (France) le 11 octobre 1978, présentera et défendra publiquement une dissertation originale intitulée : « The Economic Desirability of Transparency in Foreign-Exchange Policy — Insights from Japan ».

(80423)

FACULTE POLYTECHNIQUE DE MONS

Thèse de doctorat en sciences appliquées

M. Robert David défendra, en séance publique, le lundi 23 juin 2008, à 10 heures, à l'Auditoire 23 (rue de Houdain 9, à Mons), sa thèse de doctorat intitulée : « Modélisation dynamique et commande des procédés d'épuration des eaux usées à boues activées ».

(80427)

M. Bovic Kilundi Y'Ebondi défendra, en séance publique, le jeudi 10 juillet 2008, à 10 heures, à l'Auditoire 23 (rue de Houdain 9, à Mons), sa thèse de doctorat intitulée : « Détection et diagnostic vibratoire de dégradations mécaniques : apport du data mining ».

(80428)

UNIVERSITEIT GENT

Zelfstandig academisch personeel

In de Faculteit geneeskunde en gezondheidswetenschappen is - vanaf 1 oktober 2008 - een deeltijds ambt (50 %) van docent of hoofd-docent te begeben in de vakgroep Huisartsgeneeskunde en Eerstelijnsgezondheidszorg, voor een opdracht omvattend academisch onderwijs, wetenschappelijk onderzoek en wetenschappelijke dienstverlening in het vakgebied huisartsgeneeskunde.

Profiel :

op het ogenblik van de indiening van de kandidatuurstelling houder zijn van een diploma van doctor op proefschrift in het vakgebied huisartsgeneeskunde of van een gelijkwaardig erkend diploma;

erkend huisarts zijn;

momenteel actief zijn in de huisartsgeneeskundige praktijkvoering;

volgehouden wetenschappelijke activiteit vertonen na behalen van het doctoraat;

hoogstaand wetenschappelijk onderzoek hebben verricht in het vakgebied, gestaafd door recente publicaties in nationale en internationale wetenschappelijke tijdschriften die een ruime verspreiding kennen en die een beroep doen op deskundigen voor de beoordeling van de ingezonden manuscripten;

internationale mobiliteit o.m. door onderzoeksverblijven in onderzoeksinstellingen extern aan de instelling waaraan de hoogste academische graad werd behaald, strekt tot aanbeveling;

over de nodige didactische, communicatieve en organisatorische vaardigheden beschikken om academisch onderwijs te verzorgen.

Strekken tot aanbeveling :

ervaring in ontwikkeling van medisch onderwijs en onderwijs in de huisartsopleiding;

ervaring in begeleiding en aansturen van master-theses;

ervaring in onderwijs in de huisartsgeneeskunde.

Dit deeltijds ambt (50 %) geeft in principe aanleiding tot een benoeming in vast verband of tot een welomschreven beperkte hernieuwbare tijdsduur.

Afhankelijk van het specifieke profiel van de geselecteerde kandidaat wordt de graad van docent dan wel hoofddocent toegekend.

De kandidaturen dienen in tweevoud per aangetekend schrijven gericht te worden aan de rector van de Universiteit Gent, Sint-Pietersnieuwstraat 25, 9000 Gent, op de daartoe voorziene sollicitatieformulieren voor ZAP, vergezeld van de bekwaamheidsbewijzen (afschriften van de diploma's), uiterlijk tegen 18 juli 2008.

De sollicitatieformulieren voor ZAP kunnen bekomen worden op het adres van de Universiteit Gent t.a.v. de directie Personeel en Organisatie, Sint-Pietersnieuwstraat 25, 9000 Gent, of telefonisch aangevraagd op nrs. +32-9-264 31 29 of +32-9-264 31 30. Zij worden eveneens op het internet ter beschikking gesteld, URL : <http://www.ugent.be/nl/voorzieningen/personeelszaken/aanwerving/medewerkers/formulieren/zap>

(80429)

Zes voltijdse ambten van docent of hoofddocent met hoofdzakelijk onderzoeksoverdracht ten laste van het bijzonder onderzoeksfonds 2009.

Aan de Universiteit Gent zijn met ingang vanaf 1 oktober 2009 zes voltijdse ambten in het zelfstandig academisch personeel (ZAP) te begeven. De te begeven ambten zijn voorzien in de aanvangsgraad van docent of hoofddocent.

Minstens één van de ambten is te begeven voor de vakgebieden in de groep van de alfa-faculteiten (letteren en wijsbegeerte, rechtsgeleerdheid, economie en bedrijfskunde, psychologie en pedagogische wetenschappen, politieke en sociale wetenschappen).

Minstens één van de ambten is te begeven voor de vakgebieden in de groep van de bèta-faculteiten (wetenschappen, ingenieurswetenschappen, bio-ingenieurswetenschappen).

Minstens één van de ambten is te begeven voor de vakgebieden in de groep van de gammafaculteiten (geneeskunde en gezondheidswetenschappen, diergeneeskunde, farmaceutische wetenschappen).

Het opnemen van één van deze ambten impliceert het privilege om zich gedurende een periode van 1 tot 5 jaar nagenoeg exclusief toe te leggen op onderzoeksactiviteiten, met een beperkte onderwijsopdracht ten belope van ten hoogste 9 studiepunten per academiejaar. Deze periode is aansluitend hernieuwbaar tot max. 10 jaar. Nadien kan de invulling van de opdracht van dit ambt door het universiteitsbestuur worden gewijzigd wat betreft de tijdsbesteding voor onderwijs, onderzoek en wetenschappelijke dienstverlening.

Een voltijds ambt geeft in principe aanleiding tot een benoeming in vast verband. Het universiteitsbestuur kan, in het geval van eerste benoeming tot lid van het zelfstandig academisch personeel, overgaan tot een aanstelling in een tijdelijk dienstverband voor een duur van ten hoogste drie jaar. Deze periode mondt uit in een vaste benoeming, indien het universiteitsbestuur de prestaties van de betrokkene gunstig beoordeelt.

Afhankelijk van het specifieke profiel van de geselecteerde kandidaat wordt de graad hoofddocent dan wel docent toegekend.

Bij elk van de ambten hoort een onderzoekskrediet van 170.000 euro (indexeerbaar) bestaande uit werkings- en personeelsmiddelen. Deze middelen maken het mogelijk om gedurende 4 jaar een doctoraatsbursaal te engageren en het onderzoek van deze medewerker te financieren.

Profiel :

houder zijn van een diploma van doctor op proefschrift of van een gelijkwaardig erkend diploma en beschikken over ten minste drie jaar postdoctorale onderzoekservaring op 1 oktober 2009;

excellent wetenschappelijk onderzoek hebben verricht in een vakgebied, wat onder meer blijkt uit onderzoeksoverdracht van hoog niveau in internationale publicaties (tijdschriften en/of boeken) met leescomité;

ervaring hebben in het leiden van onderzoek en/of het begeleiden van doctoraten;

internationale mobiliteit o.m. door onderzoeksverblijven in onderzoeksinstellingen extern aan de instelling waaraan de hoogste academische graad werd behaald, strekt tot aanbeveling;

over de nodige didactische, communicatieve en organisatorische vaardigheden beschikken om academisch onderwijs te kunnen verzorgen.

Ook niet-Nederlandstaligen kunnen solliciteren; bij benoeming of aanstelling met het uitzicht op vaste benoeming dienen zij zich binnen drie jaar in het Nederlands te kunnen uitdrukken. De bestuurstaal aan de Universiteit Gent is het Nederlands.

De kandidaturen dienen in tweevoud per aangetekend schrijven gericht aan de rector van de Universiteit Gent, rectoraat, Sint-Pietersnieuwstraat 25, 9000 Gent, op de daartoe voorziene sollicitatieformulieren voor ZAP, met toevoeging van een uiteenzetting van het tijdens het mandaat van ZAP met hoofdzakelijk onderzoeksoverdracht door de kandidaat vooropgestelde wetenschappelijk onderzoek (« onderzoeksplan », minimum drie en maximaal vijf bladzijden in het Engels samen met een Engelstalige samenvatting op één bladzijde), vergezeld van de bekwaamheidsbewijzen (o.m. afschriften van de diploma's), uiterlijk tegen 7 november 2008. De postdatum geldt als ontvangstdatum.

Nadere informatie betreffende deze vacatures kan verkregen worden bij de afdeling Onderzoekcoördinatie van de directie Onderzoeksaanleggenheden, tel. +32-9-264 30 33 of e-mail : Dirk.Decraemer@Ugent.be.

De sollicitatieformulieren voor ZAP kunnen bekomen worden op het adres van de Universiteit Gent, t.a.v. de directie Personeel en Organisatie, Sint-Pietersnieuwstraat 25, 9000 Gent, of telefonisch aangevraagd op nrs. +32-9-264 31 29 of +32-9-264 31 30.

Zij worden eveneens op het internet ter beschikking gesteld, URL : <http://www.ugent.be/nl/nieuwsagenda/vacatures/formulierBOF.doc> (80437)

UNIVERSITE LIBRE DE BRUXELLES

Vacance d'un poste académique temps partiel
(correspondant à 1/10 de temps plein)

Domaine : sciences juridiques.

Discipline : droit fiscal des personnes physiques (impôts sur le revenu).

Faculté de droit

Département ou section : Faculté de droit de l'U.L.B.

Titre requis : licencié en droit et, de préférence, docteur en droit après soutenance d'une thèse.

Compétences requises : maîtrise du domaine de spécialisation.

Vacance n° 2008/033.

Renseignements complémentaires à l'adresse
<http://www.ulb.ac.be/docs/greffe/vacances/academique/index.html> (80430)

Vacance d'un poste académique temps partiel à titre intérimaire
(correspondant à 1/10 équivalent de temps plein)

Domaine : sciences.

Discipline : informatique : administration de systèmes.

Faculté des sciences

Département d'Informatique.

Titre requis : licencié ou maître en sciences informatiques, ou ingénieur civil en informatique et de préférence docteur avec thèse dans le domaine de l'informatique.

Compétences requises : connaissance théorique et expérience pratique dans le domaine de l'administration de systèmes informatiques.

Vacance n° 2008/041.

Renseignements complémentaires à l'adresse
<http://www.ulb.ac.be/docs/greffe/vacances/academique/index.html> (80431)

Vacance d'un poste académique temps plein
Chaire de littérature française médiévale et philologie

Domaine : langues et lettres.

Discipline : littérature française médiévale et philologie.

Faculté de philosophie et lettres

Département de langues et littératures

Titre requis : docteur à thèse (en langues et lettres).

Compétences requises : le/la candidat(e) possèdera une connaissance approfondie de la littérature française médiévale, dans ses dimensions esthétique et linguistique. La maîtrise des techniques de l'écrit des textes anciens et modernes est indispensable. Un intérêt marqué pour l'histoire externe de la langue française, des origines à nos jours, et pour son étude variationnelle est également requis.

Vacance n° 2008/042.

Renseignements complémentaires à l'adresse
<http://www.ulb.ac.be/docs/greffe/vacances/academique/index.html>
(80432)

Vacance d'un poste académique temps partiel
(correspondant à 4/10 de temps plein)

Domaine : sciences de la motricité.

Discipline : prévention - santé.

Institut des sciences de la motricité.

Titre requis : docteur en sciences de la motricité (ou tout autre diplôme pouvant être reconnu comme équivalent). Un diplôme de master en kinésithérapie et réadaptation (ou tout autre diplôme pouvant être reconnu comme équivalent) peut être un atout.

Compétences requises : le candidat(e) devra posséder une expérience dans le domaine de l'adaptation cardiorespiratoire à l'effort y compris des sujets présentant des limitations motrices, respiratoires et/ou cardio-vasculaires.

Vacance n° 2008/043.

Renseignements complémentaires à l'adresse
<http://www.ulb.ac.be/docs/greffe/vacances/academique/index.html>
(80433)

Vacance d'un poste académique temps partiel
(correspondant à 4/10 de temps plein)

Domaine : sciences de la motricité.

Discipline : prévention - santé.

Institut des sciences de la motricité

Titre requis : docteur en sciences de la motricité (ou tout autre diplôme pouvant être reconnu comme équivalent). Un diplôme de master en kinésithérapie et réadaptation (ou tout autre diplôme pouvant être reconnu comme équivalent) peut être un atout.

Compétences requises : le candidat(e) devra posséder une expérience dans le domaine des adaptations neuromusculaires et physiologiques à l'exercice et leurs évolutions avec l'âge.

Vacance n° 2008/044.

Renseignements complémentaires à l'adresse
<http://www.ulb.ac.be/docs/greffe/vacances/academique/index.html>
(80434)

Ouverture de vacance

L'Université libre de Bruxelles annonce l'ouverture de la vacance, à partir du 1^{er} octobre 2008, du poste suivant :

Faculté des sciences psychologiques et de l'éducation

Service EB010 Décanat

1 poste d'assistant intérimaire 50 %

Discipline concernée : psychologie cognitive et psycholinguistique.

Après du président du conseil pédagogique ex officio.

Cours concernés : principalement, les TP de « Psychologie expérimentale » en BA1 et d'« Introduction à la psycholinguistique » en BA2; mais également l'encadrement d'autres activités notamment dans le domaine de l'analyse des données et des statistiques en BA et en Master.

Profil des candidats : être porteur d'une licence (ou master 120 ECTS) en sciences psychologiques ou en logopédie. Pouvoir justifier de compétences particulières dans le domaine de la psychologie cognitive et de la psycholinguistique. Les candidats sont invités à rédiger un texte sur leurs intérêts de recherche de 2 pages maximum.

Poste au cadre : 08-A-ASS-416 (E)

Les postes d'assistant vacants repris ci-dessus sont destinés à des candidats porteurs d'un diplôme de second cycle. Cependant, un candidat détenteur d'une thèse de doctorat pressenti pour une nomination à un poste d'assistant, pourra, à titre exceptionnel, être nommé en qualité d'assistant intérimaire pour une durée d'un an. Ce mandat ne pourra toutefois pas être reconduit.

Les candidat(e)s sont invité(e)s à utiliser le CV qui peut être téléchargé via le site WEB de l'Université à l'adresse suivante : <http://www.ulb.ac.be/tools/CV-type.rtf>

La candidature accompagnée dudit CV, doit être adressée en deux exemplaires à Philippe Vincke, Recteur de l'Université, avenue F.D. Roosevelt 50, 1050 Bruxelles.

La date limite du dépôt des candidatures est fixée au 18 juillet 2008.
(80435)

**Decreet van 18 mei 1999
houdende organisatie van de ruimtelijke ordening**

—
Gemeente Rijkevorsel
—

Ruimtelijk structuurplan Rijkevorsel

Openbaar onderzoek

Het college van burgemeester en schepenen,

Overeenkomstig de bepalingen van artikel 33 van het decreet van 18 mei 1999, houdende de organisatie van de ruimtelijke ordening.

Brengt ter kennis van de bevolking dat het ontwerp gemeentelijk ruimtelijk structuurplan Rijkevorsel, bestaande uit :

ontwerp;

ontwerp-kaartenbundel,

opgemaakt werd overeenkomstig de wettelijke bepalingen en door de gemeenteraad voorlopig werd vastgesteld in zitting van 26 mei 2008.

Het plan ligt voor eenieder ter inzage in het gemeentehuis, Molenstraat 5, 2310 Rijkevorsel, dienst ruimtelijke ordening vanaf dinsdag 2 juli 2008 tot en met maandag 29 september 2008, te 19 u. 30 m.

Al wie omtrent dit plan suggesties, bezwaren of opmerkingen heeft, moet die per aangetekend schrijven overmaken aan de Gecoro (gemeentelijke commissie ruimtelijke ordening), p/a dienst ruimtelijke ordening, Molenstraat 5, te 2310 Rijkevorsel of afgeven tegen ontvangstbewijs, uiterlijk op 29 september 2008, te 19 u. 30 m.

(28640)

Gemeente Zedelgem

Bijzonder plan van aanleg « dorpskom Loppem »
Openbaar onderzoek

Het college van burgemeester en schepenen onderwerpt, overeenkomstig de bepalingen van artikel 19 van het decreet van 22 oktober 1996, het BPA Dorpskom Loppem, bestaande uit een memorie van toelichting, plan bestaande toestand, bestemmingsplan en stedenbouwkundige voorschriften, en voorlopig aanvaard in de gemeenteraadzitting van 26 juni 2008, aan een openbaar onderzoek.

Het publiek kan vanaf 2 juli 2008 tot en met 31 juli 2008 kennis nemen van dit plan, op de dienst ruimtelijke planning, Snellegemsestraat 1, te Zedelgem.

Wie bezwaren en/of opmerkingen wil doen gelden tegen het ontworpen BPA, wordt verzocht deze schriftelijk en aangetekend te bezorgen aan het college van burgemeester en schepenen, Snellegemsestraat 1, 8210 Zedelgem, en dit ten laatste op 31 juli 2008, te 17 uur, dag en uur waarop proces-verbaal van de sluiting van het onderzoek zal worden opgemaakt.

(28641)

Aankondigingen – Annonces

VENNOOTSCHAPPEN – SOCIETES

**Chatho, naamloze vennootschap,
Kasteeldreef 1, 3150 Tildonk**

RPR Leuven 0471.458.897

De aandeelhouders worden uitgenodigd tot het bijwonen van de algemene vergadering die zal worden gehouden op 18 juli 2008, te 19 uur, op de maatschappelijke zetel te Tildonk, Kasteeldreef 1. Agenda : 1. Goedkeuring uitstel algemene vergadering van 6 juni 2008, naar 18 juli 2008. 2. Verslag raad van bestuur. 3. Goedkeuring jaarrekening per 31 december 2007. 4. Bestemming resultaat. 5. Kwijting aan bestuurders. Zich richten naar de statuten.

De raad van bestuur.

(28642)

**MAESTRO INVEST, sicav de droit belge,
catégorie valeurs mobilières et liquidités,
Montagne du Parc 3, 1000 Bruxelles**

R.P.M. Bruxelles 0452.797.780

Avis de convocation à l'assemblée générale ordinaire

L'assemblée générale ordinaire des actionnaires se tiendra le 17 juillet 2008, à 11 h 30 m, avenue de l'Astronomie 14, à 1210 Bruxelles, aux fins d'entendre le rapport de gestion du conseil d'administration et le rapport du commissaire et d'adopter les propositions suivantes :

1. Approbation par compartiment des comptes de l'exercice clos le 31 mars 2008 et de l'affectation des résultats.

2. Décharge aux administrateurs et au commissaire, par compartiment, pour l'exercice de leur mandat jusqu'au 31 mars 2008.

3. Renouvellement du mandat des administrateurs en place pour une durée d'un an, prenant fin à l'issue de l'assemblée générale ordinaire de 2009.

4. Divers.

Pour pouvoir assister à cette assemblée ou s'y faire représenter, les actionnaires voudront bien se conformer à l'article 20 des statuts. Le dépôt des titres doit se faire au plus tard le 11 juillet 2008, à 16 heures, chez Fortis Banque à 1000 Bruxelles, Montagne du Parc 3.

L'assemblée délibérera valablement quel que soit le nombre d'actions présentes ou représentées. Chaque action dispose d'un droit de vote proportionnel à la partie du capital qu'elle représente.

Le conseil d'administration.
(28643)

**MAESTRO INVEST, bevek naar Belgisch recht,
Categorie effecten en liquide middelen,
Warandeborg 3, 1000 Brussel**

RPR Brussel 0452.797.780

Bijeenroeping van de gewone algemene vergadering

De gewone algemene vergadering van aandeelhouders zal doorgaan op 17 juli 2008, om 11 u. 30 m., Sterrenkundelaan 14, te 1210 Brussel, om kennis te nemen van het beheersverslag van de raad van bestuur en het verslag van de commissaris en de volgende voorstellen goed te keuren :

1. Goedkeuring per compartiment van de jaarrekening afgesloten op 31 maart 2008 en van de aanwending van het resultaat.

2. Kwijting aan de bestuurders en aan de commissaris, per compartiment, voor de uitoefening van hun mandaat tot 31 maart 2008.

3. Hernieuwing van het mandaat van de huidige bestuurders voor de duur van één jaar; deze mandaten lopen tot aan de gewone algemene vergadering van 2009.

4. Varia.

De aandeelhouders die deze vergadering wensen bij te wonen, worden verzocht zich te schikken naar de bepalingen van artikel 20 van de statuten. De deponering van de aandelen aan toonder moet gebeuren bij Fortis Bank, te 1000 Brussel, Warandeborg 3, ten laatste op 11 juli 2008, om 16 uur.

De vergadering zal geldig beraadslagen en beslissen ongeacht het aantal aanwezige of vertegenwoordigde aandelen. Ieder aandeel verleent stemrecht in verhouding tot het gedeelte van het kapitaal dat het belichaamt.

De raad van bestuur.

(28643)

**DAVO, naamloze vennootschap,
Charles de Kerchovelaan 12/1, 9000 Gent**

Ondernemingsnummer 0444.363.037

Algemene vergadering ter zetel op 19/07/2008, om 16 uur. Agenda : Jaarverslag. Goedkeuring jaarrekening. Bestemming resultaat. Kwijting bestuurders. Divers.

(AOPC1804275/27.06)

(28733)

**DOVA,, burgerlijke vennootschap
onder de vorm van een naamloze vennootschap,
F. Van Ryhovelaan 274, 9000 Gent**

Ondernemingsnummer 0444.366.304

Algemene vergadering ter zetel op 19/07/2008, om 17 uur. Agenda : Jaarverslag. Goedkeuring jaarrekening. Bestemming resultaat. Kwijting bestuurders. Divers.

(AOPC-1-8-04274/27.06)

(28734)

**Immobilière des Nations, société anonyme,
avenue Franklin Roosevelt 127, 1050 BRUXELLES**

Numéro d'entreprise 0412.707.977

Assemblée ordinaire au siège social le 17/07/2008, à 18 heures. Ordre du jour : Rapport du C.A. Approbation comptes annuels. Affectation résultats. Décharge administrateurs. Divers.

(AOPC-1-8-07396/27.06) (28735)

**JEREMY, naamloze vennootschap,
Zijpstraat 173, 1851 HUMBEEK**

Ondernemingsnummer 0430.065.336

Algemene vergadering ter zetel op 14 juli 2008, om 17 u. 30 m. Agenda : Jaarverslag. Goedkeuring jaarrekening. Bestemming resultaat. Kwijting bestuurders. (Her)Benoemingen. Divers.

(AOPC-1-8-07511/27.06) (28736)

**PRESIDENT BUILDING, société anonyme,
avenue Franklin Roosevelt 127, 1050 BRUXELLES**

Numéro d'entreprise 0430.252.408

Assemblée ordinaire au siège social le 17/07/2008, à 19 heures. Ordre du jour : Rapport du C.A. Approbation comptes annuels. Affectation résultats. Décharge administrateurs. Divers.

(AOPC-1-8-07397/27.06) (28737)

**TOUFRAIS, société anonyme,
route de Rochefort 150, 5570 Beauraing**

Numéro d'entreprise 0460.604.401

En raison du quorum non atteint lors de la première assemblée, une deuxième assemblée ordinaire est convoquée le 18/07/2008, à 17 heures, au siège social. Cette assemblée pourra valablement délibérer quelque soit le nombre d'actions représentées. Ordre du jour : Rapport du C.A. Approbation comptes annuels. Affectation résultats. Décharge administrateurs. Divers.

(AOPC-1-8-05214/27.06) (28738)

**Le Panier de la Marquise, société anonyme,
route de Tilice 3, 4041 Milmort**

Numéro d'entreprise 0437.294.608

Assemblée ordinaire au siège social le 14 juillet 2008, à 18 heures. Ordre du jour : 1. Lecture et approbation du rapport du conseil d'administration. 2. Lecture et approbation des comptes annuels. 3. Affectation du résultat. 4. Approbation des rémunérations et prélèvements des administrateurs. 5. Décharges à donner aux administrateurs. 6. Nominations - Démissions. Pour la présence à l'assemblée générale se conformer aux statuts.

(28743)

**Trans-European Leasing, naamloze vennootschap, in vereffening,
rue de la Croix de Fer 56-58, 1000 Brussel**

Ondernemingsnummer 0419.460.860 — RPR Brussel

De aandeelhouders van de vennootschap worden uitgenodigd, aanwezig te zijn op de buitengewone algemene vergadering die zal worden gehouden op het kantoor van notarissen Van Bael, Holvoet, Van Bael & Verhaert, te Antwerpen, Mechelsesteenweg 65, op maandag 14 juli 2008, om 14 uur, met volgende agenda :

1. Zetelverplaatsing.
2. Omzetting kapitaal in euro.

3. Ontslag en decharge vereffenaar.

4. Aanstelling vereffenaar en omschrijving van zijn machten.

5. Wijziging van de statuten om ze in overeenstemming te brengen met de nieuwe toestand en structuur van de vennootschap en in functie van de coördinatie goedkeuring van een nieuwe Nederlandse tekst van de statuten.

De vereffenaar.

(28744)

**Belimpro, naamloze vennootschap,
Van Breestraat 9, 2018 Antwerpen**

0449.295.585 RPR Antwerpen

Jaarvergadering op 14/07/2008 om 20 u. op de zetel. Agenda : 1. Verslag van de raad van bestuur. 2. Goedkeuring van de jaarrekeningen per 31 december 2007. 3. Resultaatsbestemming. 4. Kwijting aan de bestuurders. 5. Goedkeuring vergoeding bestuurders. 6. Rondvraag.

(28739)

**Blue Stores, société anonyme,
rue Sergent de Bruyne 62-64, 1070 Anderlecht**

0446.905.395 RPM Bruxelles

Les actionnaires seront invités à l'assemblée générale au siège social, du 30/06/2008 à 14 heures. Ordre du jour : Rapport du Conseil d'administration. Approbation des comptes annuels au 31/01/2008. Affectation du résultat. Décharge aux administrateurs. Démissions et nominations. Approbation des émoluments. Divers.

(28740)

**De Bondt, naamloze vennootschap,
Handelsstraat 86, 1840 Londerzeel**

0422.967.708 RPR Brussel

De aandeelhouders worden verzocht de jaarlijkse buitengewone algemene vergadering bij te wonen die zal gehouden worden op dinsdag 22 juli 2008, om 20 uur, op de maatschappelijke zetel. Agenda : 1. Verslag raad van bestuur. 2. Goedkeuring jaarrekening per 31/12/2007. 3. Bestemming resultaat. 4. Kwijting raad van bestuur. 5. Herbenoemingen. 6. Allerlei. De aandeelhouders dienen zich te schikken naar de statuten.

(28741)

**Jacon, naamloze vennootschap,
Kemzekedorp 16, 9190 Stekene**

0440.936.561 RPR Dendermonde

Jaarvergadering op 30 juni 2008, om 16 uur, op de zetel. Agenda : Verslag raad van bestuur. Goedkeuring jaarrekening per 31 december 2007. Bestemming resultaat. Kwijting bestuurders. Varia.

(28742)

Openbare Besturen en Technisch Onderwijs**Administrations publiques
et Enseignement technique**

OPENSTAANDE BETREKKINGEN – PLACES VACANTES

Henri Serruys Ziekenhuis AV

Innovatieve referentiezorg voor iedereen. Dit is de visie van het fusie-ziekenhuis AZ Sint-Jan-Brugge-Oostende AV die op 1 januari 2009 van start gaat. Om onze medische teams nu te versterken, zijn wij op zoek naar een gedreven :

Pediater (m/v)

U bent hoofdzakelijk werkzaam op de campus Henri Serruys, te Oostende, waar de afdeling pediatrie de laatste jaren een stijgend aantal consultaties en hospitalisaties kent. Daarnaast bent u actief op de bloeiende afdeling materniteit die het kwaliteitslabel van « baby-vriendelijk ziekenhuis » heeft behaald. U krijgt eveneens de kans om een subspecialisatie uit te bouwen op de campus Sint-Jan, te Brugge.

Vereist :

Een erkenning als geneesheer-specialist in de pediatrie of geneesheer-specialist pediater in opleiding (laatstejaars).

Aanbod :

Naast een activiteit op de campussen Henri Serruys en Sint-Jan bieden wij u zeer interessante contractvoorwaarden.

Info :

Voor specifieke info kan u terecht bij dr. Marc Naert, diensthoofd pediatrie Henri Serruys Ziekenhuis, op het nummer 059-55 52 48, e-mail : marc.naert@henriserruysav.be of dr. Patrick Degomme, diensthoofd pediatrie AZ Sint-Jan Brugge, op het nummer 050-45 27 40, e-mail pediatrie@azbrugge.be.

U kan ook terecht bij dr. Alexandre Beernaert, hoofdgeneesheer Henri Serruys Ziekenhuis, op het nummer 059-55 51 21 of dr. Hans Rigauts, hoofdgeneesheer-directeur AZ Sint-Jan Brugge, op het nummer 050-45 22 40.

Sollicitatie :

Uw sollicitatiebrief, curriculum vitae en de nodige documenten stuurt u naar Henri Serruys Ziekenhuis AV, personeelsdienst, Kaïrostraat 84, 8400 Oostende. Bij vragen i.v.m. uw kandidatuurstelling kan u contact opnemen met Mevr. Dorine Lauwereyns, op het nummer 059-55 52 85 of e-mail personeelsdienst@henriserruysav.be.

(28644)

Hogeschool voor Wetenschap & Kunst

De Hogeschool voor Wetenschap & Kunst, het departement Muziek, Podiumkunsten en Onderwijs, vestiging Lemmensinstituut, Herestraat 53, te 3000 Leuven, biedt de volgende vacante betrekkingen aan voor het academiejaar 2008-2009 :

1. Deeltijdse praktijkassistenten belast met de piano-begeleiding (80 %).

Vereiste : meester in de muziek optie piano of gelijkgestelde + ervaring als begeleider.

2. Deeltijds praktijkassistent instrument gitaar (40 %).

Vereiste : meester in de muziek optie gitaar of gelijkgestelde.

3. Deeltijdse praktijkassistent training lezing en gehoor (30 %).

Vereiste : meester in de muziek optie muziektheorie-schriftuur of gelijkgestelde.

4. Deeltijdse praktijkassistenten harmonie, praktische harmonie en schriftuur (170 %).

Vereiste : meester in de muziek optie muziektheorie-schriftuur of gelijkgestelde.

5. Deeltijdse praktijkassistent jazz individuele en groeps praxis (45 %).

Vereiste : meester in de muziek optie jazz, bij voorkeur optie piano of gelijkgestelde.

6. Deeltijds praktijkassistent groepsmuziektherapie (20 %).

Vereiste : meester in de muziek optie muziektherapie + ruime ervaring groepsmuziektherapie.

7. Deeltijdse praktijkassistent piano (55 %).

Vereiste : meester in de muziek optie piano of gelijkgestelde.

8. Deeltijdse praktijkassistent slagwerk (30 %).

Vereiste : meester in de muziek optie slagwerk of gelijkgestelde.

9. Voltijds praktijkassistent dictie en logopedie (100 %).

Vereiste : licentiaat logopedie.

10. Deeltijds praktijkassistent woordkunst tekstanalyse (20 %).

Vereiste : meester in dramatische kunst optie woordkunst of gelijkgestelde.

11. Deeltijdse praktijkassistent stemvorming (10 %).

Vereiste : meester in de muziek optie zang of gelijkgestelde.

12. Deeltijds praktijkassistent muziekpedagogie (30 %).

Vereiste : meester in de muziek, optie muziekpedagogie.

13. Deeltijds docent hobo (20 %).

Vereiste : meester in de muziek, optie hobo of gelijkgestelde.

14. Deeltijds praktijkassistent filosofie/esthetica (20 %).

Vereiste : licentiaat in de filosofie.

15. Deeltijds praktijkassistent kamermuziek en saxofoon (50 %).

Vereiste : meester in de muziek, optie instrument saxofoon en kamermuziek of gelijkgestelde.

16. Deeltijds praktijkassistent hoorn (30 %).

Vereiste : meester in de muziek, optie hoorn of gelijkgestelde.

17. Deeltijds praktijkassistent trompet (50 %).

Vereiste : meester in de muziek, optie instrument trompet of gelijkgestelde.

18. Deeltijds assistent muziektherapie (45 %).

Vereiste : meester in de muziek, optie muziektherapie + ruime ervaring.

19. Deeltijds praktijkassistent muziektherapie (15 %).

Vereiste : meester in de muziek, optie muziektherapie.

20. Administratief en Technisch personeel, B21 (155 %).

Vereiste : diploma hoger onderwijs van het korte type.

21. Administratief en Technisch personeel, A22 (40 %).

Vereiste : diploma hoger onderwijs van het lange type.

22. Voltijdse praktijkassistent vakdidactiek (100 %).

Vereiste : meester in de muziek.

23. Voltijdse assistenten schriftuur (220 %).

Vereiste : meester in de muziek.

Voor alle onderwijsaanbiedingen geldt een voorkeur voor kandidaten met ervaring in het hoger kunstonderwijs. Kandidaturen met CV vóór 15 augustus 2008 te richten aan de heer Marc Erkens, departementshoofd.

(28645)

**Institut technique supérieur Cardinal Mercier
Enseignement de Promotion sociale
boulevard Lambermont 17, 1030 Schaerbeek**

—
Emplois vacants pour l'année scolaire 2008/2009

Enseignement secondaire inférieur

Intitulé des UF	Intitulé du cours
Equipement de l'habitation	T.P. dépan. Electro
Equipement de l'habitation	Dessins schéma
Equipement de l'habitation	Techno Elect.
Equipement de l'habitation	Electricité
Equipement de l'habitation	T.P. sanitaire
Equipement de l'habitation	Techno sanitaire
Automobile : aide-mécanicien : pratique garage	P.P.
Automobile : aide-mécanicien : travaux d'électricité	Labo/P. Elect.

Enseignement secondaire supérieur

Intitulé des UF	Intitulé du cours
Electricité - Electronique appliquée à l'automobile	Labo/T.P.
Techno et pratique automobile : moteurs thermiques	Techno/T.P.
Métier de l'auto. Commu. et traitement de l'information	
Techno. et pratique automobile : entretien des organes moteurs	Techno. org. mot./T.P. de l'auto
Techno. et pratique automobile : réparation des organes moteurs	
Maintenance de véhicules auto. Labo. de méca. et électro.	Labo
Epreuve intégrée : mécanicien de véh. de tourisme et utilitaire	
Connaissance de gestion de base	Droit/Commerce/Inf./Compta.
Informatique - Initiation	
Informatique - Tableur - Niveau élémentaire	
Informatique - Logiciel graphique d'exploitation	

Enseignement supérieur

Intitulé des UF	Intitulé du cours
Electricité et électronique générales	Electricité : électronique
Mathématiques 31.1	
Inf. appli. aux sciences et aux technologies : initiation à l'inf.	
Logique combinatoire et séquentielles	
Communication et gestion	
Mathématique appliquée au domaine technique	
Inf. appli. aux sciences et aux technologies : bases de la programm.	
asservissements des systèmes linéaires	
Transmission analogique	
Electronique de puissance	
Systèmes logiques programmés	
Automates programmables	
Asservissement numérique	
transmission numérique	
Projet électronique	
Etude des sols et des matériaux de construction	
Dessin technique et DAO	
Sensibilité en matière de sécurité-santé sur chantier	
Informatique appliquée aux sciences et aux technologies en réseaux	

**Gerechtelijke akten
en uittreksels uit vonnissen**

**Actes judiciaires
et extraits de jugements**

**Bekendmaking gedaan overeenkomstig artikel 488bis e, § 1
van het Burgerlijk Wetboek**

**Publication faite en exécution de l'article 488bis e, § 1^{er}
du Code civil**

—
*Aanstelling voorlopig bewindvoerder
Désignation d'administrateur provisoire*

—
Verbeterend bericht

—
Vredegerecht van het eerste kanton Aalst

—
Bij vonnis van de vrederechter van het eerste kanton Aalst, verleend op 27 mei 2008, werd Claes, Maria, geboren te Olen op 10 november 1928, wonende te 9520 Bavegem, Hoogbavegemstraat 67, verblijvende in het Psychiatrisch Ziekenhuis Zoete Nood Gods, Reymeersstraat 13A, te 9340 Lede, niet in staat verklaard zelf haar goederen te beheren en kreeg toegevoegd als voorlopig bewindvoerder: Mr. Van Den Moortgate, Jan, advocaat te 9700 Oudenaarde, Einestraat 22.

Voegt toe als vertrouwenspersoon: Mevr. Van Den Berghe, Agnes, wonende te 9860 Oosterzele, Bavegemstraat 24.

Er werd vastgesteld dat het verzoekschrift neergelegd werd op 4 april 2008.

Bij vonnis van de vrederechter van het eerste kanton Aalst, verleend op 12 juni 2008:

zegt voor recht dat in het vonnis d.d. 27 mei 2008, met rolnummer 08A350, in het beschikkend gedeelte de naam van de voorlopig bewindvoerder « Van Den Moortgate, Jan » dient gelezen te worden als en vervangen te worden door « Van Den Noortgate, Jan ».

Aalst, 19 juni 2008.

Voor eensluidend uittreksel: de eerstaanwezend adjunct-griffier, (get.) Veerle Van den Abbeele.

(67317)

—
Vredegerecht van het derde kanton Antwerpen

—
Bij vonnis van de vrederechter van het derde kanton Antwerpen, verleend op 12 juni 2008, werd Claesen, Emilienne, geboren te Hasselt op 7 december 1932, wonende te 2600 Berchem (Antwerpen), Potvlietstraat 10, bus 64, verblijvende in ZNA Hoge Beuken, neuro 2, Cdt. Weynsstraat 165, te 2660 Hoboken (Antwerpen), niet in staat verklaard haar goederen te beheren en kreeg toegevoegd als voorlopig bewindvoerder: Polus, Diana, wonende te 2140 Borgerhout (Antwerpen), Vosstraat 31.

Er werd vastgesteld dat het verzoekschrift neergelegd werd op 28 mei 2008.

Antwerpen, 19 juni 2008.

Voor eensluidend uittreksel: de hoofdgriffier, (get.) Roger Wouters.

(67318)

Vredegerecht van het kanton Arendonk

—
Bij vonnis van de vrederechter van het kanton Arendonk, geveld op 17 juni 2008, werd Michielsens, Adrianus Petrus, geboren te Chaam (Nederland) op 30 januari 1923, gepensioneerde, wonende te 2380 Ravels, Blauwe Kei 62, niet in staat verklaard zelf zijn goederen te beheren en kreeg toegevoegd als voorlopig bewindvoerder: Coppens, Henricus Wilhelmus Antonius, geboren te Gilze en Rijen (Nederland) op 13 maart 1943, wonende te 5126 VE Gilze en Rijen, Burgemeester Van Poppelstraat 92.

Arendonk, 19 juni 2008.

De hoofdgriffier, (get.) Heylen, Hilde.

(67319)

—
Vredegerecht van het kanton Brasschaat

—
Bij beschikking van de vrederechter van het kanton Brasschaat, verleend op 17 juni 2008, werd Brauns, Stefanie, geboren te Ekeren (Antwerpen) op 4 juni 1986, arbeidster, wonende te 2930 Brasschaat, Bredabaan 791, niet in staat verklaard haar goederen te beheren en kreeg toegevoegd als voorlopig bewindvoerder: Mr. Véronique Matthyssens, advocaat, kantoorhoudende te 2000 Antwerpen, Amerikalei 60.

Er werd vastgesteld dat het verzoekschrift neergelegd werd op 6 juni 2008.

Brasschaat, 20 juni 2008.

De hoofdgriffier, (get.) Ooms-Schrijvers, Maria.

(67320)

—
Vredegerecht van het kanton Diksmuide

—
Bij beschikking van de vrederechter van het kanton Diksmuide, verleend op 16 juni 2008, werd Poznanska, Anna, geboren te Anchzejow (Polen) op 15 juli 1921, wonende te 8650 Houthulst, Kouterstraat 46, niet in staat verklaard zelf haar goederen te beheren en kreeg toegevoegd als voorlopig bewindvoerder: Libeert, Philippe, geboren te Roeselare op 25 september 1957, advocaat, wonende te 8600 Diksmuide, De Breyne Peellaertstraat 21.

Diksmuide, 17 juni 2008.

De eerstaanwezend adjunct-griffier, (get.) Janssens, Ingrid.

(67321)

—
Vredegerecht van het kanton Genk

—
Vonnis d.d. 18 juni 2008:

verklaart Oksuz, Hakki, geboren te Tepekoy (Turkije) op 14 november 1935, wonende te 3600 Genk, Bijlkesstraat 40, niet in staat zelf zijn goederen te beheren;

voegt toe als voorlopig bewindvoerder: Hanssen, Kristien, advocaat, kantoorhoudende te 3600 Genk, Onderwijslaan 72, bus 11.

Genk, 20 juni 2008.

De hoofdgriffier, (get.) Thijs, Lode.

(67322)

Vrederecht van het eerste kanton Gent

Bij beschikking van de vrederechter van het eerste kanton Gent, verleend op 16 juni 2008, werd Van Keymeulen, Evaristus, geboren te Berlare op 18 januari 1922, wonende te 9000 Gent, Slachthuisstraat 5, verblijvende te 9000 Gent, AZ Jan Palfijn, Henri Dunantlaan 5/30G, niet in staat verklaard zelf zijn goederen te beheren en kreeg toegevoegd als voorlopig bewindvoerder: Van Keymeulen, Greta, wonende te 9000 Gent, Patiëntjestraat 64.

Gent, 20 juni 2008.

Voor eensluidend uittreksel: de griffier, (get.) Ellen Smet.

(67323)

Vrederecht van het derde kanton Gent

De vrederechter van het vrederecht van het derde kanton Gent, bij beschikking van 18 juni 2008, heeft beslist dat:

Mevr. Lippens, Georgette, geboren te Boekhoute op 20 augustus 1924, wonende en verblijvende in het RVT De Liberteyt, te 9032 Wondelgem, Vroonstalledries 22, niet in staat is om haar goederen zelf te beheren, en heeft aangesteld: Bogaert, Germain, wonende te 9032 Wondelgem, Zilverbeklaan 45, als voorlopig bewindvoerder, mandaat aanvang nemend op 7 april 2008, datum van neerlegging van het verzoekschrift ter griffie van het vrederecht derde kanton Gent.

Gent, 20 juni 2008.

(Get.) C. Degraeve, adjunct-griffier.

(67324)

De vrederechter van het vrederecht van het derde kanton Gent, bij beschikking van 18 juni 2008, heeft beslist dat:

Mevr. Weller, Anneliese, geboren te Una (Duitsland) op 18 februari 1925, wonende en verblijvende in het RVT De Liberteyt, te 9032 Wondelgem, Vroonstalledries 22, niet in staat is om haar goederen zelf te beheren, en heeft aangesteld: Grillaert, Freddy, wonende te Gent, Zwijnaardsesteenweg 804, als voorlopige bewindvoerder, mandaat aanvang nemend op 30 april 2008, datum van neerlegging van het verzoekschrift ter griffie van het vrederecht derde kanton Gent.

Gent, 20 juni 2008.

(Get.) C. Degraeve, afgevaardigd adjunct-griffier.

(67325)

Vrederecht van het vierde kanton Gent

Bij vonnis van de vrederechter van het vierde kanton Gent van 17 juni 2008 werd De Backer, Eric Emiel, geboren te Deinze op 24 juli 1952, echtgescheiden, wonend te 9052 Gent (Zwijnaarde), Klossestraat 64, thans verblijvend in het PC Sint Jan de Deo, te 9000 Gent, Fratersplein 9, niet in staat verklaard zijn goederen te beheren en kreeg toegevoegd als voorlopig bewindvoerder de heer Dirk Neels, advocaat met kantoor te 9000 Gent, Muinklaan 12.

Het verzoekschrift werd ter griffie neergelegd op 4 juni 2008.

Voor eensluidend uittreksel, de e.a. adjunct-griffier, (get.) Thierry Debruyne.

(67326)

Vrederecht van het kanton Kraainem-Sint-Genesius-Rode, zetel Sint-Genesius-Rode

Bij beschikking van de vrederechter van het kanton Kraainem-Sint-Genesius-Rode, zetel Sint-Genesius-Rode, d.d. 12 juni 2008, werd Lefevre, Léa Léocadie Marie, geboren te Grez-Doiceau op 15 november 1921, gedomicilieerd te 1400 Nivelles, allée de la Fragne 16, verblijvende Fleurbeekstraat 19, te 1620 Drogenbos, niet in staat verklaard haar goederen te beheren.

Voegen toe als voorlopig bewindvoerder: Roosa, Pierre, geboren te Harchies op 30 april 1951, wonende te 1400 Nivelles, allée de la Fragne 16.

Er werd vastgesteld dat het verzoekschrift neergelegd werd op 11 april 2008.

Sint-Genesius-Rode, 19 juni 2008.

De afgevaardigd adjunct-griffier, (get.) Lefaible, Diane.

(67327)

Vrederecht van het tweede kanton Leuven

Bij vonnis van de vrederechter van het tweede kanton Leuven, uitgesproken op 17 juni 2008, werd: Abbouzi, Vincent Regis David Bruno, geboren te Aat op 21 oktober 1983, zonder beroep, ongehuwd, gedomicilieerd te 3000 Leuven, Diestsevest 125, opgenomen in de instelling U.P.C. Sint-Kamillus, Krijkelberg 1, te 3360 Bierbeek, niet in staat verklaard zijn goederen te beheren en kreeg toegevoegd als voorlopig bewindvoerder: Van Gastel, Sylvie, advocaat, kantoorhoudend 3000 Leuven, Koning Leopold I-straat 41/0301.

Er werd vastgesteld dat het verzoekschrift neergelegd werd op 27 mei 2008.

Leuven, 20 juni 2008.

Voor eensluidend uittreksel: de hoofdgriffier, (get.) Chantal Van Der Sande.

(67328)

Bij vonnis van de vrederechter van het tweede kanton Leuven, uitgesproken op 17 juni 2008, werd: Van Dessel, Wout, geboren te Herentals op 23 april 1976, bediende, ongehuwd, gedomicilieerd te 2200 Herentals, Koulaak 56, opgenomen in de instelling UZ Pellenberg, Weligerveld 1, te 3212 Lubbeek (Pellenberg), nog steeds niet in staat verklaard zijn goederen te beheren en kreeg toegevoegd als voorlopig bewindvoerder: Van Dessel, Paul, geboren te Lier op 12 april 1950, leraar, gehuwd, gedomicilieerd te 2200 Herentals, Koulaak 56.

Leuven, 20 juni 2008.

Voor eensluidend uittreksel: de hoofdgriffier, (get.) Chantal Van Der Sande.

(67329)

Bij vonnis van de vrederechter van het tweede kanton Leuven, uitgesproken op 17 juni 2008, werd: Odoi, Linda, geboren te Accra (Ghana) op 27 mei 1990, zonder beroep, ongehuwd, gedomicilieerd te 3018 Leuven (Wijgmaal), Vaardijk 17/0101, verblijvend MPI Ave Regina De Plataan, Bijzondereweg 2, te 3360 Bierbeek (Lovenjoel), niet in staat verklaard haar goederen te beheren en kreeg toegevoegd als voorlopig bewindvoerder: Demin, Geert, advocaat, kantoorhoudend 3000 Leuven, J.P. Minckelersstraat 90.

Er werd vastgesteld dat het verzoekschrift neergelegd werd op 28 mei 2008.

Leuven, 20 juni 2008.

Voor eensluidend uittreksel: de hoofdgriffier, (get.) Chantal Van Der Sande.

(67330)

Vrederecht van het kanton Maasmechelen

Bij vonnis van de vrederechter van het kanton Maasmechelen, verleend op 11 juni 2008, werd : Frans, Lisette, geboren te Tongeren op 28 juli 1944, wonende te 3630 Maasmechelen, Schoolstraat 32, niet in staat verklaard zijn goederen te beheren en kreeg toegevoegd als voorlopig bewindvoerder : Delille, Marleen, advocaat, wonende te 3600 Genk, Europalaan 50, bus 2.

Er werd vastgesteld dat het verzoekschrift neergelegd werd op 22 mei 2008.

Maasmechelen, 19 juni 2008.

De griffier, (get.) Rita Coun.

(67331)

Bij vonnis van de vrederechter van het kanton Maasmechelen, verleend op 11 juni 2008, werd : Lafosse, Armand, geboren te Genk op 9 oktober 1957, wonende te 3600 Genk, Herenstraat 136B, verblijvende te Zol Sint-Barbara, Bessemerstraat 478, te 3620 Lanaken, niet in staat verklaard zijn goederen te beheren en kreeg toegevoegd als voorlopig bewindvoerder : Lafosse, Jacqueline, geboren te Genk op 13 mei 1962, invalide, wonende te 3600 Genk, Herenstraat 126.

Er werd vastgesteld dat het verzoekschrift neergelegd werd op 20 mei 2008.

Maasmechelen, 20 juni 2008.

De griffier, (get.) Rita Coun.

(67332)

Vrederecht van het kanton Neerpelt-Lommel,
zetel Neerpelt

Bij vonnis van de vrederechter van het kanton Neerpelt-Lommel, met zetel te Neerpelt, verleend op 16 juni 2008, werd Jansen, Dymphna, geboren te Lommel op 20 maart 1929, verblijvende Immaculata, Dorpsstraat 58, 3900 Overpelt, gedomicilieerd Peltanusstraat 8, 3900 Overpelt, niet in staat verklaard haar goederen te beheren en kreeg toegevoegd als voorlopig bewindvoerder : Poets, Annita, advocaat, wonende Kluterstraat 89, 3920 Lommel.

Voor eensluidend uittreksel : de afgevaardigd adjunct-griffier, (get.) Christel Vanheel.

(67333)

Vrederecht van het kanton Sint-Truiden

Het vonnis van de vrederechter van het kanton Sint-Truiden, verleend op 17 juni 2008, verklaart Champagne, Marie Sidonie, geboren te Velm op 19 november 1929, wonende en verblijvende te 3806 Sint-Truiden (Velm), Glimmerberg 22, niet in staat zelf haar goederen te beheren.

Voegt toe als voorlopige bewindvoerder : Biets, Karine, advocaat te 3890 Gingelom, Regentwijk 64.

Sint-Truiden, 19 juni 2008.

Voor eensluidend uittreksel : de hoofdgriffier, (get.) Marina Derwael.

(67334)

Vrederecht van het kanton Vilvoorde

Bij beschikking van de vrederechter van het kanton Vilvoorde, van 19 juni 2008, verleend op het verzoekschrift alhier neergelegd op 27 mei 2008, werd de heer Ihasz, Thibaut, gepensioneerde, geboren te Vilvoorde op 17 december 1930, ongehuwd, wonende en verblijvende in het Woon- en Zorgcentrum « Ter Linde » te 1800 Vilvoorde,

Vlaanderenstraat 4, niet in staat verklaard zijn goederen te beheren en kreeg toegevoegd als voorlopig bewindvoerder : de heer Noben, Yves, advocaat te 1800 Vilvoorde, F. Rooseveltlaan 70.

Voor eensluidend uittreksel : de hoofdgriffier, (get.) Henriette Hendriks.

(67335)

Bij beschikking van de vrederechter van het kanton Vilvoorde, van 19 juni 2008, verleend op het verzoekschrift alhier neergelegd op 27 mei 2008, werd Mevr. Aenspeck, Cindy, geboren te Vilvoorde op 14 juni 1982, ongehuwd, wonende en verblijvende te 1910 Kampenhout, Balkestraat 96, niet in staat verklaard haar goederen te beheren en kreeg toegevoegd als voorlopig bewindvoerder : Mevr. Veerle Pas, advocaat te 1840 Londerzeel, Gildenstraat 52.

Voor eensluidend uittreksel : de hoofdgriffier, (get.) Henriette Hendriks.

(67336)

Vrederecht van het kanton Wetteren-Zele,
zetel te Wetteren

Bij beschikking d.d. 12 juni 2008 (AR 08A274) van de heer vrederechter van het vrederecht van het kanton Wetteren-Zele, met zetel te Wetteren, werd De Paepe, Edwin, wonende te 9260 Serskamp, Doornstraat 45A, aangewezen als voorlopig bewindvoerder over Hoebeke, Laura, geboren te Schellebelle op 23 juli 1925 en wonende te 9260 Schellebelle, Hoekstraat 43, doch verblijvende in het rusthuis te 9260 Wichelen, Dreefstraat 11A.

Wetteren, 20 juni 2008.

De griffier, (get.) Robberechts, Katrien.

(67337)

Vrederecht van het kanton Zelzate

Bij vonnis van de vrederechter van het kanton Zelzate, verleend op 10 juni 2008, werd Smet, Christophe, geboren te Sint-Niklaas op 15 augustus 1976, en wonende te 9940 Evergem, Platanenstraat 12, aangesteld als voorlopige bewindvoerder over Strobbe, Simonne, geboren op 26 december 1925, wonende te 9100 Sint-Niklaas, Polderstraat 1, bus 1, verblijvende in het rusthuis Sint-Eligius, Sint-Elooisstraat 56, te 9080 Zeveneken, gezien deze onbekwaam werd verklaard haar goederen te beheren.

Zelzate, 20 juni 2008.

Voor eensluidend uittreksel : de griffier, (get.) Katelijne Lietanie.

(67338)

Vrederecht van het kanton Zottegem-Herzele,
zetel Zottegem

vonnis d.d. 29 mei 2008 :

verklaart D'Haese, Marie-Simonne, geboren te Zottegem op 31 juli 1917, gedomicilieerd te 9620 Zottegem, Ooststraat 39, verblijvende R.V.T. « Ter Deinsbekestraat 23, te 9620 Zottegem, niet in staat zelf haar goederen te beheren;

voegt toe als voorlopig bewindvoerder : Mr. Christophe Glas, advocaat, gevestigd te 9620 Zottegem, Wolvenstraat 60.

Er werd vastgesteld dat het verzoekschrift neergelegd werd op 5 mei 2008.

Zottegem, 18 juni 2008.

De eerstaanwezend adjunct-griffier, (get.) Van Den Neste, Hilda.

(67339)

Justice de paix du canton d'Ath-Lessines, siège d'Ath

Suite à la requête déposée le 3 juin 2008, par ordonnance du juge de paix du canton d'Ath-Lessines, siège d'Ath, rendue le 11 juin 2008, M. Fournier Jacques, né le 3 octobre 1945 à Ath, employé, domicilié rue Mont-Hérie 11, à 7903 Leuze-en-Hainaut, a été déclaré incapable de gérer ses biens et a été pourvu d'un administrateur provisoire en la personne de Me Surquin, Dominique, avocat, domiciliée square Saint-Julien 20A, à 7800 Ath.

Pour extrait conforme : le greffier adjoint principal, (signé) Marbaix, Marie-Jeanne

(67340)

Justice de paix du canton d'Auderghem

Par ordonnance du juge de paix du canton d'Auderghem, du 18 juin 2008, Mme Ferron, Hélène, née le 30 décembre 1921 à Ixelles, domiciliée rue de l'Elan 76, à 1170 Watermael-Boitsfort, a été déclarée incapable de gérer ses biens et a été pourvue d'un administrateur provisoire de ses biens, étant : Me Philippe Declercq, avocat à 1050 Bruxelles, avenue Louise 89.

Pour extrait conforme : le greffier en chef, (signé) Vandenbranden, A.

(67341)

Justice de paix du canton de Bastogne-Neufchâteau, siège de Bastogne

En suite à la requête déposée le 11 juin 2008, par ordonnance du juge de paix du canton de Bastogne-Neufchâteau, siège de Bastogne, rendue le 19 juin 2008, Mme Wirard, Martine, née le 17 juin 1955 à Bastogne, ouvrière salariée, domiciliée rue d'Assenois 13/A, à 6600 Bastogne, résidant place Jean-Baptiste, Falise 3, à 6600 Bastogne, a été déclarée incapable de gérer ses biens et a été pourvue d'un administrateur provisoire en la personne de Me Batardy, Frédérique, avocat, dont les bureaux sont établis rue des Ecoles 1, à 6600 Bastogne.

Pour extrait conforme : le greffier en chef, (signé) Gouvienne, José.

(67342)

Justice de paix du premier canton de Charleroi

Suite à la requête déposée le 13 juin 2008, par ordonnance du juge de paix du premier canton de Charleroi, rendue le 19 juin 2008, Mme Gustavine Augustine Barbieaux, née à Gilly le 30 octobre 1920, résidence « L'Aurore », à 6060 Gilly, rue Trieu Kaisin 26, a été déclarée incapable de gérer ses biens et a été pourvue d'un administrateur provisoire en la personne de Me Marc Nicaise, avocat, dont le cabinet est établi à 6000 Charleroi, rue Willy Ernst 7, bte 18.

Pour extrait conforme : le greffier en chef, (signé) Patart, Jacques.

(67343)

Justice de paix du canton de Ciney-Rochefort, siège de Rochefort

Suite à la requête déposée le 27 mai 2008, par ordonnance du juge de paix du canton de Ciney-Rochefort, siège de Rochefort, rendue le 6 juin 2008, M. Deculot, Ernest, né à Gendron-Celles le 14 octobre 1924, domicilié à Rochefort, résidence « Préhyr », rue Victor Fabri 1, a été déclaré incapable de gérer ses biens et a été pourvu d'un administrateur provisoire en la personne de Me Valérie Pirson, avocat, rue de Behogne 78, à 5580 Rochefort.

Pour extrait conforme : le greffier en chef, (signé) de Ville de Goyet, André-Domitien.

(67344)

Suite à la requête déposée le 26 mai 2008, par ordonnance du juge de paix du canton de Ciney-Rochefort, siège de Rochefort, rendue le 4 juin 2008, Mme Scholz, Irène, née à Sussenbach le 27 octobre 1923, domiciliée à Rochefort, rue de France 39, a été déclarée incapable de gérer ses biens et a été pourvue d'un administrateur provisoire en la personne de Mme Isabelle Demaret, née le 23 octobre 1956, domiciliée à Rochefort, rue de France 39.

Pour extrait conforme : le greffier en chef, (signé) de Ville de Goyet, André-Domitien.

(67345)

Justice de paix du canton de Gembloux-Eghezée, siège de Gembloux

Suite à la requête déposée le 19 mai 2008, par ordonnance de Mme le juge de paix du canton de Gembloux-Eghezée, siège de Gembloux, rendue le 17 juin 2008, le nommé M. Gego, André, veuf de Mme Suzanne Bournonville, né le 22 juin 1928 à Tradecy, domicilié rue Vivier Anon 39, à 5140 Sombreffe, résidant « L'Etrier d'Argent », rue Ardennelle 35, à 5140 Sombreffe, a été déclaré incapable de gérer ses biens et a été pourvu d'un administrateur provisoire en la personne de M. Gego, Benoît, né le 24 décembre 1964 à Namur, délégué commercial, domicilié rue du Bois 21, à 5310 Dhuy.

Pour extrait conforme : le greffier adjoint principal, (signé) Denil, Véronique.

(67346)

Suite à la requête déposée le 27 mai 2008, par ordonnance de Mme le juge de paix du canton de Gembloux-Eghezée, siège de Gembloux, rendue le 19 juin 2008, le nommé M. Taminiau, Claude Théo Marcelle Ghislain, veuf de Mme Françoise Lepièce, né le 3 novembre 1952 à Namur, pensionné, domicilié rue du Trou 34, à 5190 Balâtre, a été déclaré incapable de gérer ses biens et a été pourvu d'un administrateur provisoire en la personne de M. Etienne, François, avocat, dont les bureaux sont établis rue Grafé 5, à 5000 Namur.

Pour extrait conforme : le greffier adjoint principal, (signé) Denil, Véronique.

(67347)

Suite à la requête déposée le 20 mai 2008, par ordonnance de Mme le juge de paix du canton de Gembloux-Eghezée, siège de Gembloux, rendue le 19 juin 2008, le nommé M. Van Halle, Gilbert, né le 17 mars 1954 à Stanleyville, célibataire, domicilié rue François Hittélet 99, à 5190 Jemeppe-sur-Sambre, a été déclaré incapable de gérer ses biens et a été pourvu d'un administrateur provisoire en la personne de M. Neuville, Robert, domicilié ruelle de la Queutrale 6, à 5190 Jemeppe-sur-Sambre.

Pour extrait conforme : le greffier adjoint principal, (signé) Denil, Véronique.

(67348)

Justice de paix du premier canton de Huy

Suite à la requête déposée le 5 juin 2008, par jugement du juge de paix du premier canton de Huy, rendu le 18 juin 2008, Mlle Brose, Christelle Murielle Dany Ghislaine, née le 25 octobre 1986 à Huy, sans profession, célibataire, domiciliée avenue Roi Albert 45, à 5300 Andenne, résidant quai de Compiègne 65/23, à 4500 Huy, a été déclarée incapable de gérer ses biens et a été pourvue d'un administrateur provisoire en la personne de Me Montfluc, Marie, avocat, dont l'étude est établie rue E. Delperée 5, à 4500 Huy.

Pour extrait conforme : le greffier en chef, (signé) Gendebien-Gautot, Liliane.

(67349)

Suite à la requête déposée le 4 juin 2008, par jugement du juge de paix du premier canton de Huy, rendu le 18 juin 2008, Mme Demeure, Marie Louise Thérèse, de nationalité belge, née le 17 novembre 1918 à Ohey, pensionnée, veuve, domiciliée rue Maréchal Foch 92/2, à 4480 Engis, a été déclarée incapable de gérer ses biens et a été pourvue d'un administrateur provisoire en la personne de Mme Leflot, Christiane Marie Josée Ghislaine, née le 12 décembre 1941 à Huy, domiciliée Grand'Route 136, à 4540 Ombret.

Pour extrait conforme : le greffier en chef, (signé) Gendebien-Gautot, Liliane.

(67350)

Suite à la requête déposée le 9 juin 2008, par jugement du juge de paix du premier canton de Huy, rendu le 18 juin 2008, Mme de Marneffe, Mariette Julienne Joséphine, de nationalité belge, née le 23 février 1915 à Borlez, pensionnée, veuve, domiciliée place Reine Astrid 4, à 4000 Rocourt, résidant « L'Estérel », chaussée F. Roosevelt 83, à 4540 Amay, a été déclarée incapable de gérer ses biens et a été pourvue d'un administrateur provisoire en la personne de M. Labye, Joseph Georges, né le 16 octobre 1940 à Hannut, domicilié quai Mativa 9/63, à 4020 Liège.

Pour extrait conforme : le greffier en chef, (signé) Gendebien-Gautot, Liliane.

(67351)

Suite à la requête déposée le 4 juin 2008, par jugement du juge de paix du premier canton de Huy, rendu le 18 juin 2008, M. Sotiaux, Marcel Henri Jules, de nationalité belge, né le 15 mai 1945 à Flémalle-Grande, marié, domicilié rue Joseph Wauters 18, à 4480 Engis, a été déclaré incapable de gérer ses biens et a été pourvu d'un administrateur provisoire en la personne de Me Paquot, Muriel, avocat, dont le cabinet est établi rue de Tirlemont 4, à 4280 Hannut.

Pour extrait conforme : le greffier en chef, (signé) Gendebien-Gautot, Liliane.

(67352)

Justice de paix du deuxième canton de Liège

Suite à la requête déposée le 30 mai 2008, une ordonnance du juge de paix du deuxième canton de Liège, rendue le 17 juin 2008, a déclaré M. Pêcheur, Jacques Paul Emile Jules, de nationalité belge, né le 10 octobre 1944 à Verviers, agent commercial, domicilié à 4040 Herstal, Esplanade de la Paix 8/0151, résidant à l'établissement « C.H.P. », site « Petit Bourgogne », rue Professeur Mahaim 84, à 4000 Liège, incapable de gérer ses biens, et cette personne a, en conséquence, été pourvue d'un administrateur provisoire en la personne de Me Chapelier, Joël, avocat, dont le cabinet est sis à 4000 Liège, chaussée de Gaulle 20.

Liège, le 18 juin 2008.

Pour extrait conforme : le greffier adjoint, (signé) Martin, Christine.

(67353)

Suite à la requête déposée le 29 mai 2008, une ordonnance du juge de paix du deuxième canton de Liège, rendue le 17 juin 2008, a déclaré M. Pleneur, Alain François José Frédérick, de nationalité belge, né le 20 avril 1962 à Liège, technicien horticole, domicilié à 4000 Liège, rue du Général-Bertrand 94/0001, résidant à l'établissement « C.H.P. », site « Petit Bourgogne », rue Professeur Mahaim 84, à 4000 Liège, incapable de gérer ses biens, et cette personne a, en conséquence, été pourvue d'un administrateur provisoire en la personne de Me Deventer, Olivier, avocat, dont les bureaux sont établis à 4000 Liège, rue Sainte-Walburge 462.

Liège, le 18 juin 2008.

Pour extrait conforme : le greffier adjoint, (signé) Martin, Christine.

(67354)

Suite à la requête déposée le 2 juin 2008, une ordonnance du juge de paix du deuxième canton de Liège, rendue le 17 juin 2008, a déclaré M. Renard, Stéphane Roger Véronique Ghislain Roland, de nationalité belge, né le 25 août 1981 à Seraing, domicilié à 4100 Seraing, rue de la Collectivité 21, résidant à l'établissement « C.H.P. », site « Petit Bourgogne », rue Professeur Mahaim 84, à 4000 Liège, incapable de gérer ses biens, et cette personne a, en conséquence, été pourvue d'un administrateur provisoire en la personne de Me Gillis, Marielle, avocate, dont les bureaux sont établis à 4000 Liège, rue Sainte-Véronique 20.

Liège, le 18 juin 2008.

Pour extrait conforme : le greffier adjoint, (signé) Martin, Christine.

(67355)

Justice de paix du canton de Mouscron-Comines-Warneton,
siège de Comines-Warneton

Suite à la requête déposée le 16 avril 2008, par ordonnance du juge de paix du canton de Mouscron-Comines-Warneton, siège de Comines-Warneton, rendue le 3 juin 2008, Mme Jocelyne Vandenberghe, née le 19 avril 1942 à Comines (F), domiciliée rue des Invalides 36, à 7780 Comines, a été déclarée incapable de gérer ses biens et a été pourvue d'un administrateur provisoire en la personne de Mme Wolters, Angélique, domiciliée rue du Rome 50, à 7700 Mouscron.

Pour extrait conforme : le greffier en chef, (signé) Brysse, Francis.

(67356)

Justice de paix du canton de Saint-Hubert-Bouillon-Paliseul,
siège de Saint-Hubert

Suite à la requête déposée le 28 mai 2008, par ordonnance du juge de paix du canton de Saint-Hubert-Bouillon-Paliseul, siège de Saint-Hubert, rendue le 19 juin 2008, M. Devillet, André, né le 15 septembre 1927, domicilié au Val des Seniors, à 6920 Chanly, a été déclaré incapable de gérer ses biens et a été pourvu d'un administrateur provisoire en la personne de Me Patrick Davreux, avocat, dont le cabinet est établi rue de la Station 17, à 6920 Wellin.

Pour extrait conforme : le greffier adjoint principal, (signé) Jean-Louis Florence.

(67357)

Justice de paix du premier canton de Tournai

Suite à la requête déposée le 27 mai 2008, par ordonnance du juge de paix du premier canton de Tournai, rendue le 13 juin 2008, M. Theunissen, André, né le 13 août 1930 à Tournai, domicilié Résidence du Vert Marais 83, à 7540 Kain, résidant au home « Le Jardin d'Astrid », chaussée de Bruxelles 267C, à 7530 Gaurain-Ramecroix, a été déclaré incapable de gérer ses biens et a été pourvu d'un administrateur provisoire en la personne de Me Brotcorne, Pierre, avocat, dont le cabinet est établi rue Bonnemaïson 8B, à 7500 Tournai.

Pour extrait conforme : le greffier adjoint délégué, (signé) Auverlot, Isabelle.

(67358)

Justice de paix du canton d'Uccle

Par ordonnance du juge de paix du canton d'Uccle, en date du 13 juin 2008, en suite de l'inscription d'office au registre des requêtes, le 13 juin 2008, M. Boelen, Luc Emile Ernest, né à Ath le 31 mai 1959, sans profession, domicilié à 1190 Forest, rue du Monténégro 177/3, a été déclaré incapable de gérer ses biens et a été pourvu d'un administrateur provisoire, étant : Me Bogaerts, Michel, avocat, ayant son cabinet à 1050 Ixelles, rue Dautzenberg 42.

Pour extrait conforme : le greffier en chef, (signé) Goies, Pascal.

(67359)

Justice de paix du canton de Woluwe-Saint-Pierre

Par ordonnance rendue le 17 juin 2008, Rép. 2695, par le juge de paix de Woluwe-Saint-Pierre, le nommé André, Bernard, né le 23 février 1959, domicilié à 1200 Bruxelles, rue du Zéphyr 92, a été déclaré inapte à gérer ses biens et a été pourvu d'un administrateur provisoire, étant : Mme Alexandra Benoît, avocat à 1081 Bruxelles, avenue de l'Hôpital Français 21.

Pour extrait conforme : le greffier, (signé) Kinon, Josiane. (67360)

Par ordonnance rendue le 19 juin 2008, Rép. 2761, par le juge de paix de Woluwe-Saint-Pierre, la nommée Hasevoets, Simone Jeanne Louise, née à Bruxelles le 9 juin 1920, domiciliée à 1150 Bruxelles, avenue de la Faisanderie 13A, a été déclarée inapte à gérer ses biens et a été pourvue d'un administrateur provisoire, étant : Troch, Louise, domiciliée à 1070 Bruxelles, avenue Marius Renard 27/A, bte 338.

Pour extrait conforme : le greffier en chef, (signé) Georges Stevens. (67361)

Mainlevée d'administration provisoire
Opheffing voorlopig bewind

Justice de paix du canton de Braine-l'Alleud

En vertu de l'ordonnance du juge de paix du canton de Braine-l'Alleud, rendue le 19 juin 2008, il a été donné acte à Me Claudine Vroonen, avocate, dont le cabinet est établi rue de la Station 61A, à 1410 Waterloo, de la fin de son mandat d'administrateur provisoire de Mme Jeanne Jacqueline Bronsart, Belge, née le 24 novembre 1920 à Lanaye, pensionnée, veuve, domiciliée en dernier lieu, chemin du Bon Dieu de Gibloux 26, à 1410 Waterloo, décédée le 10 avril 2008 à Waterloo.

Pour extrait conforme : le greffier adjoint principal, (signé) Le Brun, Michèle. (67366)

En vertu d'une ordonnance du juge de paix du canton de Braine-l'Alleud, rendue le 19 juin 2008, il a été donné acte à M. Didier Marc Georges Derycke, Belge, né le 8 février 1957 à Nivelles, domicilié clos des Brûlots 5, à 1421 Ophain-Bois-Seigneur-Isaac, de la fin de son mandat d'administrateur provisoire de Mme Laure Geerts, Belge, née le 19 janvier 1922 à Braine-l'Alleud, pensionnée, veuve, domiciliée en dernier lieu, rue du Paradis 1, à 1420 Braine-l'Alleud, décédée le 16 avril 2008 à Braine-l'Alleud.

Pour extrait conforme : le greffier adjoint principal, (signé) Le Brun, Michèle. (67367)

Justice de paix du canton de Dour-Colfontaine, siège de Dour

Suite à l'ordonnance du juge de paix du canton de Dour-Colfontaine, siège de Dour, rendue le 12 juin 2008, Me Vincent Dieu, avocat, dont le cabinet est situé à Boussu, rue de la Fontaine 47, a été déchargé de son mandat judiciaire d'administrateur provisoire des biens de Mme Hulín, Fedora, née à Boussu le 11 juillet 1934, domiciliée à Dour, rue d'Elouges 86, au « Home Le Bon Repos », de son vivant, et décédée le 26 avril 2008.

Pour extrait conforme : le greffier adjoint, (signé) Baudour, Maryse. (67368)

Justice de paix du deuxième canton de Liège

Par ordonnance du juge de paix du deuxième canton de Liège, du 20 juin 2008, il a été constaté que la mesure d'administration provisoire prise par ordonnance du 22 mars 2005, a pris fin suite au décès de Franquet, Joseph Michel Victor, décédé le 15 mai 2008, né le 14 janvier 1922 à Battice, domicilié à Liège, rue de l'Université 41/0031, il a été mis fin, en conséquence, après dépôt d'un rapport de gestion, à la mission de son administrateur provisoire, Dembour, François, avocat, « cabinet Leodium », sis à 4000 Liège, place de Bronckart 1.

Liège, le 20 juin 2008.

Pour extrait conforme : le greffier, (signé) Gillis, Monique. (67369)

Justice de paix du premier canton de Namur

Par ordonnance du juge de paix du premier canton de Namur, prononcée en date du 20 juin 2008 (Rep. N° 3130/08), il a été constaté que la mission de l'administrateur provisoire, Mme Polet, Héléne, domiciliée rue des Arcis 5, à 4570 Vyle-et-Thaoul, a cessé de plein droit lors du décès survenu le 26 mars 2008, de la personne protégée, Mme Warnon, Monique, née le 15 avril 1948 à Hamois, domiciliée en son vivant rue Saint-Pierre 13, à 5360 Hamois, mais résidant en son vivant à l'« Hôpital du Beau Vallon », rue de Bricgnot 205, à 5002 Saint-Servais.

Namur, le 20 juin 2008.

Pour extrait conforme : le greffier adjoint délégué, (signé) Laurence Torreborre. (67370)

Justice de paix du canton de Thuin

Suite à la requête déposée le 18 juin 2008, par ordonnance du juge de paix du canton de Thuin, rendue le 18 juin 2008, a été levée la mesure d'administration provisoire prise par ordonnance du 11 octobre 2004, et publiée au *Moniteur belge* du 29 octobre 2004, à l'égard de Mme Hebrant, Odette, domiciliée à 6120 Jamioulx, « Résidence Les Bruyères », rue du Sanatorium 74, cette personne étant décédée à Ham-sur-Heure-Nalinnes le 12 avril 2008, il a été mis fin, en conséquence, à la mission de son administrateur provisoire, à savoir : M. Hebrant, Jean-Paul, né à Enghien le 30 novembre 1942, domicilié à 1420 Braine-l'Alleud, drève du Triage de la Bruyère 24.

Pour extrait conforme : le greffier en chef, (signé) Mathieu, Agnès. (67371)

Justice de paix du second canton de Tournai

Par ordonnance du juge de paix du second canton de Tournai, en date du 19 juin 2008, il a été constaté que la mesure d'administration provisoire prise par ordonnance du 2 juillet 2007, a pris fin suite au décès de Mme Leruste, Jeanne, née le 13 mars 1920 à Néchin, domiciliée à 7730 Estaimpuis (Néchin), « Institut Saint-Joseph », rue de l'Institut 1, décédée à Tournai le 1^{er} mai 2008, par conséquent après dépôt d'un rapport de gestion, il a été mis fin à la mission de son administrateur provisoire, Me Nicolas Delecluse, avocat, dont le cabinet est établi à 7500 Tournai, rue de l'Athénée 12.

Pour extrait conforme : le greffier en chef, (signé) Nadine Morel. (67372)

Par ordonnance du juge de paix du second canton de Tournai, en date du 19 juin 2008, il a été constaté que la mesure d'administration provisoire prise par ordonnance du 13 septembre 2004, a pris fin suite au décès de Mme Malice, Renée, née le 19 décembre 1920 à Bleton, domiciliée à 7500 Tournai, « Centre Saint-Georges », place du Becquerelle 1B, décédée à Tournai le 1^{er} avril 2008, par conséquent après dépôt d'un rapport de gestion, il a été mis fin à la mission de son administrateur provisoire, Me Pochart, Jean-Philippe, avocat, dont les Bureaux sont établis à 7500 Tournai, rue Childéric 47.

Pour extrait conforme : le greffier en chef, (signé) Nadine Morel.
(67373)

Justice de paix du premier canton de Wavre

Par ordonnance du juge de paix du premier canton de Wavre, rendue le 18 juin 2008, il a été constaté que la mesure d'administration provisoire ordonnée par décision du 17 janvier 2003, a pris fin, à la suite du décès survenu à Wavre, le 25 novembre 2007, de Mme Yvette Dehon, née à Wasmes le 28 juin 1931, domiciliée à 1300 Wavre, chaussée de Bruxelles 62, en conséquence, il a été mis fin à la mission de Me Françoise Malherbe, avocat à Wavre, en qualité d'administrateur provisoire.

Pour extrait conforme : le greffier en chef, (signé) Leclef, Stéphane.
(67374)

Par ordonnance du juge de paix du premier canton de Wavre, rendue le 18 juin 2008, il a été mis fin à la mesure d'administration provisoire prise par ordonnance du 14 juillet 2005, à l'égard de M. René Rob, né à La Hulpe le 4 avril 1916, résidant à La Hulpe, avenue Wolfers 9, suite à son décès survenu le 9 décembre 2007, en conséquence, après dépôt d'un rapport de gestion, il a été mis fin à la mission de son administrateur provisoire, Mme Dominique Keustermans, domiciliée à Louvain-la-Neuve, rue des Annettes 22.

Pour extrait conforme : le greffier en chef, (signé) Leclef, Stéphane.
(67375)

Justice de paix du canton de Woluwe-Saint-Pierre

Par ordonnance rendue le 16 juin 2008, Rep. 2645, le juge de paix de Woluwe-Saint-Pierre, constate que par le décès de la personne protégée, Mme Maria-Dolores Ausejo-Sauto, née le 21 janvier 1924, domiciliée à 1150 Bruxelles, avenue Mostinck 18, l'ordonnance rendue par ce siège le 28 juin 2007, désignant M. Michel Clerckx, domicilié à 1180 Bruxelles, rue Vanderlinden 10, en qualité d'administrateur provisoire, cesse de produire ses effets, à dater du 1^{er} mai 2008.

Pour extrait conforme : le greffier adjoint délégué, (signé) Steels, Isabelle.
(67376)

Par ordonnance rendue le 16 juin 2008, Rep. 2644, le juge de paix de Woluwe-Saint-Pierre, constate que par le décès de la personne protégée, M. Marcel Noël, né le 5 avril 1940, domicilié à 1200 Bruxelles, avenue du Val d'Or 134, l'ordonnance rendue par ce siège le 24 juin 2005, désignant Mme Anita Verleyen, domiciliée à 1150 Bruxelles, rue du Temps des Cerises 70/333, en qualité d'administrateur provisoire, cesse de produire ses effets, à dater du 3 juin 2008.

Pour extrait conforme : le greffier adjoint délégué, (signé) Steels, Isabelle.
(67377)

Par ordonnance rendue le 16 juin 2008, Rep. 2643, le juge de paix de Woluwe-Saint-Pierre, constate que par le décès de la personne protégée, Mme Simone Saeys, née le 1^{er} avril 1915, domiciliée à 1150 Bruxelles, rue des Palmiers 29, l'ordonnance rendue par ce siège le 17 janvier 2008, désignant Mme Dominique Silance, avocat, dont les bureaux sont sis à 1060 Bruxelles, chaussée de Charleroi 138/5, en qualité d'administrateur provisoire, cesse de produire ses effets à dater du 14 mai 2008.

Pour extrait conforme : le greffier adjoint délégué, (signé) Steels, Isabelle.
(67378)

Rechtbank van eerste aanleg te Brugge

Bij vonnis, uitgesproken op 6 juni 2008, door de tiende kamer van de rechtbank van eerste aanleg te Brugge, wordt de aanstelling van Mr. Michel Demolder, advocaat te Brugge, in zijn hoedanigheid van voorlopige bewindvoerder over de goederen van Lonneville, Godelieve, herroepen.

Brugge, 20 juni 2008.

De griffier, (get.) Luc Geldof.
(67379)

Vrederecht van het derde kanton Gent

Bij beschikking van de vrederechter van het vrederecht derde kanton Gent, verleend op 11 juni 2008, werd De Bruycker, William, wonende te 9940 Evergem, Reibroekstraat 127, ontslagen van zijn opdracht als voorlopige bewindvoerder over De Bruycker, Georges Aimé Joseph, geboren te Hemiksem op 9 april 1927, verblijvende te Residentie Vroonstalle, Evergemsesteenweg 151, 9032 Wondelgem en overleden op 1 januari 2008.

Voor eensluidend uittreksel : de afgevaardigd adjunct-griffier, (get.) C. Degraeve.
(67380)

Vrederecht van het eerste kanton Hasselt

Bij vonnis van de vrederechter van het eerste kanton te Hasselt, d.d. 20 juni 2008, wordt het vonnis van de vrederechter van het kanton Sint-Truiden, d.d. 20 februari 2003, waarin Mr. Van Den Wouwer, Anita, kantoorkhoudende te 3800 Sint-Truiden, Tongersesteenweg 30, aangesteld werd als voorlopige bewindvoerder over Peter Plevoets, wonende te 3500 Hasselt, Excelsiorlaan 11 bus 1, teniet gedaan.

Zegt voor recht dat Peter Plevoets, geboren te Sint-Truiden op 11 juni 1978, in staat is zijn goederen te beheren.

Zegt voor recht dat de opdracht van de voorlopige bewindvoerder, Mr. Anita Van Den Wouwer, een einde neemt op heden, 20 juni 2008.

Voor eensluidend uittreksel : de griffier, (get.) Carine Vanheusden.
(67381)

Vrederecht van het kanton Maasmechelen

Bij beschikking van de vrederechter van het kanton Maasmechelen, verleend op 18 juni 2008, werd vastgesteld dat de opdracht van Rempelberg, Betty, wonende te 3630 Maasmechelen, Priorijstraat 2, als voorlopig bewindvoerder over Teetaert, Rachel, geboren te Beernem op 24 juli 1920, in leven gedomicilieerd en verblijvende te 3650 Dilsen-Stokkem, Lieve Moenssensstraat 3, hiertoe aangesteld bij vonnis van de vrederechter van het kanton Maasmechelen op 28 juli 2006 (rolnummer 06A665-Rep.R.2149), van rechtswege beëindigd is op 2 april 2008 ingevolge het overlijden van de beschermde persoon.

De griffier, (get.) Coun, Rita.
(67382)

Vrederecht van het kanton Ronse

—

De vrederechter van het kanton Ronse, verleent op 19 juni 2008 volgende beschikking :

Verklaart Vande Walle, Jean-Marie, ambtenaar, wonende te 1180 Brussel, Frans Lyceumlaan 3 bus 9, aangewezen bij beschikking van de vrederechter van het kanton Ronse, d.d. 3 mei 2007, tot voorlopige bewindvoerder over Vande Walle, Noella, geboren te Ronse op 27 december 1925, gedomicilieerd te 9600 Ronse, de Merodestraat 10, ontslagen van de opdracht, gezien de beschermde persoon overleden is te Maarkedal op 9 juni 2008.

Ronse, 19 juni 2008.

Voor eensluidend uittreksel : de hoofdgriffier, (get.) A. Coppens.
(67383)

Vrederecht van het kanton Vilvoorde

—

Bij beschikking van de vrederechter van het kanton Vilvoorde van 19 juni 2008, werd aan het mandaat van voorlopig bewindvoerder van de heer Indigne, Gabriel, geboren te Kampenhout op 29 september 1933, wonende te 2870 Puurs, Hof ter Bollen 32, over de goederen van Mevr. Indigne, Joanna Philomena Hortensia, geboren te Kampenhout op 15 maart 1913, gepensioneerde, in leven wonende te 1910 Kampenhout, Gemeenteplein 1, ambtshalve een einde gesteld ingevolge het overlijden van Mevr. Indigne, Joanna Philomena Hortensia, voornoemd, op 19 februari 2008.

Voor eensluidend uittreksel : de hoofdgriffier, (get.) Henriette Hendrikkx.

(67384)

Bij beschikking van de vrederechter van het kanton Vilvoorde van 19 juni 2008, werd aan het mandaat van voorlopig bewindvoerder van Mevr. Bilmans, Joelle, bediende, geboren te Leuven op 8 maart 1960, wonende te 1930 Nossegem, Weerstandslaan 20, over de goederen van Mevr. Bilmans, Simonne, geboren te Buken op 19 september 1922, gepensioneerde, in leven wonende te 1910 Kampenhout, Gemeenteplein 1, ambtshalve een einde gesteld ingevolge het overlijden van Mevr. Bilmans, Simonne, voornoemd, op 2 maart 2008.

Voor eensluidend uittreksel : de hoofdgriffier, (get.) Henriette Hendrikkx.

(67385)

Vrederecht van het kanton Zelzate

—

Bij beschikking van de vrederechter van het kanton Zelzate, verleend op 17 juni 2008, werd een einde gesteld aan de opdracht van Raes, Bart, advocaat te 9080 Lochristi, Beukendreef 26, als voorlopige bewindvoerder over Helderweirt, August, geboren op 27 oktober 1920, laatst wonende te Suikerkaai 81, te 9060 Zelzate, gezien het overlijden van de beschermde persoon op 29 mei 2008.

Zelzate, 20 juni 2008.

Voor eensluidend uittreksel : de griffier, (get.) Katelijne Lietanie.
(67386)

Remplacement d'administrateur provisoire
Vervanging voorlopig bewindvoerder

—

Justice de paix du troisième canton de Charleroi

—

Suite à la requête déposée le 22 avril 2008, par ordonnance du juge de paix du troisième canton de Charleroi, rendue le 13 juin 2008, il a été mis fin à la mission de Me Guy Houtain, avocat, domicilié à Fleurus, chaussée de Charleroi 231, en qualité d'administrateur provisoire des biens de M. Deum, Fernand Joseph, né à Farciennes le 16 août 1929, marié, domicilié à 6220 Fleurus, rue de Wangenies 148 et a été remplacé par M. Deum, Michel, électricien, domicilié à 6240 Farciennes, rue du Monciat 211.

Pour extrait conforme : le greffier adjoint pr., (signé) Valérie Desart.
(67387)

Justice de paix du premier canton de Huy

—

Suite à la requête déposée le 23 mai 2008, par ordonnance du juge de paix du premier canton de Huy, rendue le 18 juin 2008, il a été donné décharge à M. Heluska, Jean Raymond, de nationalité belge, né le 15 septembre 1931 à Ougrée, pensionné, marié, domicilié rue des Fagnes 39, à 4480 Engis, de sa mission d'administrateur provisoire des biens de M. Heluska, Patrice Jean Hubert, de nationalité belge, né le 21 août 1953 à Ougrée, célibataire, domicilié rue des Fagnes 39, à 4480 Engis et M. Didricht, Frédéric Raymond Francis, de nationalité belge, né le 6 juillet 1971 à Ougrée, domicilié rue des Fagnes 88, à 4480 Engis, a été désigné en qualité de nouvel administrateur provisoire.

Pour extrait conforme : le greffier en chef, (signé) Gendebien-Gautot, Liliane.

(67388)

Justice de paix du canton d'Ixelles

—

Par ordonnance du juge de paix du canton d'Ixelles, rendue le 10 juin 2008, Me Fabienne Ligot, avocat, dont les bureaux sont établis à 1200 Bruxelles, avenue de Broqueville 116, bte 10, a été déchargée de sa mission d'administrateur provisoire de Marjolaine De Schutter, née à Bruxelles le 28 juin 1958, domiciliée à 1050 Bruxelles, rue du Collège 54, et remplacée par M. De Schutter, Geoffroy, domicilié à 1170 Bruxelles, rue de la Sapinière 15.

Pour extrait conforme : le greffier en chef, (signé) Decoster, Jocelyne.
(67389)

Justice de paix du canton de Thuin

—

Suite à la requête déposée le 17 juin 2008, par ordonnance du juge de paix du canton de Thuin, rendue le 18 juin 2008, il a été mis fin au mandat d'administrateur provisoire de Mme Masson, Marie-Michelle, née le 5 avril 1964, domiciliée à 6540 Lobbes, clos des Champs 7, bte 1, désignée en cette qualité par ordonnance de M. le juge de paix en date du 21 mai 2008, quant aux biens de M. Leonard, Michel, né à Lobbes le 6 mai 1981, domicilié à 1421 Ophain-Bois-Seigneur-Isaac, rue de Bois Seigneur Isaac 40, bte 2 (radié), résidant actuellement au Centre Hospitalier, rue de Gozée 706, à 6110 Montigny-le-Tilleul, un nouvel administrateur provisoire a été désigné à la dite personne protégée, en remplacement de Mme Masson, Marie-Michelle susdit, à savoir : Knoops, Thierry, avocat, dont le cabinet est établi à 6000 Charleroi, avenue de Waterloo 54.

Pour extrait conforme : le greffier en chef, (signé) Mathieu, Agnès.
(67390)

Vrederecht van het kanton Beringen

Verklaren Mevr. Dens, Catherine, advocate, kantoorhoudende te 3290 Diest, Hasseltsestraat 77, aangewezen bij beschikking verleend door de vrederechter van het kanton Diest, op 13 augustus 1999 (rolnummer 99B102 - Rep.R. 1760/1999), tot voorlopig bewindvoerder over de heer Guldentops, Ronny Julius Rufina, geboren te Maaseik op 2 februari 1977, wonende te 3970 Leopoldsburg, Generaal de Krahestraat 90, bus 4, en gepubliceerd in het *Belgisch Staatsblad* van 25 augustus 1999, blz. 31579, en onder nr. 65311, met ingang van de publicatie van haar ontslag als voorlopig bewindvoerder in het *Belgisch Staatsblad*, ontslagen van haar opdracht.

Voegen toe als nieuwe voorlopig bewindvoerder aan de voornoemde beschermde persoon, Mevr. Palmans, An, advocate, kantoorhoudende te 3520 Zonhoven, Spierhoofseweg 3.

Beringen, 13 juni 2008.

Voor eensluidend uittreksel : de hoofdgriffier, (get.) Martine Goris.
(67362)

Rechtbank van eerste aanleg te Dendermonde

Een vonnis uitgesproken op 5 juni 2008, door de elfde kamer der rechtbank van eerste aanleg te Dendermonde, zitting houdende in burgerlijke zaken en in hoger beroep, beëindigt de opdracht aan de voorlopig bewindvoerder, Mr. M. Macharis, advocaat te 9200 Dendermonde, Koningin Astridlaan 8, in volgende zin : « voegt toe aan Vergauwen, Maria, geboren te Buggenhout op 4 oktober 1926, als voorlopig bewindvoerder de heer Daniël Van Ransbeeck, geboren te Buggenhout op 15 augustus 1952 ».

Vergauwen, Maria Jeanne, geboren te Buggenhout op 4 oktober 1926, wonende te 9255 Buggenhout, Bovendonkstraat 94, verblijvende Rusthuis Herfstdroom, Groenlaan 1, te 9255 Buggenhout.

Dendermonde, 20 juni 2008.

De eerstaanwezende adjunct-griffier, (get.) Eliane Verschuieren.
(67363)

Vrederecht van het kanton Kraainem-Sint-Genesius-Rode, zetel Kraainem

Bij beschikking van de vrederechter van het kanton Kraainem-Sint-Genesius-Rode, zetel Kraainem, d.d. 12 juni 2008, werd Mevr. Régine Waucquier, advocate, met kantoor te 7012 Jemappes, avenue 886, aangewezen bij beschikking verleend door de vrederechter van het kanton Dour-Confontaine, rolnummer 06A65 - Rep.R. 2006/459), tot voorlopig bewindvoerder over Vanhoutte, Philippe, geboren te Kortrijk op 10 december 1938, wonende te 1950 Kraainem, Kraaienvweg 27, bus 2 (gepubliceerd in het *Belgisch Staatsblad* van 23 augustus 2006, blz. 42052), ontslagen van haar opdracht.

Voegen toe als nieuwe voorlopige bewindvoerder aan de voornoemde beschermde persoon Vanhoutte, Philippe : Ceulemans, Régine, advocate, met kantoor te 1700 Dilbeek, Snikbergstraat 73.

Kraainem, 19 juni 2008.

De hoofdgriffier, (get.) Rijkbosch, Martine.
(67364)

Vrederecht van het kanton Tienen

Bij beslissing van de vrederechter van het kanton Tienen, verleend op 19 juni 2008, werd Coun, Ann, advocate, met kantoor te 3300 Tienen, Leuvenselaan 21, in haar hoedanigheid van voorlopige bewindvoerder van Aerts, Nancy, geboren te Lier op 24 april 1967, gedomicilieerd te 3300 Tienen, Gilainstraat 135, bus 3, thans verblijvende in de Psychiatrische Kliniek der Broeders Alexianen, te 3300 Tienen, Liefdestraat 10, hiertoe aangesteld door deze rechtbank bij beschikking van

25 maart 2008 (A.R. nr. 383/2008 - Rep.nr. 1046/2008), vervangen door Huysmans, An, advocate, met kantoor te 3300 Tienen, Kabbeekvest 24, en dit met ingang vanaf 1 juli 2008.

Tienen, 19 juni 2008.

Voor eensluidend uittreksel : de adjunct-griffier, (get.) Julie-Anne Brees.

(67365)

Bekendmaking voorgeschreven bij artikel 793 van het Burgerlijk Wetboek**Publication prescrite par l'article 793 du Code civil**

*Aanvaarding onder voorrecht van boedelbeschrijving
Acceptation sous bénéfice d'inventaire*

Blijkens verklaring afgelegd ter griffie van de rechtbank van eerste aanleg te Brugge, op 26 mei 2008, hebben de heer Vroman, Philippe Michel Elvire, wonende te 8210 Zedelgem, Snellegemsestraat 128, en Mevr. Vroman, Brigitte Marie Georges, wonende te 8310 Sint-Kruis, Dampoortstraat 55, handelende als voorlopig bewindvoerder over Vroman, Guy Joseph Elisa, geboren te Roeselare op 31 augustus 1947, wonende te 8820 Torhout, Aartrijkestraat 60A, de nalatenschap van Mevr. Dumoulin, Dyonisia Celina Josefa, geboren te Rumbeke op 14 januari 1924 en overleden te Gent op 11 januari 2008 voor voormelde onder voorlopig bewind gestelde persoon aanvaard, onder voorrecht van boedelbeschrijving.

De heer Vroman, Philippe en Mevr. Vroman, Brigitte werden gemachtigd om in naam van de heer Vroman, Guy de nalatenschap van Mevr. Dumoulin, Dyonisa te aanvaarden, onder voorrecht van boedelbeschrijving, blijkens beslissing van de heer vrederechter van het eerste kanton Brugge, op 29 april 2008.

Bij toepassing van artikel 793 van het Burgerlijk Wetboek werd woonplaats gekozen op het kantoor van notaris Godelieve Monballyu, te Pittem, Wielewaalstraat 3, alwaar de schuldeisers en legatarissen zich bekend dienen te maken.

Voor de verzoekers : (get.) Godelieve Monballyu, notaris.

(28647)

Bij akte verleden op 16 juni 2008, ter griffie van de rechtbank van eerste aanleg te Gent, heeft Mevr. Van Walle, Christine, geboren te Gent op 21 oktober 1964, wonende te Zelzate, Verbroederingslaan 44, handelend in haar hoedanigheid van drager van het ouderlijk gezag over De Mey, Jari, geboren op 27 november 2001, wonende te Zelzate, Verbroederingslaan 44, verklaard, onder voorrecht van boedelbeschrijving, de nalatenschap te aanvaarden van de heer De Mey, Erwin Pierre Georges, geboren te Gent op 16 juli 1963, wonende te Zelzate, Verbroederingslaan 44, overleden te Evergem op 6 januari 2005.

Tot staving van haar verklaring heeft de comparante een afschrift vertoond van de beschikking verleend door de vrederechter van het kanton Zelzate, de dato 8 augustus 2005, waarbij zij gemachtigd werd om in naam van de voornoemde minderjarige de nalatenschap van wijlen de heer Erwin De Mey te aanvaarden, onder voorrecht van boedelbeschrijving.

Zij heeft verklaard om in deze procedure, en bij toepassing van artikel 793 van het Burgerlijk Wetboek, woonplaats te kiezen ter studie van notaris Anton Sintobin, te Zelzate, Onteigeningsstraat 3, alwaar de schuldeisers en legatarissen zich bekend dienen te maken.

Voor gelijkvormig afschrift afgeleverd aan Mevr. Christine Van Walle : (get.) De adjunct-griffier, N. Nollet.

(Get.) A. Sintobin, notaris.

(28648)

Suivant acte (n° 08-743) passé au greffe du tribunal de première instance de Nivelles le 13 juin 2008 : Me Herwig Dufaux, notaire à Drogenbos, chaussée de Drogenbos 244, agissant en qualité de mandataire de : M. Boudart, Guy Albert Joseph Ghislain, né à Uccle le 7 avril 1947, demeurant à 1490 Court-Saint-Etienne, rue du Pont de Pierres 36, agissant en sa qualité de tuteur de sa soeur (désigné par ordonnance du juge de paix du second canton de Wavre le 13 février 2008) : Mlle Boudart, Geneviève Thérèse Ghislaine, née à Bruxelles premier district le 17 avril 1966, demeurant à 1490 Court-Saint-Etienne, rue du Pont de Pierres 36.

Placée sous statut de minorité prolongée par jugement du tribunal de première instance de Bruxelles, le 8 octobre 1986.

A déclaré accepter sous bénéfice d'inventaire la succession de Mme Soret, Emma Jeanne, née à Hoeilaart le 23 novembre 1923, veuve de M. Boudart, Gustave, demeurant à 1332 Rixensart, rue du Bois Pirart 127, et décédée à Rixensart le 23 décembre 2007.

Les créanciers et légataires sont invités à faire connaître, par avis recommandé, leurs droits dans un délai de trois mois à compter de la présente insertion, à Me Herwig Dufaux, notaire à Drogenbos, chaussée de Drogenbos 244.

(Signé) H. Dufaux, notaire.

(28649)

Tribunal de première instance de Liège

L'an 2008, le 3 juin, au greffe du tribunal de première instance de Liège, a comparu :

Gillon, Jacqueline, née le 16 mars 1957, à Ougrée, domiciliée rue des Vennes 184, à Liège, agissant en sa qualité d'administrateur provisoire des biens de M. Gillon, Henri, né le 27 août 1920 à Liège, domicilié avenue Albert I^{er} 50, à Grivegnée, et à ce désignée par ordonnance du juge de paix du quatrième canton de Liège rendue le 25 février 2008, ordonnance qui est produite en simple copie et qui restera annexée au présent acte,

et à ce autorisée par ordonnance du juge de paix du quatrième canton de Liège rendue le 28 mai 2008, ordonnance qui est produite en copie conforme et qui restera annexée au présent acte,

laquelle comparante a déclaré : accepter sous bénéfice d'inventaire la succession de : Barbier, Marie Jacqueline, née à Paris (France) le 3 septembre 1926, de son vivant domiciliée à Grivegnée (Liège), avenue Albert I^{er} 50, et décédée le 21 décembre 2007 à Liège.

Conformément aux prescriptions du dernier alinéa de l'article 793, du Code civil, la comparante déclare faire élection de domicile en l'étude de Me Christine Wéra, notaire, rue Haute Wez 170, à 4030 Grivegnée.

Dont acte signé, lecture faite par la comparante et le greffier lequel certifie avoir attiré l'attention du déclarant sur les dispositions du 3^e paragraphe de l'article 793, du Code civil.

(Signatures illisibles)

Pour extrait conforme : le greffier, (signature illisible).

(28650)

L'an 2008, le 10 juin, au greffe du tribunal de première instance de Liège, a comparu : Baldo, Isabelle, avocat, à 4000 Rocourt, avenue de la Closeraie 36, agissant en qualité d'administrateur provisoire de : Koerfer, Mireille, née à Seraing le 15 mars 1937, domiciliée à 4100 Seraing, rue Pastor 42, mais résident à 4100 Seraing, rue de la Boverie 484,

désignée à cette fonction par ordonnance du juge de paix du canton de Seraing rendue en date du 24 avril 2003, et autorisée à cet effet par ordonnance du même juge de paix en date du 19 septembre 2006, les 2 ordonnances sont produites en photocopie et resteront annexées au présent acte, laquelle comparante a déclaré ès qualités :

accepter sous bénéfice d'inventaire la succession de : Thoumsin, Georges Julien Arthur, né à Aywaille le 10 octobre 1917, de son vivant domicilié à Seraing, rue Pastor 42, et décédé le 10 septembre 2003 à Seraing.

Conformément aux prescriptions du dernier alinéa de l'article 793, du Code civil, la comparante déclare faire élection de domicile en son étude à 4000 Rocourt, avenue de la Closeraie 36.

Dont acte signé, lecture faite par la comparante et le greffier lequel certifie avoir attiré l'attention du déclarant sur les dispositions du 3^e paragraphe de l'article 793 du Code civil.

(Signatures illisibles).

Pour extrait conforme : le greffier, (signature illisible).

(28651)

L'an 2008, le 28 mai, au greffe du tribunal de première instance de Liège, a comparu : Porta, Yvette, née à Rocourt le 24 décembre 1955, domiciliée à 4000 Liège, rue Saint Laurent 197/2, agissant en qualité d'administrateur provisoire des biens de : Lemaire, Emilie, née à Ans le 26 juin 1925, domiciliée à 4000 Liège, rue Saint-Laurent 197/1, résidant à 4000 Liège, rue Sainte Walburge 352, désignée à cette fonction par ordonnance du juge de paix du canton de Liège-III, rendue en date du 21 janvier 2008 et autorisée à cet effet par ordonnance du même juge de paix rendue en date du 29 avril 2008, les 2 ordonnances sont produites en photocopie et resteront annexées au présent acte,

laquelle comparante a déclaré ès qualités accepter sous bénéfice d'inventaire la succession tant légale que testamentaire de :

Porta, René Jules Lambert, né à Hannut le 6 mai 1927, de son vivant domicilié à Liège, rue Saint-Laurent 197, et décédé le 21 décembre 2007 à Liège.

Le testament est déposé au rang des minutes de Me Hebette, Michèle, notaire à Houffalize.

Conformément aux prescriptions du dernier alinéa de l'article 793, du Code civil, la comparante déclare faire élection de domicile en l'étude de Me Hebette, Michèle, notaire à 6600 Houffalize, rue de Liège 28.

Dont acte signé, lecture faite par la comparante et le greffier lequel certifie avoir attiré l'attention du déclarant sur les dispositions du 3^e paragraphe de l'article 793 du Code civil.

(Signatures illisibles).

Pour extrait conforme : le greffier (signature illisible).

(28652)

Tribunal de première instance de Namur

L'an 2008, le 20 juin, au greffe du tribunal de première instance de Namur, et par devant nous, Christian Godfurnon, greffier chef de service, a comparu :

Mme Hennen, Simone, née à Verviers le 17 novembre 1952, divorcée de M. Collet, Michel, domiciliée à 6280 Gougnyes, rue de la Vallée 12, agissant en sa qualité de représentante légale de :

Collet, Pierre (fils du défunt), né à Namur le 24 septembre 1992, domicilié à 6280 Gougnyes, rue de la Vallée 12, et ce dûment autorisée en vertu d'une ordonnance rendue par M. Jules Malaise, juge de paix du deuxième canton de Charleroi, en date du 11 juin 2008.

Mme Hennen, Simone, mieux préqualifiée ci-dessus, représentant également en vertu de procurations légalisées :

M. Collet, François (fils du défunt), domicilié à 5020 Malonne, rue de Curnolo 104,

Mlle Collet, Amélie (fille du défunt), domiciliée à 6280 Gougnyes, rue de la Vallée 12,

Mlle Collet, Lorraine (fille du défunt), domiciliée à 6280 Gougnyes, rue de la Vallée 12.

Laquelle comparante, a déclaré en langue française, agissant comme dit ci-dessus et pour et au nom de ses mandants, accepter sous bénéfice d'inventaire la succession de M. Collet, Michel, domicilié en son vivant à 5070 Fosses-la-Ville, rue des Forges 2, et décédé à Fosses-la-Ville en date du 5 février 2008.

Dont acte requis par la comparante, qui après lecture, signe avec nous, Christian Godfurnon, greffier chef de service.

Les créanciers et légataires sont invités à faire connaître, par avis recommandé, leurs droits, dans un délai de trois mois, à compter de la date de la présente insertion.

Cet avis doit être adressé à Me Colette Bossaux, notaire à 5640 Mettet, rue Reine Elisabeth 34.

Namur, le 20 juin 2008.

Le greffier, (signé) Jacqueline Tholet.

(28653)

L'an 2008, le 20 juin, au greffe du tribunal de première instance de Namur, et par devant nous, Christian Godfurnon, greffier chef de service, a comparu :

Mme Chundoo, Vijiyanee, née à Grand Gaube (Ile Maurice) le 30 décembre 1954, domiciliée à 5000 Namur, chaussée de Waterloo 24, agissant en qualité de détentrice de l'autorité parentale sur la personne et les biens de son enfant mineur :

Jacobs, Cindy (fille du défunt), née à Namur le 23 juillet 1993, domiciliée avec sa maman.

Autorisée par ordonnance de M. Eddy Destrée, juge de paix du premier canton de Namur, en date du 8 août 2007.

Laquelle comparante, a déclaré en langue française, agissant comme dit ci-dessus, accepter sous bénéfice d'inventaire la succession de M. Jacobs, Pascal, né à Charleroi le 13 octobre 1964, domicilié en son vivant à Namur, chaussée de Waterloo 67, et décédé à Namur en date du 29 juin 2007.

Dont acte requis par la comparante, qui après lecture, signe avec nous, Christian Godfurnon, greffier chef de service.

Les créanciers et légataires sont invités à faire connaître, par avis recommandé, leurs droits, dans un délai de trois mois, à compter de la date de la présente insertion.

Cet avis doit être adressé à Me Etienne Lombard, notaire à 5600 Philippeville, rue du Moulin.

Namur, le 20 juin 2008.

Le greffier, (signé) Jacqueline Tholet.

(28654)

L'an 2008, le 23 juin, au greffe du tribunal de première instance de Namur et par devant nous, Jacqueline Tholet, greffier, a comparu :

Mme Lammerteyn, Christine (cousine du défunt), domiciliée à 7170 Bois d'Haine, rue des Bois 3.

Laquelle comparante, a déclaré en langue française, accepter sous bénéfice d'inventaire la succession de M. Leurquin, Léon, en son vivant, domicilié à Jemeppe-sur-Sambre (Spy), rue de la Société 4, et décédé à Jemeppe-sur-Sambre (Spy), en date du 9 septembre 2005.

Dont acte requis par la comparante qui après lecture, signe avec nous, greffier.

Les créanciers et légataires sont invités à faire connaître, par avis recommandé, leurs droits, dans un délai de trois mois, à compter de la date de la présente insertion.

Cet avis doit être adressé à Me Charles Tytgat, et Me Jean Tytgat, de résidence à 5190 Spy, place de l'Eglise 19.

Namur, le 23 juin 2008.

Le greffier, (signé) Jacqueline Tholet.

(28655)

Rechtbank van eerste aanleg te Gent

Bij akte, verleden ter griffie van de rechtbank van eerste aanleg te Gent, op 20 juni 2008, heeft :

De Keer, Ronny Raymond, geboren te Gent op 6 september 1951, wonende te 9940 Kluizen (Evergem), Karperstraat 17, handelend in eigen naam;

De Keer, Rudi Emiel Noël, geboren te Gent op 23 mei 1956, wonende te 9940 Evergem, Meidoornstraat 10, handelend in eigen naam;

verklaard onder voorrecht van boedelbeschrijving de nalatenschap te aanvaarden van wijlen De Keer, Emiel Maurice, geboren te Merendree op 1 september 1926, in leven laatst wonende te 9185 Wachtebeke, Rechtstro 31, en overleden te Eeklo op 11 juni 2008.

De schuldeisers en legatarissen worden verzocht binnen de drie maanden, te rekenen van de datum van opneming in het *Belgisch Staatsblad*, hun rechten bij aangetekend schrijven te doen kennen ter studie van Mr. Ghys, Frank, notaris, met kantoor te Kluisbergen, Berchemstraat 47.

Gent, 20 juni 2008.

De afgevaardigd adjunct-griffier, (get.) Nicole Waegeman.

(28656)

Bij akte, verleden ter griffie van de rechtbank van eerste aanleg te Gent, op 23 juni 2008, heeft :

De Baedts, Rosanna Klarissa, geboren te Eeklo op 27 november 1934, wonende te 9900 Eeklo, Slachthuisstraat 3, handelend in haar hoedanigheid van het ouderlijk gezag over : Regelbrugge, Erik Denis Jules, geboren te Eeklo op 13 juni 1959, wonende te 9900 Eeklo, Slachthuisstraat 3, doch feitelijk verblijvend in het Neuro-Psychiatrisch Ziekenhuis Sint-Amandus, Reigerlostraat 8, te 8030 Beernem, in staat van verlengde minderjarigheid krachtens een vonnis uitgesproken door de rechtbank van eerste aanleg te Gent op 27 april 1981,

verklaard onder voorrecht van boedelbeschrijving de nalatenschap te aanvaarden van wijlen Regelbrugge, Willy Edmond Paul Cornelis, geboren te Eeklo op 2 juli 1929, in leven laatst wonende te 9900 Eeklo, Slachthuisstraat 3, en overleden te Eeklo op 16 november 2007.

De schuldeisers en legatarissen worden verzocht binnen de drie maanden, te rekenen van de datum van opneming in het *Belgisch Staatsblad*, hun rechten bij aangetekend schrijven te doen kennen te 9900 Eeklo, Slachthuisstraat 3.

Gent, 23 juni 2008.

De adjunct-griffier, (get.) Fabienne Fermont.

(28657)

Rechtbank van eerste aanleg te Turnhout

Bij akte, verleden ter griffie van de rechtbank van eerste aanleg te Turnhout op 20 juni 2008, heeft Mr. Heylen, Steven, advocaat, wonende te 2270 Herenthout, Langstraat 128B, handelend in zijn hoedanigheid van voorlopig bewindvoerder hiertoe aangewezen bij beschikking van de vrederechter van het kanton Herentals, d.d. 24 september 2004, over Wils, Sandra, geboren te Turnhout op 22 oktober 1980, wonende te 2200 Herentals, Schoolstraat 50/2, tevens handelende ingevolge bijzondere machtiging hem verleend en dit in toepassing van artikel 488bis, f), par. 3e), van het Burgerlijk Wetboek, door de vrederechter van het kanton Herentals ingevolge beschikking d.d. 8 april 2008;

verklaard onder voorrecht van boedelbeschrijving, de nalatenschap te aanvaarden van wijlen Wils, Henri Yvonne Eddy, geboren te Turnhout op 28 mei 1955, in leven laatst wonende te 2470 Retie, Wouwerstraat 15, en overleden te Leuven op 27 maart 2008.

De schuldeisers en legatarissen worden verzocht binnen de drie maanden te rekenen van de datum van opneming in het *Belgisch Staatsblad*, hun rechten bij aangetekend schrijven te doen kennen op het kantoor van Mr. Heylen, Steven, Langstraat 128B, te 2270 Herenthout.

Turnhout, 20 juni 2008.

De griffier, (get.) I. Sterckx.

(28658)

Faillissement – Faillite

—

Rechtbank van koophandel te Brugge, afdeling Oostende

—

Bij vonnis van de tijdelijke derde kamer bis van de rechtbank van koophandel te Brugge, afdeling Oostende, werd op 23 juni 2008, op bekenenis, het faillissement uitgesproken van Saido NV, met zetel en handelsuitbating te 8820 Torhout, Oostendestraat 3, met als handelsactiviteiten cafés en bars, eetgelegenheden met beperkte en volledige bediening, restaurant van het traditioneel type, gekend onder het ondernemingsnummer 0477.192.191.

De datum van staking van betaling is vastgesteld op 23 juni 2008.

Tot curator werd aangesteld: Mr. Johan Windels, advocaat te 8820 Torhout, Karel de Ghelderelaan 5.

De aangiften van schuldvordering dienen neergelegd te worden ter griffie van de rechtbank van koophandel te 8400 Oostende, Canada-plein, vóór 23 juli 2008.

De personen die zich persoonlijk zeker hebben gesteld voor de gefailleerde (onder meer de borggen van de gefailleerde), kunnen hiervan ter griffie een verklaring neerleggen overeenkomstig artikel 72ter Fail.W.

Het proces-verbaal van verificatie van de schuldvorderingen zal dienen neergelegd te worden op de griffie van de rechtbank uiterlijk op 14 augustus 2008.

Voor eensluidend verklaard uittreksel: de griffier, (get.) H. Crombez.
(Pro deo) (28659)

—

Rechtbank van koophandel te Gent

—

Bij vonnis van de rechtbank van koophandel te Gent, d.d. 19 juni 2008, op bekenenis, zesde kamer, werd het faillissement vastgesteld inzake Salon Concepts-Brussel BVBA, haarverzorging, exploitatie dames- en herenkapsalons, met maatschappelijke zetel gevestigd te 9000 Gent, Blekerijstraat 75, bus 16, en hebbende als ondernemingsnummer 0478.818.130.

Rechter-commissaris: de heer Marc Van Den Dorpe.

Datum staking van de betalingen: 12 juni 2008.

Indienen schuldvorderingen: griffie rechtbank van koophandel, Opgeëistenlaan 401/E, 9000 Gent, vóór 17 juli 2008.

Neerlegging ter griffie van het eerste proces-verbaal van nazicht der ingediende schuldvorderingen: 11 september 2008.

De personen die zich persoonlijk zeker hebben gesteld voor de gefailleerde (zoals onder meer de personen die zich borg hebben gesteld) kunnen hiervan een verklaring ter griffie afleggen (art. 72bis en art. 72ter F.W.).

De curator: Mr. Koen Steenbrugge, advocaat, kantoorhoudende te 9000 Gent, Kortrijksesteenweg 361.

Voor eensluidend uittreksel: de griffier-hoofd van dienst, (get.) C. Van Kerckhove.

(28660)

—

Bij vonnis van de rechtbank van koophandel te Gent, d.d. 19 juni 2008, op bekenenis, zesde kamer, werd het faillissement vastgesteld inzake Salon Concepts-Dendermonde BVBA, haarverzorging, exploitatie dames- en herenkapsalons, met maatschappelijke zetel gevestigd te 9000 Gent, Blekerijstraat 75, bus 16, en hebbende als ondernemingsnummer 0478.818.031.

Rechter-commissaris: de heer Marc Van Den Dorpe.

Datum staking van de betalingen: 12 juni 2008.

Indienen schuldvorderingen: griffie rechtbank van koophandel, Opgeëistenlaan 401/E, 9000 Gent, vóór 17 juli 2008.

Neerlegging ter griffie van het eerste proces-verbaal van nazicht der ingediende schuldvorderingen: 11 september 2008.

De personen die zich persoonlijk zeker hebben gesteld voor de gefailleerde (zoals onder meer de personen die zich borg hebben gesteld) kunnen hiervan een verklaring ter griffie afleggen (art. 72bis en art. 72ter F.W.).

De curator: Mr. Koen Steenbrugge, advocaat, kantoorhoudende te 9000 Gent, Kortrijksesteenweg 361.

Voor eensluidend uittreksel: de griffier-hoofd van dienst, (get.) C. Van Kerckhove.

(28661)

—

Rechtbank van koophandel te Ieper

—

Bij vonnis van de rechtbank van koophandel te Ieper, d.d. 20 juni 2008, op bekenenis, enige kamer, werd het faillissement vastgesteld inzake Fibelle Renting, met vennootschapszetel te 8840 Staden, Sint-Jansstraat 54, bus 1/1, en met uitbatingszetel te 8840 Staden, Drevestraat 13, ingeschreven in de Kruispuntbank van Ondernemingen, met als ondernemingsnummer 0860.414.744, voor de volgende activiteiten: verhuur van overige transportmiddelen voor vervoer te land; de verhuur of operationele leasing van lichte bestelwagens (maximum 3,5 ton) zonder chauffeur; de activiteiten van vervoercommissarissen die contracten voor het vervoer van goederen afsluiten in eigen naam maar het vervoer zelf door derden laten uitvoeren; overige opslag; opslag in koelpakhuizen; overige vrachtbehandeling; goederenvervoer langs de weg; vervoer van boomstammen, zwaar internationaal vervoer, veevervoer, vervoer met koelwagens, vervoer van bulkgoederen, inclusief vervoer in tankwagens, autovervoer, en met als handelsbenaming « Fibelle Renting ».

Rechter-commissaris: de heer G. Fonteyne, rechter in handelszaken bij de rechtbank van koophandel te Ieper.

Curator: Mr. I. Mailliard, advocaat te 8940 Wervik (Geluwe), Ieperstraat 168.

Datum staking van de betalingen: dinsdag 17 juni 2008.

Indienen van de schuldvorderingen: ter griffie van de rechtbank van koophandel te Ieper, Grote Markt 10, 8900 Ieper, vóór vrijdag 11 juli 2008.

Neerlegging ter griffie van de rechtbank van koophandel van het eerste proces-verbaal van verificatie der schuldvorderingen: woensdag 10 september 2008, om 10 u. 30 m.

Er werd voor recht gezegd dat de personen, die zich persoonlijk zeker hebben gesteld (zoals onder meer de personen die zich borg hebben gesteld) voor de gefailleerde, hiervan een verklaring ter griffie kunnen afleggen.

Voor eensluidend uittreksel: de griffier, (get.) Wim Orbie.

(28662)

—

Bij vonnis van de rechtbank van koophandel te Ieper, d.d. 20 juni 2008, op bekenenis, enige kamer, werd het faillissement vastgesteld inzake de vennootschap onder firma Clicq, met vennootschapszetel te 8953 Heuvelland (Wijtschate), Hospicestraat 40, en met uitbatingszetels respectievelijk te 7783 Comines-Warneton, rue d'Armentières 403, te 7783 Comines-Warneton, rue du Touquet 9, en te 7712 Moeskroen, Kleine Oudenaardestraat 23, hiertoe ingeschreven in de Kruispuntbank van Ondernemingen, met als ondernemingsnummer 0474.457.583, respectievelijk voor de volgende activiteiten: detailhandel in tabaksproducten in gespecialiseerde winkels, detailhandel in schoeisel in gespecialiseerde winkels.

Rechter-commissaris: de heer F. Dequeker, rechter in handelszaken bij de rechtbank van koophandel te Ieper.

Curator: Mr. J. Vandenbraembussche, advocaat te 8940 Wervik, Nieuwstraat 38.

Datum staking van de betalingen : dinsdag 10 januari 2008.

Indienen van de schuldvorderingen : ter griffie van de rechtbank van koophandel te Ieper, Grote Markt 10, 8900 Ieper, vóór vrijdag 11 juli 2008.

Neerlegging ter griffie van de rechtbank van koophandel van het eerste proces-verbaal van verificatie der schuldvorderingen : woensdag 10 september 2008, om 10 uur.

Er werd voor recht gezegd dat de personen, die zich persoonlijk zeker hebben gesteld (zoals onder meer de personen die zich borg hebben gesteld) voor de gefailleerde, hiervan een verklaring ter griffie kunnen afleggen.

Bij voormeld vonnis werd de kosteloze rechtspleging bevolen.

Voor eensluidend uittreksel : de griffier, (get.) Wim Orbie.

(28663)

Rechtbank van koophandel te Kortrijk

Bij vonnis van de rechtbank van koophandel te Kortrijk, buitengewone zitting vijfde kamer, d.d. 19 juni 2008, werd, op bekentenis, failliet verklaard Interactive Technologies BVBA, Biestlaan 16, te 8930 Lauwe, ontwikkelen van software.

Ondernemingsnummer 0472.596.371.

Rechter-commissaris : De Leenheer, Isabelle.

Curator : Mr. Soetaert, Geert, Groeningestraat 33, 8500 Kortrijk.

Datum van de staking van betaling : 19 juni 2008.

Indienen van de schuldvorderingen ter griffie : vóór 18 juli 2008.

Nazicht van de schuldvorderingen : 13 augustus 2008, te 10 u. 45 m., zaal A, rechtbank van koophandel, gerechtshuis II, Beheerstraat 41, 8500 Kortrijk.

Belangrijk bericht aan de belanghebbenden : om in voorkomend geval te kunnen genieten van de bevrijding waarvan sprake is in art. 73 of in art. 80 van de Faillissementswet, moeten de natuurlijke personen die zich kosteloos persoonlijk zeker hebben gesteld voor de gefailleerde, ter griffie van de rechtbank van koophandel een verklaring neerleggen die hun identiteit, hun beroep en hun woonplaats vermeldt en waarin zij bevestigen dat hun verbintenis niet in verhouding met hun inkomsten en hun patrimonium is, en waarbij de stukken zijn gevoegd zoals bepaald is in art. 72ter van de Faillissementswet.

De griffier : (get.) K. Engels.

(28664)

Bij vonnis van de rechtbank van koophandel te Kortrijk, derde kamer, d.d. 20 juni 2008, werd het faillissement van De Brabant Wim NV, Tieltseweg 48, te 8720 Dentergem, door vereffening beëindigd.

Ondernemingsnummer 0461.617.456.

Als vermoedelijke vereffenaar wordt beschouwd :

De heer Hervé De Brabant, wonende te 8720 Dentergem, Tieltseweg 48.

De griffier : (get.) José Vanleeuwen.

(28665)

Bij vonnis van de rechtbank van koophandel te Kortrijk, derde kamer, d.d. 20 juni 2008, werd het faillissement van Wymaco BVBA, Oudenaardsesteenweg 110, te 8500 Kortrijk, door vereffening beëindigd.

Ondernemingsnummer 0431.794.213.

Als vermoedelijke vereffenaar wordt beschouwd :

De heer Paul Wynant, wonende te 8500 Kortrijk, Meiweg 4.

De griffier : (get.) José Vanleeuwen.

(28666)

Bij vonnis van de rechtbank van koophandel te Kortrijk, derde kamer, d.d. 20 juni 2008, werd het faillissement van Delfico NV, Kortrijkse Heerweg 211, te 8540 Deerlijk, door vereffening beëindigd.

Ondernemingsnummer 0434.349.766.

Als vermoedelijke vereffenaar wordt beschouwd :

De heer Jacques Delfosse, wonende te 8510 Kortrijk-Marke, Karel Van Manderstraat 40.

De griffier : (get.) José Vanleeuwen.

(28667)

Rechtbank van koophandel te Oudenaarde

Bij vonnis van de rechtbank van koophandel te Oudenaarde, buitengewone terechtzitting, d.d. 20 juni 2008, werd, op dagvaarding, het faillissement uitgesproken van BVBA B&B Projects, te 9550 Herzele, Dries 134, met ondernemingsnummer 0463.969.410, voor goederenvervoer over de weg, handelsbemiddeling en opslag.

De datum staking van betaling is vastgesteld op 20 december 2007.

Rechter-commissaris : rechter in handelszaken Van den Daele, Jo.

Curator : Mr. Jan De Vuyst, advocaat te 9400 Ninove-Voorde, Brakelsesteenweg 639.

Indienen van de schuldvorderingen met bewijsstukken, uitsluitend ter griffie van de rechtbank van koophandel te 9700 Oudenaarde, Bekstraat 14, vóór 20 juli 2008.

Het eerste proces-verbaal van nazicht van de ingediende schuldvorderingen zal door de curator neergelegd worden op dinsdag 5 augustus 2008, ter griffie van de rechtbank van koophandel te Oudenaarde; de daaropvolgende processen-verbaal van verificatie zullen neergelegd worden op 5 december 2008, 5 april 2009, 5 augustus 2009 en 5 december 2009.

Elke schuldeiser die geniet van een persoonlijke zekerheidsstelling vermeldt dit in zijn aangifte van schuldvordering of uiterlijk binnen zes maanden vanaf de datum van het vonnis van faillietverklaring (art. 63 F.W.).

Om te kunnen genieten van de bevrijding moeten de natuurlijke personen die zich persoonlijk zeker hebben gesteld voor de gefailleerde ter griffie van de rechtbank van koophandel een verklaring neerleggen waarin zij bevestigen dat hun verbintenis niet in verhouding met hun inkomsten en patrimonium is (art. 72ter en art. 72bis F.W.).

Voor eensluidend verklaard uittreksel : de griffier, (get.) Verheyen, Ingrid.

(28668)

Rechtbank van koophandel te Tongeren

De rechtbank van koophandel te Tongeren heeft bij vonnis van 23 juni 2008, op dagvaarding O.M., het faillissement uitgesproken van Zecca, Graziella, geboren te Leut op 15 juni 1962, te 3630 Maasmechelen, Oude Baan 154/1.

Ondernemingsnummer 0697.288.656.

Handelswerkzaamheid : uitbating van een pizzeria.

Handeldrijvende onder de benaming « Pizzeria - Restaurant Da Zecca », te 3630 Maasmechelen, Oude Baan 154/1.

Als curatoren werden aangesteld Mrs. Scheepers, J.; Scheepers, J. en Natens, E., Leopoldwal 4, 3700 Tongeren.

Het tijdstip van staking van betaling werd vastgesteld op 15 april 2008.

De schuldvorderingen dienen uiterlijk op 23 juli 2008 neergelegd ter griffie van de rechtbank van koophandel te Tongeren, Kielenstraat 22, bus 4.

De sluiting van het proces-verbaal van nazicht van de schuldvoorordeningen heeft plaats op 7 augustus 2008, om 11 uur, in de raadkamer van de rechtbank van koophandel te Tongeren, Kielenstraat 22, bus 4, gelijkvloers, zaal C.

De personen die zich persoonlijk zeker hebben gesteld voor de gefailleerde (onder meer de borggen van de gefailleerde), kunnen hiervan ter griffie een verklaring neerleggen overeenkomstig art. 72^{ter} Fail.W.

Ref. rechtbank : PD 5145.

Voor eensluidend uittreksel : de griffier, (get.) W. Meurmans. (28669)

Rechtbank van koophandel te Turnhout

Bij verzetvonnis van de tweede kamer van de rechtbank van koophandel te Turnhout van 17 juni 2008, werd Mevr. Ceelen, Rita, geboren op 22 januari 1949, wonende te 2340 Beerse, Toekomstlaan 13, verschoonbaar verklaard.

Het faillissement van Ceelen, Rita, werd afgesloten op 19 november 1996.

De griffier : (get.) L. Verstraelen. (28670)

Handelsgericht Eupen

Konkurs auf Geständnis

Durch Urteil vom 19. Juni 2008 hat das Handelsgericht Eupen den Konkurs der GmbH Kelmis-Pneus, mit dem Gesellschaftssitz und Niederlassung in 4720 Kelmis, Lütticher Strasse 295B, eingetragen in der ZUD unter der Nr. 0430.302.292, Haupttätigkeit: Herstellung von Motoren und Turbinen,... verkündet.

Konkursrichter : Herr Helmut Pieper.

Konkursverwalter : Herr Rechtsanwalt Axel Kittel, Bergstrasse 1-3, in 4700 Eupen.

Die Gläubiger müssen ihre Forderungen innerhalb von dreissig Tagen ab Urteilspruch in der Kanzlei des Handelsgerichts hinterlegen.

Hinterlegung des ersten Schlußprotokolls der Forderungen: Donnerstag, 14. August 2008, um 9.30 Uhr, in der Kanzlei des Handelsgerichts Eupen, Borngasse 3-5, in 4700 Eupen.

Für gleichlautenden Auszug, (Gez.) D. Wetzels, hauptbeig. Greffier. (28671)

Tribunal de commerce d'Eupen

Faillite sur aveu

Par jugement du 19 juin 2008, le tribunal de commerce d'Eupen a déclaré la faillite de la GmbH Kelmis-Pneus, dont le siège social est établi à 4720 Kelmis, Lütticher Strasse 295B, inscrite à la Banque-Carrefour des Entreprises sous le numéro 0430.302.292, pour la fabrication de moteurs et de turbines,...

Juge-commissaire : M. Helmut Pieper.

Curateur : Me Axel Kittel, avocat, Bergstrasse 1-3, à 4700 Eupen.

Les créanciers doivent produire leurs créances au greffe du tribunal de commerce endéans les trente jours, à dater du prononcé du jugement.

Clôture du premier procès-verbal de vérification des créances : le jeudi 14 août 2008, à 9 h 30 m, au greffe du tribunal de commerce d'Eupen, Borngasse 3-5, à 4700 Eupen.

Pour extrait conforme : (signé) D. Wetzels, greffier adjoint principal. (28671)

Handelsgericht Eupen

Konkurs auf Ladung

Durch Urteil vom 19. Juni 2008 hat das Handelsgericht Eupen den Konkurs der GmbH Maison Ory-Leduc, mit Gesellschaftssitz in 4728 Hergenrath (Kelmis), Aachener Strasse 29, eingetragen in der ZUD unter der Nr. 0426.597.288, Haupttätigkeit: Anbringen von Tapeten,... verkündet.

Konkursrichter : Herr Helmut Pieper.

Konkursverwalter : Herr Rechtsanwalt Jean-Luc Ransy, rue Lamberts 36, in 4840 Welkenraedt.

Die Gläubiger müssen ihre Forderungen innerhalb von dreissig Tagen ab Urteilspruch in der Kanzlei des Handelsgerichts hinterlegen.

Hinterlegung des ersten Schlußprotokolls der Forderungen: Donnerstag, 14. August 2008, um 9.30 Uhr, in der Kanzlei des Handelsgerichts Eupen, Borngasse 3-5, in 4700 Eupen.

Für gleichlautenden Auszug, (Gez.) D. Wetzels, hauptbeig. Greffier. (28672)

Tribunal de commerce d'Eupen

Faillite sur citation

Par jugement du 19 juin 2008, le tribunal de commerce d'Eupen a déclaré la faillite de la GmbH Maison Ory-Leduc, dont le siège social est établi à 4728 Hergenrath (Kelmis), Aachener Strasse 29, inscrite à la Banque-Carrefour des Entreprises sous le numéro 0426.597.288, pour la pose de papiers peints,....

Juge-commissaire : M. Helmut Pieper.

Curateur : Me Jean-Luc Ransy, avocat, rue Lamberts 36, à 4840 Welkenraedt.

Les créanciers doivent produire leurs créances au greffe du tribunal de commerce endéans les trente jours, à dater du prononcé du jugement.

Clôture du premier procès-verbal de vérification des créances : le jeudi 14 août 2008, à 9 h 30 m, au greffe du tribunal de commerce d'Eupen, Borngasse 3-5, à 4700 Eupen.

Pour extrait conforme : (signé) D. Wetzels, greffier adjoint principal. (28672)

Tribunal de commerce de Huy

Par jugement du tribunal de commerce de Huy du 18 juin 2008, a été déclarée ouverte, sur aveu, la faillite de la SPRLU Boutique Mandarine, dont le siège social est établi à 4540 Amay, rue des Prisonniers Politiques 11, inscrite à la B.C.E. sous le n° 0872.621.204, pour l'activité de commerce de détail de vêtements pour hommes, dames et enfants (assortiment général), commerce de détail de chaussures, etc...

Juge-commissaire : Claudine Rouhard, juge-consulaire.

Curateur : Geraldine Danloy, avocat à 4500 Huy, rue de la Motte 41.

Les déclarations de créances doivent être déposées au greffe du tribunal de commerce de Huy dans les trente jours à compter dudit jugement.

Dépôt du premier procès-verbal de vérification des créances : le mercredi 6 août 2008, à 8 h 45 m, au greffe de ce tribunal.

Personne(s) physique(s) s'étant, à titre gratuit, constituée(s) sûreté(s) personnelle(s) du (de la) failli(e) et qui sont invitée(s) à déposer au greffe du tribunal de commerce la déclaration prévue à l'article 72^{bis} de la loi du 8 août 1997 sur les faillites, telle que modifiée par la loi du 20 juillet 2005 (*Moniteur belge* du 28 juillet 2005) : néant.

Le greffier en chef, (signé) B. Delise.

(28673)

Tribunal de commerce de Liège

—

Par jugement du 18 juin 2008, le tribunal de commerce de Liège a déclaré close, par liquidation, la faillite prononcée en date du 13 novembre 2006, à charge de M. Armand Mathonet, domicilié à 4920 Aywaille, rue de la Reffe 19, inscrit à la Banque-Carrefour des Entreprises sous le n° 0603.913.387, a déclaré le failli inexorable et a déchargé de ses fonctions le curateur, Me René Swennen, avocat, boulevard Piercot 13, à 4000 Liège.

Le curateur, (signé) René Swennen. (28674)

Par jugement du 18 juin 2008, le tribunal de commerce de Liège a déclaré close, par liquidation, la faillite prononcée en date du 9 mai 2005, à charge de la SCRL Medmar - Medical Marketing, ayant eu son siège social à 4121 Neupré, avenue du Bois Impérial du Rognac 72, inscrite à la Banque-Carrefour des Entreprises sous le n° 0444.513.485, a déclaré la société faillie inexorable et a déchargé de ses fonctions le curateur, Me René Swennen, avocat à 4000 Liège, boulevard Piercot 13.

Aux termes de l'article 185 du Code des sociétés est réputé liquidateur, Mme Marylène Clermont, domiciliée ou l'ayant été à 4121 Neupré, avenue du Bois Impérial du Rognac 72.

Le curateur, (signé) René Swennen. (28675)

Tribunal de commerce de Marche-en-Famenne

—

Par jugement du tribunal de commerce de Marche-en-Famenne en date du 21 mars 2007, la SPRL Mondial Meubles, B.C.E. n° 0417.421.186, dont le siège social est sis à 6690 Vielsalm, avenue de la Salm 34, a été mise en liquidation.

Me Eric Robert, avocat à 6690 Vielsalm, rue Chars à Bœufs 4, a été désigné en qualité de liquidateur.

En date du 21 avril 2008, Me Anne-Catherine Noirhomme, avocate à 6662 Tavigny, Cowan 3, lui a succédé.

Les créanciers sont invités à se faire connaître auprès du nouveau liquidateur.

(Signé) A.C. Noirhomme, avocat. (28676)

Par jugement du tribunal de commerce de Marche-en-Famenne en date du 24 avril 2006, la société anonyme Startrade, enregistrée dans la Banque-Carrefour des Entreprises sous le numéro 0449.471.769, ayant son siège social à 6987 Rendeux (Warisy), Zoning artisanal zone 2, a été mise en liquidation.

Me Eric Robert, avocat à 6690 Vielsalm, rue Chars à Bœufs 4, a été désigné en qualité de liquidateur.

En date du 21 avril 2008, Me Anne-Catherine Noirhomme, avocate à 6662 Tavigny, Cowan 3, lui a succédé.

Les créanciers sont invités à se faire connaître auprès du nouveau liquidateur.

(Signé) A.C. Noirhomme, avocat. (28677)

Tribunal de commerce de Namur

—

Par jugement du 19 juin 2008, le tribunal de commerce de Namur a déclaré, sur citation, la faillite de la SA Coversys, dont le siège social et le siège d'exploitation sont sis à 5030 Gembloux, rue de la Posterie 23A, ayant comme activité la construction spécialisée, la fabrication de portes et fenêtres en métal, inscrite à la B.C.E. sous le numéro 0459.296.681.

Le même jugement reporte à la date provisoire du 19 juin 2008, l'époque de la cessation des paiements.

Juge-commissaire : M. Jadoul, Paul, juge-consulaire.

Curateur : Me Humblet, Bénédicte, rue Danhaive 2, 5002 Saint-Servais.

Les créanciers doivent produire leurs créances au greffe du tribunal de commerce, rue du Collège 37, à Namur, dans les trente jours.

Les personnes physiques, qui se sont constituées sûreté personnelle au failli, sont invitées à en faire déclaration au greffe conformément à l'article 72ter de la loi sur les faillites.

Le dépôt du premier procès-verbal de vérification des créances se fera au greffe du tribunal de commerce de Namur le 31 juillet 2008, avant 16 heures, au deuxième étage.

Pour extrait conforme : le greffier en chef faisant fonction, (signé) A. Baye. (28678)

Par jugement du 19 juin 2008, le tribunal de commerce de Namur a déclaré, sur citation, la faillite de la SPRL Auto-Defi, dont le siège social est situé à 5030 Gembloux, rue Pierquin 1, ayant comme activité le commerce de détail d'automobiles et d'autres véhicules automobiles légers, de remorques, semi-remorques et de caravanes, inscrite à la B.C.E. sous le numéro 0879.953.514.

Le même jugement reporte à la date provisoire du 19 juin 2008, l'époque de la cessation des paiements.

Juge-commissaire : M. Jadoul, Paul, juge-consulaire.

Curateur : Me Hubert, Christophe, rue Frappe 19, 5170 01 Lustin.

Les créanciers doivent produire leurs créances au greffe du tribunal de commerce, rue du Collège 37, à Namur, dans les trente jours.

Les personnes physiques, qui se sont constituées sûreté personnelle au failli, sont invitées à en faire déclaration au greffe conformément à l'article 72ter de la loi sur les faillites.

Le dépôt du premier procès-verbal de vérification des créances se fera au greffe du tribunal de commerce de Namur le 31 juillet 2008, avant 16 heures, au deuxième étage.

Pour extrait conforme : le greffier en chef faisant fonction, (signé) A. Baye. (28679)

Par jugement du 19 juin 2008, le tribunal de commerce de Namur a déclaré, sur aveu, la faillite de la SPRL Dumay-Simon, dont le siège social est situé à 5020 Vedrin, rue René Copette 30, exploitant à Dinant, rue Consot 4, un car-wash, inscrite à la B.C.E. sous le numéro 0447.769.123.

Le même jugement reporte à la date provisoire du 19 juin 2008, l'époque de la cessation des paiements.

Juge-commissaire : M. Brohez, Michel, juge-consulaire.

Curateur : Me Heintz, Marie Flore, rue de Gembloux 170, 5000 Namur.

Les créanciers doivent produire leurs créances au greffe du tribunal de commerce, rue du Collège 37, à Namur, dans les trente jours.

Les personnes physiques, qui se sont constituées sûreté personnelle au failli, sont invitées à en faire déclaration au greffe conformément à l'article 72ter de la loi sur les faillites.

Le dépôt du premier procès-verbal de vérification des créances se fera au greffe du tribunal de commerce de Namur le 31 juillet 2008, avant 16 heures, au deuxième étage.

Pour extrait conforme : le greffier en chef faisant fonction, (signé) A. Baye. (28680)

Tribunal de commerce de Nivelles

Par jugement du 2 juin 2008, le tribunal de commerce de Nivelles a prononcé la clôture, par liquidation, de la faillite de Mobil'Affiche Belgium SA, chaussée de Bruxelles 165, 1410 Waterloo, déclarée ouverte par jugement du 13 décembre 1999, a constaté la dissolution de la société faillie et la clôture immédiate de celle-ci, a indiqué en qualité de liquidateur, M. Arnaud Vermeir, domicilié à 1000 Bruxelles, rue du Lac 38.

Pour extrait conforme : la greffière, (signé) P. Fourneau. (28681)

Par jugement du 2 juin 2008, le tribunal de commerce de Nivelles a prononcé la clôture, par liquidation, de la faillite de Diels International SPRL, route de Renipont 50A, 1380 Lasne, déclarée ouverte par jugement du 25 juin 2007, a constaté la dissolution de la société faillie et la clôture immédiate de celle-ci, a indiqué en qualité de liquidateur, M. Frederic Diels, domicilié à 1380 Lasne, route de Renipont 50A.

Pour extrait conforme : la greffière, (signé) P. Fourneau. (28682)

Par jugement du 2 juin 2008, le tribunal de commerce de Nivelles a prononcé la clôture, par liquidation, de la faillite de System Services Horeca SPRL, rue Raymond Piret 41, 1480 Tubize, déclarée ouverte par jugement du 18 juin 2001, a constaté la dissolution de la société faillie et la clôture immédiate de celle-ci, a indiqué en qualité de liquidateur, M. Carl Delcourte, domicilié à 1480 Tubize, rue Emile des Grées du Loû 15.

Pour extrait conforme : la greffière, (signé) P. Fourneau. (28683)

Par jugement du 2 juin 2008, le tribunal de commerce de Nivelles a prononcé la clôture, par liquidation, de la faillite de Digital Signal Processing SPRL, rue de Modron 1, 1370 Jodoigne, déclarée ouverte par jugement du 23 février 2004, a constaté la dissolution de la société faillie et la clôture immédiate de celle-ci, a indiqué en qualité de liquidateur, M. Van Koekelberg, Luc, domicilié à 1350 Orp, rue Joseph Jadot 74.

Pour extrait conforme : la greffière, (signé) P. Fourneau. (28684)

Par jugement du 2 juin 2008, le tribunal de commerce de Nivelles a prononcé la clôture, par liquidation, de la faillite de Sidec SPRL, Scientific and Industrial Devices, rue Provinciale 196, 1301 Bierges, déclarée ouverte par jugement du 21 février 2005, a constaté la dissolution de la société faillie et la clôture immédiate de celle-ci, a indiqué en qualité de liquidateur, M. Marc Dekelver, domicilié à 1370 Jodoigne, chaussée de Wavre 119/37.

Pour extrait conforme : la greffière, (signé) P. Fourneau. (28685)

Par jugement du 2 juin 2008, le tribunal de commerce de Nivelles a prononcé la clôture, par liquidation, de la faillite de André Services Autos SA, en abrégé : ASA, rue de Blanmont 14, 1457 Walhain, déclarée ouverte par jugement du 9 juillet 1998, a constaté la dissolution de la société faillie et la clôture immédiate de celle-ci, a indiqué en qualité de liquidateur, M. Gilbert Vingerhoed, domicilié à 1410 Waterloo, avenue des Hirondelles 4A.

Pour extrait conforme : la greffière, (signé) P. Fourneau. (28686)

Par jugement du 2 juin 2008, le tribunal de commerce de Nivelles a prononcé la clôture, par liquidation, de la faillite de Garage Tremblez SPRL, en liquidation, chaussée de Charleroi 34, 1360 Perwez, déclarée ouverte par jugement du 26 décembre 2005, a constaté la dissolution de la société faillie et la clôture immédiate de celle-ci, a indiqué en qualité de liquidateur, M. Didier Tremblez, domicilié à 1348 Louvain-la-Neuve, avenue Baudouin I^{er} 6.

Pour extrait conforme : la greffière, (signé) P. Fourneau. (28687)

Par jugement du 2 juin 2008, le tribunal de commerce de Nivelles a prononcé la clôture, par liquidation, de la faillite de Domino Art de la Table SPRL, chaussée de Bruxelles 7, 1410 Waterloo, déclarée ouverte par jugement du 17 mars 2003, a constaté la dissolution de la société faillie et la clôture immédiate de celle-ci, a indiqué en qualité de liquidateur, M. Dupriez Dominique, domicilié à 1180 Bruxelles, avenue Coghén 153.

Pour extrait conforme : la greffière, (signé) P. Fourneau. (28688)

Par jugement du 2 juin 2008, le tribunal de commerce de Nivelles a prononcé la clôture, par liquidation, de la faillite de Tournay Daniel SPRL, rue de Thebais 49, 1495 Villers-la-Ville, déclarée ouverte par jugement du 14 février 2005, a constaté la dissolution de la société faillie et la clôture immédiate de celle-ci, a indiqué en qualité de liquidateur, M. Tournay, Daniel, domicilié à 1495 Villers-la-Ville, rue de Thébais 49.

Pour extrait conforme : la greffière, (signé) P. Fourneau. (28689)

Par jugement du 28 avril 2008, le tribunal de commerce de Nivelles a prononcé la clôture, pour insuffisance d'actif, de la faillite de Forwood SA, chaussée de Bruxelles 720, 1410 Waterloo, déclarée ouverte par jugement du 30 septembre 1996, a constaté la dissolution de la société faillie et la clôture immédiate de celle-ci, a indiqué en qualité de liquidateur, M. Delfosse, domicilié à Jodoigne, rue de Tirlemont 460.

Pour extrait conforme : la greffière, (signé) P. Fourneau. (28690)

Par jugement du 2 juin 2008, le tribunal de commerce de Nivelles a prononcé la clôture, par liquidation, de la faillite de Griff'in Diffusion SCRL, rue de la Barre 24, 1390 Grez-Doiceau, déclarée ouverte par jugement du 13 juillet 2006, a constaté la dissolution de la société faillie et la clôture immédiate de celle-ci, a indiqué en qualité de liquidateur, Mme Zegers, Dominique, domiciliée à 1390 Grez-Doiceau, rue de la Barre 26.

Pour extrait conforme : la greffière, (signé) P. Fourneau. (28691)

Par jugement du 2 juin 2008, le tribunal de commerce de Nivelles a prononcé la clôture, par liquidation, de la faillite de Aquarel SA, rue Ardichamps 10, 1440 Braine-le-Château, déclarée ouverte par jugement du 2 février 1998, a constaté la dissolution de la société faillie et la clôture immédiate de celle-ci, a indiqué en qualité de liquidateur, M. Didier Deprez, domicilié à 1440 Wauthier-Braine, rue Ardichamps 10.

Pour extrait conforme : la greffière, (signé) P. Fourneau. (28692)

Par jugement du 16 juin 2008, le tribunal de commerce de Nivelles a prononcé la clôture, pour insuffisance d'actif, de la faillite de Amiso SA, avenue Beau Séjour 5A, 1410 Waterloo, déclarée ouverte par jugement du 3 avril 2006, a constaté la dissolution de la société faillie et la clôture immédiate de celle-ci, a indiqué en qualité de liquidateur, M. Fauconier, Jean-François, domicilié à 1410 Waterloo, avenue Beau Séjour 5A.

Pour extrait conforme : la greffière, (signé) P. Fourneau.

(28693)

Par jugement du 2 juin 2008, le tribunal de commerce de Nivelles a ordonné la clôture, par liquidation, de la faillite de Techy, Michel, avenue des Combattants 66, 1490 Court-Saint-Etienne, déclarée ouverte par jugement du 27 novembre 2006, et a déclaré le failli excusable.

Pour extrait conforme : la greffière, (signé) P. Fourneau.

(28694)

Intrekking faillissement – Faillite rapportée

Bij vonnis van 19 juni 2008, uitgesproken door de 11^e kamer van de rechtbank van koophandel te Antwerpen, werd het faillissement ingetrokken van de BVBA Isati, met zetel te 2018 Antwerpen, Pyckestraat 52, bus 2, KBO 0475.039.583.

(Get.) Arnout De Wachter, advocaat.

(28695)

Gerechtelijke ontbinding — Dissolution judiciaire

Par jugement du 8 mai 2008, le tribunal de commerce de Nivelles a prononcé la clôture de la liquidation judiciaire de la SPRL Redfil, inscrite à la BCE sous le numéro 471.935.781 et dont le siège social est sis à 1300 Wavre, chaussée des Collines 5A.

Liquidatrice judiciaire : Nathalie Crochelet, place Riva bella 12, 1420 Braine l'Alleud.

Pour extrait conforme : (signé) N. Crochelet, liquidatrice judiciaire.

(28696)

Par jugement du 8 mai 2008, le tribunal de commerce de Nivelles a prononcé la clôture de la liquidation de la société SPRL Aawip Badges, rue Albert Goossens 4, à 1367 Ramillies, numéro d'entreprise 438.685.171.

Les documents comptables dont le liquidateur judiciaire a éventuellement eu possession sont conservés pendant une période de cinq ans en son cabinet établi rue de la Procession 25, à 1400 Nivelles.

(Signé) Xavier Ibarrondo, liquidateur judiciaire.

(28697)

Par jugement du 8 mai 2008, le tribunal de commerce de Nivelles a prononcé la clôture de la liquidation de la société SPRL Bureau Recup, avenue Albert I^{er} 8, à 1420 Braine-l'Alleud, numéro d'entreprise 454.914.657.

Les documents comptables dont le liquidateur judiciaire a éventuellement eu possession sont conservés pendant une période de cinq ans en son cabinet établi rue de la Procession 25, à 1400 Nivelles.

(Signé) Xavier Ibarrondo, liquidateur judiciaire.

(28698)

Par jugement du 8 mai 2008, le tribunal de commerce de Nivelles a prononcé la clôture de la liquidation de la société SPRL Recherches Développements et Inventions, rue du Maka 31, à 1370 Jodoigne, numéro d'entreprise 475.810.140.

Les documents comptables dont le liquidateur judiciaire a éventuellement eu possession sont conservés pendant une période de cinq ans en son cabinet établi rue de la Procession 25, à 1400 Nivelles.

(Signé) Xavier Ibarrondo, liquidateur judiciaire.

(28699)

Par jugement du 8 mai 2008, le tribunal de commerce de Nivelles a prononcé la clôture de la liquidation de la société SPRL New Look de la chaussée de la Croix, chaussée de la Croix 15, à 1430 Ottignies-Louvain-la-Neuve, numéro d'entreprise 450.531.148.

Les documents comptables dont le liquidateur judiciaire a éventuellement eu possession sont conservés pendant une période de cinq ans en son cabinet établi rue de la Procession 25, à 1400 Nivelles.

(Signé) Xavier Ibarrondo, liquidateur judiciaire.

(28700)

Par jugement du 8 mai 2008, le tribunal de commerce de Nivelles a prononcé la clôture de la liquidation de la société SA CDR, rue de Namur 95, à 1400 Nivelles, numéro d'entreprise 441.460.559.

Les documents comptables dont le liquidateur judiciaire a éventuellement eu possession sont conservés pendant une période de cinq ans en son cabinet établi rue de la Procession 25, à 1400 Nivelles.

(Signé) Xavier Ibarrondo, liquidateur judiciaire.

(28701)

Par jugement du 8 mai 2008, le tribunal de commerce de Nivelles a prononcé la clôture de la liquidation de la société SA Fountain Amiral, clos Henri Vieuxtemps 3, à 1342 Ottignies-Louvain-la-Neuve, numéro 456.041.837.

Les documents comptables dont le liquidateur judiciaire a éventuellement eu possession sont conservés pendant une période de cinq ans en son cabinet établi rue de la Procession 25, à 1400 Nivelles.

(Signé) Xavier Ibarrondo, liquidateur judiciaire.

(28702)

Par jugement du 8 mai 2008, le tribunal de commerce de Nivelles a prononcé la clôture de la liquidation de la société SCRL Priemo, avenue Alphonse Allard 87, à 1420 Braine-l'Alleud, numéro d'entreprise 441.909.828.

Les documents comptables dont le liquidateur judiciaire a éventuellement eu possession sont conservés pendant une période de cinq ans en son cabinet établi rue de la Procession 25, à 1400 Nivelles.

(Signé) Xavier Ibarrondo, liquidateur judiciaire.

(28703)

Par jugement du 8 mai 2008, le tribunal de commerce de Nivelles a prononcé la clôture de la liquidation de la société SA Librairie de la Data Institut, avenue Einstein 3, à 1300 Wavre, numéro d'entreprise 438.379.820.

Les documents comptables dont le liquidateur judiciaire a éventuellement eu possession sont conservés pendant une période de cinq ans en son cabinet établi rue de la Procession 25, à 1400 Nivelles.

(Signé) Xavier Ibarrondo, liquidateur judiciaire.

(28704)

Huwelijksvermogensstelsel – Régime matrimonial

Bij vonnis, gewezen door de rechtbank van eerste aanleg te Gent, op 24 april 2008, werd de akte gehomologeerd, verleden voor notaris Maarten Duytschaever, te Gentbrugge (Gent), op 6 november 2007 en 20 december 2007, houdende wijziging van het huwelijksvermogensstelsel tussen de heer Capiou, Dirk Marie Ghisleen Antoon, en zijn echtgenote, Mevr. Laureys, Evelyne Marie Juliette, samenwonend te 9831 Sint-Martens-Latem (Deurle), Museumlaan 5.

De wijziging omvat een inbreng in het gemeenschappelijk vermogen door de heer Capiou, Dirk, voornoemd.

Gent (Gentbrugge), 26 november 2004.

(Get.) M. Duytschaever, notaris.

(28705)

Bij vonnis van de rechtbank van eerste aanleg te Oudenaarde, d.d. 3 juni 2008, werd de akte gehomologeerd, verleden voor notaris Michel Olemans, te Brakel, op 18 februari 2008, inhoudende wijziging aan het huwelijksvermogensstelsel door de heer Cambier, Jacques Theophile Marie, industriële apotheker, geboren te Opbrakel op 7 maart 1954, en zijn echtgenote, Mevr. De Bremme, Nicole Marie Flore, industriële apotheker, geboren te Opbrakel op 30 maart 1950, samenwonend te 9660 Brakel, Reepstraat 23, de homologatie verzocht van de akte van wijziging aan hun huwelijksvermogensstelsel verleden voor notaris Michel Olemans, te Brakel, op 18 februari 2008, inhoudende inbreng van eigen onroerend goed van de echtgenoot en de echtgenote in het gemeenschappelijk vermogen, modaliteiten van vereffening van de huwelijksgemeenschap bij ontbinding ervan door overlijden.

Voor de verzoekers : (get.) Michel Olemans, notaris.
(28706)

Bij vonnis van de rechtbank van eerste aanleg te Gent, op 24 april 2008, werd de door notaris Christian Van Belle, te Gent, op 4 februari 2008, opgemaakte wijzigingsakte van het huwelijksvermogensstelsel tussen de heer Biliet, Patrick, verpleegkundige, geboren te Gent op 1 augustus 1961, en zijn echtgenote, Mevr. Van Hoof, Isabelle Germaine Jan Bernard, verpleegkundige, geboren te Sint-Amandsberg op 6 juli 1971, samenwonend te 9920 Lovendegem, Tempeliersdreef 1, gehomologeerd.

Wijziging houdende onder meer :

inbreng van onroerend goed te Lovendegem met hypothecair krediet bij CBHK door de heer Biliet, Patrick, in het gemeenschappelijk vermogen;

wijziging van de verdeling van hun gemeenschappelijk vermogen bij overlijden van een der echtgenoten.

(Get.) Chr. Van Belle, notaris.
(28707)

Bij verzoekschrift, d.d. 19 juni 2008, hebben de heer Weyts, Johnny, en zijn echtgenote, Mevr. De Busschere, Marleen, samenwonend te Wingene, Schoolstraat 49, gehuwd onder het wettelijk stelsel, bij gebrek aan huwelijkscontract, voor de rechtbank van eerste aanleg te Brugge een vraag ingediend tot homologatie van de akte verleden voor notaris Karel Vanbeylen, te Zwevezele, op 19 juni 2008, houdende inbreng door de man van roerende goederen in het gemeenschappelijk vermogen.

Voor de echtgenoten Weyts-De Busschere : (get.) Karel Vanbeylen, notaris te Zwevezele.
(28708)

Blijkens een vonnis van de rechtbank van eerste aanleg te Leuven, van 5 mei 2008, is gehomologeerd, de voor notaris Joz Werckx, te Kessel-Lo (Leuven), op 14 november 2007, verleden akte tot wijziging van het huwelijksvermogensregime tussen Joeri Maria René Beunen, geboren te Leuven op 24 april 1970, en Marleen Hilde Julia Henrard, geboren te Leuven op 19 april 1977, samenwonende te 3020 Herent, Van Bladelstraat 9, bestaande uit de inbreng door de beide echtgenoten van een hen in onverdeeldheid toebehorend voorhuwelijks onroerend goed en de toevoeging van een optioneel verblijvings- en verdelingsbeding omtrent het gemeenschappelijk vermogen.

Kessel-Lo, 23 juni 2008.

Namens de echtgenoten : (get.) Joz Werckx, notaris te Kessel-Lo (Leuven).
(28709)

Bij verzoekschrift van 21 juni 2008 hebben de echtgenoten Veeckman, Achiël Willy Pieter-Van Kieldonck, Emilienne Fernande, samenwonende te Wetteren, Paardenkerkhofstraat 28, homologatie aangevraagd bij de rechtbank van eerste aanleg te Dendermonde, van de akte verleden voor notaris Chr. Uytterhaegen, te Wetteren, op 21 juni 2008, houdende wijziging van hun bestaand huwelijksstelsel inhoudende een scheiding van goederen met vennootschap van

aanwinsten, waarbij een toegevoegd intern gemeenschappelijk vermogen gevormd wordt en een eigen onroerend goed van Mevr. Van Kieldonck, in het toegevoegd intern gemeenschappelijk vermogen gebracht wordt.

(Get.) Chr. Uytterhaegen, notaris te Wetteren.
(28710)

Bij vonnis van de rechtbank van eerste aanleg te Brugge op 15 april 2008, werd gehomologeerd de akte verleden voor geassocieerd notaris Lucas Vanden Bussche, te Knokke-Heist, houdende de wijziging van het huwelijksvermogensstelsel tussen de heer Govaert, Philippe en Mevr. Vandegehuchte, Fabienne, samenwonend te 8300 Knokke-Heist, Molenstede 24.

Namens de echtgenoten Govaert, Philippe-Vandegehuchte, Fabienne : (get.) Lucas Vanden Bussche, notaris te Knokke-Heist.
(28711)

Bij vonnis van de rechtbank van eerste aanleg te Brugge, op 6 mei 2008, werd gehomologeerd de akte verleden voor geassocieerd notaris Thomas Dusselier, te Knokke-Heist, houdende de wijziging van het huwelijksvermogensstelsel tussen de heer Van de Sompele, Luc, en Mevr. Vande Velde, Godelieve, samenwonend te 8820 Torhout, Oude Gentweg 20.

Namens de echtgenoten Van de Sompele, Luc-Vande Velde, Godelieve : (get.) Thomas Dusselier, geassocieerd notaris te Knokke-Heist.
(28712)

Bij vonnis gewezen door de derde burgerlijke kamer van de rechtbank van eerste aanleg te Gent, op 24 april 2008, werd de akte gehomologeerd verleden voor Mr. Anton Sintobin, notaris te Zelzate, op 16 januari 2008, waarbij de heer François Creve, en zijn echtgenote, Mevr. Christianne Coppens, samenwonende te Moerbeke-Waas, Dorpvaart 12/A, hun huidig huwelijksvermogensstelsel hebben gewijzigd, inhoudende wijziging van hun wettelijk stelsel van scheiding van goederen, waarbij de tot het gemeenschappelijk vermogen behorende goederen worden toebedeeld aan de respectievelijke eigen vermogens van de echtgenoten, en met herformulering van het in het oorspronkelijk huwelijkscontract voorzien recht op vergoeding.

Namens de echtgenoten, François Creve, Christianne Coppens : (get.) Anton Sintobin, notaris.
(28713)

Bij verzoekschrift gericht aan de rechtbank van eerste aanleg te Kortrijk van 16 juni 2008, hebben de heer Verbrugghe, Philip Walter, Belg, installateur/electricien, te Kortrijk op 15 mei 1968, en zijn echtgenote, Mevr. Vandeputte, Ségolène Nelly Herman, Belg, arts, geboren te Roeselare op 14 juli 1977, samenwonende te Ledegem (Sint-Eloois-Winkel), Olympialaan 33, de homologatie gevraagd van een akte houdende wijziging huwelijksvermogensstelsel verleden voor notaris Philippe Werbrouck, te Kortrijk, op 16 juni 2008, inhoudende overgang van het wettelijk stelsel naar een stelsel van scheiding van goederen.

Kortrijk, 23 juni 2008.

(Get.) Mr. Philippe Werbrouck, notaris te Kortrijk.
(28714)

Bij vonnis van de rechtbank van eerste aanleg te Veurne, van 18 juni 2008, werd de akte, houdende wijziging aan het huwelijksvermogensstelsel verleden voor notaris Eveline De Vlieger, te Ichtegem, op 14 april 2008, van de heer Hans Defoort, en zijn echtgenote, Mevr. Tamara Dekeyser, wonende te 8680 Koekelare, Belhuttebaan 40, inhoudende de homologatie van de wijzigingsakte, gehomologeerd.

Voor de verzoekers : (get.) Eveline De Vlieger, notaris.
(28715)

Bij vonnis d.d. 24 april 2008 heeft de rechtbank van eerste aanleg te Gent gehomologeerd, de akte verleden voor notaris Luc Van Damme, te Lochristi, d.d. 8 februari 2008, waarbij de heer Filip Emma Maurice Pauwels, zelfstandige, geboren te Lokeren op 27 augustus 1969, en zijn echtgenote, Mevr. Ann Laura Marcel Gorré, vroedvrouw, geboren te Wetteren op 13 december 1972, wonende te 9080 Lochristi, Zevenekendorp 110, gehuwd onder het wettelijk stelsel blijkens huwelijkscontract verleden voor notaris Wim Van Damme, te Lochristi, op 18 juli 2006, een wijziging aan voormeld stelsel hebben aangebracht, door inbreng van een onroerend goed.

(Get.) Wim Van Damme, geassocieerd notaris.

(28716)

Bij vonnis van de rechtbank van eerste aanleg te Hasselt, in datum van 10 juni 2008, werd gehomologeerd, de akte houdende wijziging van het huwelijksvermogensstelsel van de heer Vanvinckenroye, Jonnie Frans Henri, slachter, geboren te Romershoven op 30 december 1948, en zijn echtgenote, Mevr. Vandormael, Irène Maria Raimonde, huisvrouw, geboren te Diepenbeek op 16 juni 1951, samenwonende te 3590 Diepenbeek, Kukkelbosstraat 98, verleden voor notaris Samuël Van der Linden, te Diepenbeek, op 21 november 2007.

Voor ontledend uittreksel, opgemaakt op 18 juni 2008.

Voor de verzoekers : (get.) Samuël Van der Linden, notaris.

(28717)

Bij verzoekschrift neergelegd ter griffie van de rechtbank van eerste aanleg te Veurne, hebben de echtgenoten Erik Vermeersch, Willaert, Annie, wonende te 8600 Diksmuide/Vladslo, Wikkelaarstraat 31, homologatie gevraagd van het contract houdende wijziging van hun huwelijksvermogensstelsel, opgemaakt door Mr. Christophe Vandeurzen, geassocieerd notaris te Koekelare, op 16 mei 2008, deze akte omvat de inbreng van onroerende goederen door Mevr. Willaert, Annie, in het gemeenschappelijk vermogen.

Namens de echtgenoten Erik Vermeersch-Willaert, Annie : (get.) Christophe Vandeurzen, geassocieerd notaris te Koekelare.

(28718)

Bij verzoekschrift d.d. 20 juni 2008, hebben de heer Butaye, Philip Albert Jean, en zijn echtgenote, Mevr. Deruyttere, Marie Chantal Margaretha Oscar Ludovicus Joanna Roger, samenwonende te 9280 Lebbeke (Wieze), Kapittelstraat 4, aan de rechtbank van eerste aanleg te Dendermonde, de homologatie gevraagd van een akte wijziging huwelijkscontract verleden voor notaris Alexandre, Peers, te Aalst-Erembodegem, d.d. 20 juni 2008.

Ingevolge deze akte hebben de echtgenoten Butaye, Deruyttere, verzocht hun huidig stelsel, zuivere scheiding van goederen, te behouden, met inbreng van onroerende goederen in hun beperkt gemeenschappelijk vermogen.

Aalst-Erembodegem, 23 juni 2008.

Namens de echtgenoten, de heer Butaye, Philip Albert Jean, en Mevr. Deruyttere, Marie Chantal Margaretha Oscar Ludovicus Joanna Roger : (get.) Alexandre Peers, notaris.

(28719)

Bij vonnis in raadkamer, uitgesproken op 14 februari 2008, door de derde kamer van de rechtbank van eerste aanleg te Gent, werd gehomologeerd de akte, verleden voor notaris François Van Innis, met standplaats te Zingem, op 6 maart 2007, waarbij de echtgenoten Joseph Cyrille Claus, geboren te Gent op 6 november 1947, en Mevr. De Ketelaere, Ivette Maria, geboren te Ouwegem op 14 juni 1950, beiden wonende te De Pinte, Zwartegatstraat 1, hun stelsel der wettelijke gemeenschap gewijzigd hebben door inbreng in de huwgemeenschap door de heer Claus, Joseph, voornoemd, van het woonhuis te De Pinte, Zwartegatstraat 3.

Voor de echtgenoten Joseph Claus-De Ketelaere, Ivette : (get.) F. Van Innis, notaris te Zingem.

(28720)

Bij vonnis van 5 juni 2008 heeft de rechtbank van eerste aanleg te Oudenaarde, de akte verleden voor notaris Van Ongeval, Pieter, met standplaats te Wortegem-Petegem, op 18 januari 2008, waarbij de heer Vansteenbrugge, Chrystiaen Gustaaf Cyriel, en Mevr. Anckaert, Monique Lucie Leonie Anna, samenwonende te 8500 Kortrijk, Sint-Denijsstraat 191/B, gehuwd onder het wettelijk stelsel bij ontstentenis van huwelijkscontract, hun huwelijksvermogensstelsel hebben behouden doch met inbreng in de huwgemeenschap door de heer Vansteenbrugge, Chrystiaen, van een persoonlijk onroerend goed.

Voor de echtgenoten Vansteenbrugge-Anckaert : (get.) Van Ongeval, Pieter, notaris.

(28721)

Bij vonnis, uitgesproken door de tweede BI kamer van de rechtbank van Antwerpen, op 30 mei 2008, werd de akte gehomologeerd die verleden werd voor notaris Luc Bracke, te Brecht, deelgemeente Sint-Job-in-'t-Goor, op 11 oktober 2007, houdende de inbreng door de heer Doms, en Mevr. Keurlinckx, van een huis gestaan en gelegen te Brecht, Tilburgbaan 76, in de toegevoegde vennootschap bestaande tussen beide echtgenoten.

Sint-Job-in-'t-Goor, 20 juni 2008.

Namens beide echtgenoten : (get.) Luc Bracke, notaris.

(28722)

Bij vonnis, uitgesproken door de tweede BI kamer van de rechtbank van Antwerpen, op 30 mei 2008, werd de akte gehomologeerd die verleden werd voor notaris Luc Bracke, te Brecht, deelgemeente Sint-Job-in-'t-Goor, op 4 december 2007, houdende de inbreng door de heer Hanselaer, Werner Georgina Maurice, van een woning te 2960 Brecht, Nieuw Rommersheide 7/F, en het gebruiksrecht van staanplaats nummer 1 in parking blok 7, in het gemeenschappelijk vermogen, bestaande tussen hem en zijn echtgenote, Mevr. Van Bockstaele, Geert Mariette Albertine.

Sint-Job-in-'t-Goor, 20 juni 2008.

Namens beide echtgenoten : (get.) Luc Bracke, notaris.

(28723)

Bij vonnis, uitgesproken door de tweede BI kamer van de rechtbank van Antwerpen, op 9 mei 2008, werd de akte gehomologeerd die verleden werd voor notaris Luc Bracke, te Brecht, deelgemeente Sint-Job-in-'t-Goor, op 29 november 2007, houdende de inbreng door de heer Latte, Geert, en Mevr. Huygen, Peggy Mathilda Henricus, van een woonhuis, gestaan en gelegen te Brecht, deelgemeente Sint-Job-in-'t-Goor, Kloosterveld 31, in het gemeenschappelijk vermogen, bestaande tussen de heer Latte en Mevr. Huygen.

Sint-Job-in-'t-Goor, 20 juni 2008.

(Get.) : L. Bracke, notaris.

(28724)

Bij verzoekschrift d.d. 17 juni 2008 hebben de echtgenoten, de heer De Coster, Joseph Jan Baptist Julien, geboren te Glabbeek op 3 februari 1930, en zijn echtgenote, Mevr. Nackaerts, Maria Josepha Bernadette, geboren te Glabbeek op 30 januari 1939, beiden wonende te 3210 Lubbeek (Linden), Wolvendreef 52, voor de rechtbank van eerste aanleg te Leuven een verzoek ingediend tot homologatie van de akte van wijziging van hun huwelijksvermogensstelsel, verleden voor Mr. Luc Tuerlinckx, geassocieerd notaris te Bilzen, op 17 Juni 2008.

(Get.) Luc Tuerlinckx, notaris.

(28725)

Bij vonnis uitgesproken door de rechtbank van eerste aanleg te Brussel, op 10 juni 2008, werd gehomologeerd de akte van wijziging van huwelijksvermogensstelsel van de heer Franz De Spiegeleir, en zijn echtgenote, Mevr. Geneviève Legrand, samenwonende te Grimbergen, Pastoor D.J. Delestréstraat 30, verleden voor notaris Jean-Charles De Witte, met standplaats te Kortrijk, op 18 februari 2008, inhoudende

wijziging van hun huwelijksvermogensstelsel en inbreng in het gemeenschappelijk vermogen van een onroerend goed door de heer Frans De Spiegeleir, en zijn echtgenote, Mevr. Geneviève Legrand.

Kortrijk, 20 juni 2008.

(Get.) Jean-Charles De Witte, notaris te Kortrijk.

(28726)

Suivant acte dressé au greffe du tribunal de première instance de Mons le 26 janvier 2000, Mme Lambert, Marie-Claire Juliette, née à Moha le 24 mars 1948, domiciliée à Neupré, Allée des Villas 5, agissant en sa qualité de mère et tutrice légale de son enfant mineur Leclercq, Pauline Simonne Marie Léopoldine, née à Liège le 2 avril 1985, domiciliée avec sa mère dûment habilitée par délibération du conseil de famille tenu en la présence de M. le juge de paix du canton de Seraing en date du 19 janvier 2000, a déclaré accepter sous bénéfice d'inventaire la succession de M. Leclercq, Marcel Jacky Ghislain, né à Charleroi le 25 septembre 1953, en son vivant domicilié à Quaregnon, rue de Pâturages 15, et décédé à Quaregnon le 29 novembre 1999.

Election de domicile est faite en l'étude du notaire Pierre Brahy, à La Louvière, rue du Parc 28.

(Signé), P. Brahy, notaire.

(28727)

En date du 23 juin 2008, les époux, Asselborn, Vincent Jean-Luc Marie-Rose Ghislain, né à Bastogne le 11 avril 1981, et Marischal, Nathalie, née à Bastogne le 30 janvier 1982, domiciliés à 6700 Heinsch (Arlon, route de Bouillon 280, appartement 1B), ont introduit devant le tribunal de première instance de Arlon, une requête en homologation du contrat modificatif de leur régime matrimonial, la convention modificative ne comporte pas de modification du régime matrimonial existant (régime légal), mais apport d'un immeuble propre à la communauté, dressé par acte du notaire Joël Tondeur, de Bastogne, en date du 9 juin 2008.

Bastogne, le 23 juin 2008.

Pour les requérants : (signé) Joël Tondeur, notaire.

(28728)

En date du 24 juin 2008, M. Parij (parfois orthographié Pary) Alain Joseph, né à Anderlecht le 4 juin 1946, carte d'identité numéro 590-2572923-24, numéro national 46.06.04-149.60, et son épouse, Mme Renson Rosine Lucienne Emilie, née à Etterbeek le 12 juillet 1945, carte d'identité numéro 590-2258962-52, numéro national 45.07.12-078.71, domiciliés ensemble à Lasen (Ohain), Clos des Lilas 4, ont introduit devant le tribunal de première instance de Bruxelles, une requête en homologation du contrat de mariage modificatif de leur régime matrimonial dressé aux termes d'un acte reçu par le notaire Paul Dauwe, à Auderghem, le 21 mai 2008.

Le contrat modificatif comporte l'apport d'un immeuble sis à Lasne (Ohain), Clos des Lilas 4, dans la société d'acquêts accessoire à Leur régime de séparation de biens.

Pour les requérants : (signé) Paul Dauwe, notaire.

(28729)

Il résulte d'un jugement rendu le 16 avril 2008, par la quatrième chambre du tribunal de première instance de Tournai qu'a été homologuée la modification du régime matrimonial intervenue par acte du notaire Benoit Cloet, de résidence à Herseaux-Mouscron en date du 16 octobre 2007, entre les époux Guy Devos-Gillis, Christiane, domiciliés ensemble à Mouscron, rue de la Grotte 45, et contenant :

1. attribution du patrimoine commun à l'époux survivant et;
2. apport par Mme Christiane Gillis, d'un bien immeuble lui appartenant en propre à la communauté conjugale existant entre les époux prénommés.

Pour extrait conforme : (signé) Benoit Cloet, notaire.

(28730)

Il résulte d'un jugement rendu le 16 avril 2008, par la quatrième chambre du tribunal de première instance de Tournai qu'a été homologuée la modification du régime matrimonial intervenue par acte du notaire Benoit Cloet, de résidence à Herseaux-Mouscron en date du 5 septembre 2007, entre les époux Roland Vermeulen-Vermeulen Evelyne, domiciliés ensemble à Luvingne-Mouscron, rue des Déportés 24, et contenant :

1. attribution du patrimoine commun à l'époux survivant et;
2. apport par M. Roland Vermeulen, d'un bien immeuble lui appartenant en propre à la communauté conjugale existant entre les époux prénommés.

Pour extrait conforme : (signé) Benoit Cloet, notaire.

(28731)

Onbeheerde nalatenschap – Succession vacante

Par ordonnance du 26 novembre 2007, rendue par le tribunal de première instance de Verviers, troisième chambre civile, chambre du conseil, Me Charlotte Havenith, avocat, avenue de Spa 17, à 4800 Verviers, a été désignée en qualité de curateur à la succession vacante de Mme Jeanne Winandy, née à Grand-Rechain le 1^{er} juillet 1906, veuve d'Urbes, Alphonse, ayant eu son dernier domicile à Dison, rue du Corbeau 202, et décédée à Dison le 15 avril 1986.

Toute personne intéressée par ladite succession est priée de se faire connaître au curateur, par avis recommandé, dans les trois mois de la présente publication.

(Signé) Charlotte Havenith, avocat.

(28732)